

Государственный пограничный комитет Республики Беларусь

Координационная служба

Совета командующих пограничными войсками

Институт пограничной службы Республики Беларусь

АКТУАЛЬНЫЕ ПРОБЛЕМЫ ОБЕСПЕЧЕНИЯ ПОГРАНИЧНОЙ БЕЗОПАСНОСТИ

МАТЕРИАЛЫ

VI МЕЖДУНАРОДНОЙ ЗАОЧНОЙ

НАУЧНО-ПРАКТИЧЕСКОЙ КОНФЕРЕНЦИИ

г. Минск, 29 апреля 2022 г.

Рекомендованы к изданию научно-техническим советом государственного учреждения образования «Институт пограничной службы Республики Беларусь»

В трех частях

Часть 1

Минск
ИПС РБ
2022

УДК 351.746.1(476)(06)

ББК 67.401.132

А43

Редакционная коллегия:

И. К. Таперкин

доктор военных наук, профессор *Н. В. Карпиленя*
кандидат военных наук, доцент *А. Н. Бугай*
кандидат военных наук, доцент *В. К. Токарев*
кандидат военных наук, доцент *И. В. Щербakov*
кандидат военных наук, доцент *П. В. Савинов*
кандидат психологических наук, доцент *А. А. Терехов*
кандидат педагогических наук, доцент *С. А. Улитко*
кандидат педагогических наук, доцент *Л. К. Волченкова*
кандидат педагогических наук, доцент *А. В. Козыревский*
кандидат юридических наук, доцент *Д. В. Перевалов*
кандидат юридических наук, доцент *В. Н. Будько*
кандидат юридических наук, доцент *М. А. Вакульчик*
кандидат исторических наук, доцент *В. Н. Сергеев*
кандидат экономических наук, доцент *А. Н. Леонович*
кандидат технических наук, доцент *Д. С. Рябенко*
кандидат филологических наук, доцент *М. А. Раткевич*
кандидат филологических наук, доцент *Г. Б. Филимонова*
Л. М. Садовничая; А. В. Дубовик; А. И. Чурносков; И. Ю. Кисляков

А43 **Актуальные** проблемы обеспечения пограничной безопасности : материалы VI Междунар. заоч. науч.-практ. конф., Минск, 29 апр. 2022 г. : в 3 ч. / Ин-т погранич. службы Респ. Беларусь ; редкол.: И. К. Таперкин [и др.]. – Ч. 1. – Минск : ИПС РБ, 2022. – 321 с.

ISBN 978-985-26-0131-3.

Материалы посвящены актуальным проблемам обеспечения пограничной безопасности. Рассмотрены вопросы совершенствования охраны государственной границы, ее оперативного обеспечения, всестороннего обеспечения деятельности правоохранительных органов в целях обеспечения национальной безопасности, формирования профессионально важных качеств офицеров государственных органов системы обеспечения национальной безопасности.

Материалы предназначены для профессорско-преподавательского состава учреждений образования, адъюнктов, аспирантов, слушателей, курсантов высших учебных заведений, а также соискателей в области обеспечения национальной безопасности и охраны Государственной границы Республики Беларусь, сотрудников органов пограничной службы.

УДК 351.746.1(476)(06)

ББК 67.401.132

ISBN 978-985-26-0131-3 (Ч. 1)

ISBN 978-985-26-0130-6

© ГУО «ИПС РБ», 2022

Секция 1

ТЕОРЕТИКО-ПРИКЛАДНЫЕ ПРОБЛЕМЫ БОРЬБЫ С ПРЕСТУПНОСТЬЮ И ПРАВОНАРУШЕНИЯМИ НА ГОСУДАРСТВЕННОЙ ГРАНИЦЕ РЕСПУБЛИКИ БЕЛАРУСЬ И В ПОГРАНИЧНОМ ПРОСТРАНСТВЕ

Боровик П. Л. Некоторые аспекты угроз национальной безопасности Республики Беларусь в информационной сфере	11
Бралиев Д. А., Канафиянов Е. Т., Молдазым Н. М. Осуществление досудебного производства в электронном формате органами дознания Пограничной службы Комитета национальной безопасности Республики Казахстан	15
Брюяко А. Н., Павлющик С. В. О некоторых аспектах борьбы с экстремизмом в Республике Беларусь	20
Воробьёв С. Ю., Мишнев Г. В. Противодействие атакам на устройства самообслуживания с применением вредоносного программного обеспечения	24
Ждан Р. Е. Подходы к определению содержания оперативно-розыскной характеристики массовых беспорядков на Государственной границе Республики Беларусь	27
Железняков А. В. Взаимодействие подразделений внутренних войск и органов пограничной службы для пресечения правонарушений на Государственной границе Республики Беларусь	31
Каменецкий Ю. Ф. Уголовно-процессуальные задачи при осуществлении следственной профилактики	35
Ковалик Б. В. О перспективах использования возможностей сети Интернет для установления лиц, совершивших преступления	40
Конюк Д. А. О подходах в выделении видов дел оперативного учета в системе оперативно-розыскного производства органов пограничной службы Республики Беларусь	43
Курлович Р. В. О противоречиях в национальном законодательстве при применении категорий «служебная информация ограниченного распространения», «служебная тайна» и «государственная тайна»	46

Логвин В. М., Локтевич О. И. Участие защитника при проведении неотложных следственных действий: помощь или помеха органу, ведущему уголовный процесс?	53
Локтевич О. И. Тактические особенности реализации права подозреваемого на отказ от участия защитника	57
Маркевич А. И. Модельное законодательство Парламентской Ассамблеи ОДКБ по обеспечению безопасности	60
Мезяк В. Ю. Использование анализа массивов данных и их визуализация для выявления признаков экономических преступлений	64
Саковец И. Н. Отдельные категории потерпевших при расследовании нарушений уставных правил взаимоотношений между военнослужащими	68
Скоморох А. Г. Аналитический поиск в оперативно-розыскной деятельности	71
Шаханов А. А., Кисель А. В. История развития патрульно-постовой службы в системе органов правопорядка	73
Якимович Н. В. Особенности криминалистической характеристики киберпреступлений	78

Секция 2

ТЕОРИЯ И ПРАКТИКА ОБЕСПЕЧЕНИЯ ПОГРАНИЧНОЙ БЕЗОПАСНОСТИ РЕСПУБЛИКИ БЕЛАРУСЬ В ПУНКТАХ ПРОПУСКА

Бобрик И. А., Ринкевич К. А. Проблемы идентификации внешности лиц, подвергшихся хирургическим изменениям, при осуществлении пограничного контроля	82
Кирилюк Е. В., Бобрик И. А., Машара Д. О. Косметическая хирургия как один из факторов, затрудняющих процесс идентификации внешности человека по фотоснимку при пересечении государственной границы	86

Машара Д. О., Сорокин М. Н. О некоторых вопросах расчета параметров системы телевизионного видеонаблюдения.....	89
Ринкевич К. А., Машара Д. О., Бобрик И. А. Перспективы организации осуществления проверки документов у лиц, внешность которых изменена посредством хирургического вмешательства.....	91
Сорокин М. Н., Ринкевич К. А. Подходы к решению задачи оценки обстановки на основе математических методов теории принятия решений.....	95
Сорокин Н. Г., Машара Д. О. О выборе RAID-массива для сервера системы телевизионного видеонаблюдения	102

Секция 3

ТЕОРЕТИЧЕСКИЕ И ПРИКЛАДНЫЕ ПРОБЛЕМЫ ОПЕРАТИВНО-СЛУЖЕБНЫХ (СЛУЖЕБНО-БОЕВЫХ) ДЕЙСТВИЙ ПОДРАЗДЕЛЕНИЙ ГРАНИЦЫ

Баринов В. А. О некоторых подходах к совершенствованию водопропускных сооружений	106
Готовко Д. А. Некоторые аспекты совершенствования охраны государственной границы: мировой опыт	107
Кузнецов Д. С. Некоторые подходы к применению приборов пограничной хитрости в охране границы.....	110
Кузьмич А. В. Видеонаблюдение как инструмент охраны подразделения границы.....	112
Логинов Д. В., Широкий Ф. В. Особенности охраны государственной границы на территории с радиоактивным загрязнением	113
Маковецкий Р. Р., Малюгин И. Д. Средства противодействия тепловизорам	115
Мартинкевич Е. В., Широкий Ф. В. Способы противодействия незаконному применению беспилотных летательных аппаратов	116

Науменко А. В. Проблемные аспекты использования транспортной инфраструктуры, находящейся на территории Украины, в условиях незавершенности процесса демаркации государственной границы.....	118
Омаров К. О., Сейдраманова Ж. С. О вопросах использования современных технических средств подразделениями пограничной службы КНБ Республики Казахстан по разведке местности в условиях чрезвычайной ситуации в пограничном пространстве.....	122
Токарев В. К., Ласюков А. М. К вопросу о понятийном аппарате термина «режимные мероприятия»	128
Щерблюк Н. В. Особенности несения службы подразделениями внутренних войск в населенных пунктах во время боевых действий.....	131

Секция 4

ПРОБЛЕМЫ ОБЕСПЕЧЕНИЯ ПОГРАНИЧНОЙ БЕЗОПАСНОСТИ КАК СОСТАВНОЙ ЧАСТИ НАЦИОНАЛЬНОЙ БЕЗОПАСНОСТИ РЕСПУБЛИКИ БЕЛАРУСЬ

Бирзгал В. В., Вечер Н. А., Дарашкевич В. П. Особенности анализа и оценки эффективности организационной структуры управления.....	135
Бумага Л. Г., Кошляк И. В. Некоторые особенности технологий разработки графических служебно-боевых документов.....	139
Гацук С. Н. К вопросу о целесообразности создания учебного пограничного отряда в органах пограничной службы Республики Беларусь	141
Журавлев В. А. Продовольственная безопасность в структуре национальной безопасности Республики Беларусь.....	147
Завтриков А. А., Пантевич И. Э., Глинка А. В., Козлова О. М. Подход к реализации компонента «цифровизация процессов управления университетом» проекта «Цифровой университет»	151

Игнатенко Т. А., Бучнев Д. В., Брысенкова Е. И. Актуальные проблемы гармонизации законодательства в сфере обеспечения пограничной безопасности.....	154
Игнатенко Т. А., Бучнев Д. В., Васильев С. М. К вопросу о систематизации документов и правовых актов, действующих в рамках Союзного государства, в сфере сотрудничества в области пограничной безопасности.....	158
Кавун А. А., Загородний А. В. Проблемные вопросы, имеющие место во взаимодействии территориальных органов пограничной службы с областными исполнительными комитетами в вопросах реализации государственной пограничной политики	162
Колосова А. В., Роговой К. В. Основные виды тактических расчетов по характеру решаемых вопросов и требования, предъявляемые к ним.....	164
Костянян И. А., Шарафанов С. Н., Зуев В. А. Некоторые аспекты международного научного сотрудничества на постсоветском пространстве	168
Кудрин И. Г. Внедрение средств обеспечения специальных операций в интересах обеспечения пограничной безопасности Республики Беларусь	171
Мартинкевич А. А., Козлова О. М. Приложение «ОТР» как средство автоматизации оперативно-тактических расчетов.....	174
Массальский И. П., Панферова И. А. Группа пограничного сотрудничества ФСБ России в Республике Беларусь как орган пограничного взаимодействия Российской Федерации и Республики Беларусь в рамках Союзного государства	178
Миленчук Я. В., Полоцкая О. С. Принципы обеспечения информационной безопасности в автоматизированной системе информационного обеспечения органов пограничной службы Республики Беларусь.....	181
Миронюк П. И. Некоторые подходы к систематизации и ранжированию угроз пограничной безопасности Республики Беларусь	185
Нишанов А. С. Проблемы обеспечения пограничной безопасности как составной части национальной безопасности	190

Павловский А. А., Колядич Р. В., Кравченко А. К. Порядок применения, преимущества и недостатки интегрированного обслуживания IntServ для QoS в органах пограничной службы Республики Беларусь.....	195
Пиута П. С., Шарапкин И. В., Козлова О. М. Использование геоинформационных технологий при решении задачи блокирования нарушителя государственной границы	197
Стужинский Д. А., Баринов В. А. Способ интеллектуального радиоподавления (блокирования) мобильных телефонов и возможность его применения в охране государственной границы	201
Хусейнова М. С., Муминов Д. Д. Национальная безопасность: роль и место пограничных войск в системе безопасности охраны государственной границы Республики Таджикистан.....	204

Секция 5

ПСИХОЛОГО-ПЕДАГОГИЧЕСКИЕ ПРОБЛЕМЫ ОБЕСПЕЧЕНИЯ ПОГРАНИЧНОЙ БЕЗОПАСНОСТИ НА СОВРЕМЕННОМ ЭТАПЕ

Амельянчик В. Е. Психолого-педагогические условия развития и укрепления коллектива кафедры	211
Борисов Д. Л. Способы повышения эффективности самостоятельной познавательной деятельности курсантов	215
Баштовой К. А. О некоторых проблемах профилактики суицидов в силовых структурах.....	218
Волченкова Л. К., Хомич А. В. Принципы и правила публичного выступления.....	221
Волченкова Л. К., Красновская В. А. Наставничество как деятельность по сопровождению становления начинающего преподавателя.....	225
Говор В. Ю. Опыт индивидуальной воспитательной работы с военнослужащими органов пограничной службы Республики Беларусь	229

Гуляшко Е. В. Электронный информационный бюллетень как средство информирования в подразделениях органов пограничной службы	233
Грачев А. О. К вопросу о развитии устойчивой мотивации профессиональной деятельности.....	236
Голянд А. Г., Дмитриев И. В. Сущность и содержание психологической компетентности руководителей кадровых подразделений	239
Заговальский Ю. Г. Особенности формирования и методика развития специальных двигательных навыков и умений	242
Зорин В. А. Методика проведения практических занятий по дисциплине «Административно-процессуальные основы деятельности органов пограничной службы»	247
Кот В. С. Педагогический квест как интерактивный метод обучения ...	250
Купцевич В. А. Применение практикоориентированных педагогических технологий при проведении занятий по общевоинским дисциплинам.....	253
Кухарчук Е. И. Практическое использование сведений о представленности личности в социальных сетях в индивидуальной воспитательной работе	257
Ковалевич А. А. Об отдельных вопросах осуществления оперативного поиска как начальной стадии оперативно-розыскного процесса	261
Литвинов П. С. Этапы формирования мотивации курсантов к занятиям по физической подготовке в ГУО «Институт пограничной службы Республики Беларусь».....	264
Малюгин И. Д. Организационные основы самостоятельной работы курсантов при подготовке к проведению различных видов учебных занятий	267
Плугин Д. В. К вопросу о совершенствовании деятельности психолога войсковой части	271
Рябцев А. О. Применение технологического подхода при проведении учебных занятий по дисциплине «Материальное и техническое обеспечение»	274
Серебрянский А. В., Синицкий М. С. Некоторые вопросы обучения курсантов	278
Смоляк П. А. Эффективность дидактической адаптации курсантов первого курса.....	280

Соколов Д. И. Применение обратной связи в образовательном процессе при проведении семинарских занятий	283
Соколов Д. И., Волченкова Л. К. Психолого-педагогические особенности семинара и технологические возможности гибкого применения его разновидностей в учебном процессе	288
Сутович Е. И. Особенности семантического пространства эталонного образа офицера-пограничника у офицеров с различной выслугой лет.....	292
Терехов А. А. Психологические факторы патриотизма обучающихся учреждений высшего образования.....	295
Тушинский Н. Н. Методика проведения практических занятий с использованием группового способа обучения	298
Улитко С. А., Амелянчик В. Е., Николаенков С. А. Критерии компонентов ответственности курсантов-пограничников.....	302
Улитко С. А., Зайцев А. А. Развитие гражданских качеств курсантов посредством медиапространства	305
Цыбулько В. В. К вопросу об организации воспитательной работы в высшем военном учебном заведении	308
Шкред И. А. Педагогическое воздействие на мотивы, побуждающие курсантов к самообразованию	312
Яценко И. В. Развитие информационной надежности пограничников в образовательной среде вуза	315

Секция 1

ТЕОРЕТИКО-ПРИКЛАДНЫЕ ПРОБЛЕМЫ БОРЬБЫ С ПРЕСТУПНОСТЬЮ И ПРАВОНАРУШЕНИЯМИ НА ГОСУДАРСТВЕННОЙ ГРАНИЦЕ РЕСПУБЛИКИ БЕЛАРУСЬ И В ПОГРАНИЧНОМ ПРОСТРАНСТВЕ

УДК 343.346.8:004

НЕКОТОРЫЕ АСПЕКТЫ УГРОЗ НАЦИОНАЛЬНОЙ БЕЗОПАСНОСТИ РЕСПУБЛИКИ БЕЛАРУСЬ В ИНФОРМАЦИОННОЙ СФЕРЕ

Боровик Петр Леонидович, кандидат юридических наук, доцент
УО «Академия Министерства внутренних дел Республики Беларусь»

Актуальность проблемы национальной безопасности Республики Беларусь в информационной сфере обусловлена фундаментальной зависимостью всех сторон современного социума (экономика, культура, наука, медицина, правоохранительная деятельность и др.) от нормального развития и обмена информацией, что связано с повсеместным внедрением новейших информационно-коммуникационных технологий. Информационная сфера приобрела статус системообразующей, и от нее в значительной степени зависит уровень экономического, социального, политического развития общества и государства.

В соответствии с Концепцией национальной безопасности, утвержденной Указом Президента Республики Беларусь 9 ноября 2010 г. № 575 (далее – Концепция), одним из внутренних источников угроз национальной безопасности в информационной сфере является «рост преступности с использованием информационно-коммуникационных технологий» [1]. Представляется обоснованным рассмотрение преступности данного вида в контексте обозначенного рода угроз. Анализ существующих в мире вызовов и угроз показывает, что в современных усло-

виях возрастает опасность совершения трансграничных преступлений, возникновения кризисных ситуаций и иных противоправных действий с применением современных информационно-коммуникационных технологий. При этом специфика информационной сферы такова, что негативные последствия реализации угроз национальной безопасности в информационной сфере проявляются в иных сферах жизнедеятельности личности, общества и государства и влияют на национальную безопасность в политической, экономической и иных областях.

По существу, соглашаясь с таким подходом, надо заметить, что приведенная позиция авторов Концепции нуждается в некоторой корректировке. Во-первых, семантический анализ дефиниции «рост преступности с использованием информационно-коммуникационных технологий» (далее – действующая дефиниция) позволяет сделать вывод о том, что она не в полной мере раскрывает сущность и количественную характеристику, указывающую на рост соответствующих уголовно наказуемых деяний. Преступность – это, прежде всего, качественное свойство общества, его социальное явление, нарушающее господствующие общественные отношения и выражающееся в социально обусловленном отклонении поведения отдельных членов общества от норм, установленных уголовным законом. Следовательно, применение по отношению к нему количественных показателей не является вполне корректным.

С учетом необходимости акцентуации внимания на числовой характеристике (рост, увеличение, динамика и т. п.) обозначенного явления действующая дефиниция может быть сформулирована в следующей редакции: «рост *преступлений, совершаемых* с использованием информационно-коммуникационных технологий». Представляется, что указанный подход не только отражает количественную сущность разбираемой смысловой единицы, но и позволяет наиболее полно охватить совокупность преступлений, перечень которых включает:

деяния, направленные против компьютерной информации (как предмета преступного посягательства), и использование ее в качестве орудия либо средства совершения преступления;

деяния, предметом посягательства которых являются иные охраняемые законом отношения, а информация и компьютеры являются лишь одним из элементов объективной стороны состава преступления, выступая в качестве, к примеру, орудия либо составной части способа его совершения или сокрытия.

Во-вторых, становится очевидно, что рассматриваемые преступления являются не столько источником угроз национальной безопасности, сколько непосредственно угрозой. Это аргументируется следующим образом.

Источник угрозы национальной безопасности – это фактор или совокупность факторов, способных при определенных условиях привести к возникновению угрозы национальной безопасности. С одной стороны, преступность как сложное социальное явление детерминирована определенными явлениями, факторами, обстоятельствами, которые, в свою очередь, взаимодействуют друг с другом при активном влиянии самой преступности; с другой – преступления, совершаемые с использованием информационно-коммуникационных технологий, охватывают такие уголовно-наказуемые деяния, как «Призывы к действиям, направленным на причинение вреда национальной безопасности Республики Беларусь» (ст. 361 Уголовного кодекса Республики Беларусь (УК)), «Создание экстремистского формирования либо участие в нем» (ст. 361¹ УК), «Финансирование экстремистской деятельности» (ст. 361² УК), «Изготовление и распространение порнографических материалов или предметов порнографического характера с изображением несовершеннолетнего» (ст. 343¹ УК), «Незаконный оборот наркотических средств, психотропных веществ, их прекурсоров и аналогов» (ст. 328 УК), «Преступления против компьютерной безопасности» (ст. 349–355 УК) и др.

Подобные преступления характеризуются рядом специфических признаков, среди которых можно выделить следующие:

взаимосвязь с иными видами преступности (кража, вымогательство, мошенничество, умышленное разглашение государственной тайны; измена государству, шпионаж и др.);

высокотехнологический и интеллектуальный характер (использование современных информационно-коммуникационных технологий, компьютерных устройств, носителей компьютерной информации и т. п., которые выступают орудиями и средствами совершения компьютерных преступлений);

высокая степень латентности, обусловленная различными объективными факторами (например, нежелание жертв рассматриваемых преступлений обращаться в правоохранительные органы, их незаметность для большинства населения в силу их совершения и протекания в виртуальной среде, сложность выявления и расследования);

высокоорганизованный характер, тесная взаимосвязь с организованной преступностью;

трансграничность (позволяет преступнику с территории одного государства совершать преступления в отношении лиц, находящихся в другом государстве);

постоянное совершенствование существующих и создание новых информационно-коммуникационных технологий, используемых в качестве орудий и средств совершения преступлений.

Перечисленная совокупность преступлений и их признаков отражает крайне высокую степень общественной опасности рассматриваемых уголовно наказуемых деяний и предопределяет потенциальную возможность нанесения ущерба национальным интересам Республики Беларусь, т. е. угрозу национальной безопасности. Речь идет в первую очередь об информационной и транспортной инфраструктурах, стратегических секторах экономики, энергетике, здравоохранении, а также о социальной сфере.

В указанных условиях особую актуальность приобретают вопросы формирования активной согласованной информационной политики государства по противодействию информационным угрозам и обеспечению информационной безопасности, защиты информационных ресурсов и коммуникаций национальных органов власти и управления.

Подводя итоги изложенному, можно сформулировать следующие выводы.

Активное развитие информационно-коммуникационных технологий в стране создает объективные условия для возникновения внутренних угроз национальной безопасности в информационной сфере. Одной из таких угроз является рост преступлений, совершаемых с использованием информационно-коммуникационных технологий. Данную угрозу рекомендуется закрепить в соответствующем концептуальном документе (концепция, доктрина). Это позволит сформировать отвечающую современным реалиям модель угроз национальной безопасности в данной сфере, разработать эффективные контрмеры, повысив тем самым уровень информационной безопасности, и оптимизировать затраты на ее обеспечение.

Список использованных источников

1. Концепция национальной безопасности Республики Беларусь : Указ Президента Республики Беларусь, 9 нояб. 2010 г., № 575 [Электронный ресурс] // Консультант Плюс : Беларусь / ООО «ЮрСпектр», Нац. центр правовой информ. Респ. Беларусь. – Минск, 2022.

ОСУЩЕСТВЛЕНИЕ ДОСУДЕБНОГО ПРОИЗВОДСТВА В ЭЛЕКТРОННОМ ФОРМАТЕ ОРГАНАМИ ДОЗНАНИЯ ПОГРАНИЧНОЙ СЛУЖБЫ КОМИТЕТА НАЦИОНАЛЬНОЙ БЕЗОПАСНОСТИ РЕСПУБЛИКИ КАЗАХСТАН

Бралиев Даурен Аскарлович

Пограничная академия Комитета национальной безопасности Республики Казахстан

Канафиянов Ермек Глеубекович, магистр военного дела и безопасности

Пограничная академия Комитета национальной безопасности Республики Казахстан

Молдазым Нурбек Мухаметкалийулы, магистр военного дела и безопасности

Пограничная академия Комитета национальной безопасности Республики Казахстан

Современные реалии предполагают повсеместное внедрение инновационных технологий в различные сферы жизнедеятельности общества. Уголовно-процессуальное законодательство не стало исключением. Сотрудники органа дознания Пограничной службы Комитета национальной безопасности Республики Казахстан (ПС КНБ РК) ежедневно используют в своей профессиональной деятельности современные организационно-правовые методы, позволяющие им не только оптимизировать процесс расследования преступлений, но и вывести его на совершенно новый уровень.

В Послании народу Казахстана от 31 января 2017 г. «Третья модернизация Казахстана: глобальная конкурентоспособность» экс-президент государства Н. А. Назарбаев отметил, что «ситуация в мире динамично меняется, приходит новая глобальная реальность, которую мы должны принять» [1].

В настоящее время в Казахстане проводится реформа всех правоохранительных органов, одной из основных задач которой являются усовершенствование стадии досудебного расследования путем его цифровизации, демократизация всей правовой системы, повышение авторитета правоохранительных органов посредством улучшения качества их работы. За основу был взят опыт реформирования правоохранительных структур в таких странах, как Саудовская Аравия, Грузия, Южная Корея, Сингапур, Эстония, Дания, Австрия, Швеция.

К примеру, в Саудовской Аравии большинство дел расследуется в течение двух дней. В этой стране перешли на ведение электронных уголовных дел девять лет назад, что позволило на 80 % сократить сроки расследования. Успешное реформирование правоохранительной системы Грузии также связано с переходом в 2011 г. на электронный формат ведения судопроизводства.

Преобразования правоохранительной системы в Казахстане начались с принятия Закона от 21 декабря 2017 г. № 118-1 ЗРК «О внесении изменений и дополнений в некоторые законодательные акты Республики Казахстан по вопросам модернизации процессуальных основ правоохранительной деятельности», который дополнил УПК республики ст. 42-1, закрепляющей:

ведение уголовного судопроизводства в бумажном и (или) электронном форматах;

право лица, осуществляющего производство по уголовному делу, вести судопроизводство в электронном формате после вынесения мотивированного постановления [2].

В рамках реализации государственной программы «Цифровой Казахстан» Генеральной прокуратурой на базе информационной системы «Единый реестр досудебных расследований» в 2017 г. был разработан модуль «Электронное уголовное дело» (е-УД) [3]. Данная система представляет собой строгий алгоритм выполнения определенных действий, позволяющий формировать материалы уголовного дела с момента его регистрации и до принятия окончательного процессуального решения.

Разработчики системы утверждают, что она обладает высокой степенью защищенности от различного рода противозаконных вторжений, что позволяет исключить факты утечки информации. Доступ к ней имеет только дознаватель (следователь), который ведет дело, и прокурор.

С 2017 г. на территории трех субъектов республики (г. Астана, Жамбылская и Восточно-Казахстанская области) реализуется пилотный проект расследования уголовных дел в электронном формате правоохранительными органами, в том числе и органами дознания ПС КНБ РК. За это время в общей сумме расследовано более 22 тыс. уголовных правонарушений, из которых около 8 тыс. направлено в суд [4].

В качестве положительного результата ведения расследования уголовных дел в электронном формате следует отметить сокращение сроков досудебного расследования за счет экономии времени, ранее затрачиваемого на направление ходатайств, согласование с органами проку-

ратуры применения мер пресечения, проведения отдельных следственных действий, предоставление материалов уголовного дела процессуальному прокурору и следственному судье для рассмотрения поступивших жалоб и ходатайств.

Осуществление досудебного расследования в электронном формате в первую очередь позволяет улучшить информационный обмен между всеми участниками судопроизводства, поэтапно знакомить их с материалами уголовного дела, что впоследствии создаст дополнительные возможности для их эффективного взаимодействия. Данный формат расследования предоставляет возможность рассмотрения ходатайств, поступивших в электронном виде. Кроме того, нередко органы дознания ПС КНБ РК находятся на значительном расстоянии от места проведения судебной экспертизы, а электронный формат позволяет оперативно направлять заключение экспертизы лицу, осуществляющему расследование.

Вместе с тем внедрение электронного формата в деятельность органов дознания ПС КНБ РК позволяет:

- повысить качество выполнения функциональных обязанностей дознавателя (следователя) посредством ужесточения контроля за осуществляемыми ими следственными действиями и составлением процессуальных документов;

- исключить факты фальсификации и внесения изменений в материалы досудебного расследования;

- беспрепятственно и своевременно проводить проверку материалов, находящихся у лица, осуществляющего досудебное расследование (результаты проверки хранятся в специальном разделе, к которому имеют доступ только уполномоченные субъекты).

Актуальность исследуемой проблемы определена повсеместной компьютеризацией, внедрением системы расследования уголовных дел в электронном формате, которая должна позволить разрешить такие проблемные вопросы, как соблюдение законности, нарушение процессуальных сроков, фальсификация, качество расследования и т. п.

Однако в результате изучения практики внедрения (применения) электронного формата расследования выявлен ряд недостатков. Одним из них является отсутствие должной организационно-распорядительной деятельности, что влечет ненадлежащее применение общих положений осуществления досудебного расследования в электронном формате.

Кроме того, распространены факты поверхностного изучения рекомендаций по использованию данной системы.

При расследовании уголовных дел в электронном формате необходимо уделять внимание следующим проблемным вопросам:

электронная информация подвержена воздействию извне, т. е. необходимо тщательно проработать механизм защиты базы данных от различных посягательств, которые могут влиять как на объективность досудебного расследования, так и на информацию статистического характера (сведения о судимости, отчеты и т. д.);

повсеместное ведение досудебного расследования в электронном формате предполагает большие финансовые затраты, которые связаны с приобретением соответствующего оборудования – программно-аппаратных комплексов CERTEX VPN В стоимостью 1696428,57 тенге и CERTEX VPN МВ стоимостью 142857,14 тенге, графического планшета для создания цифрового аналога подписи стоимостью 77678,57 тенге, биометрического смарт-кардридера стоимостью 51785,71 тенге (указанные суммы денежных средств получены в результате анализа за 2021 г.).

Приведенный перечень оборудования не является исчерпывающим. В среднем для оснащения одного автоматизированного рабочего места дознавателя (следователя) необходимо приобрести оборудование на общую сумму около 3 500 000 тенге.

В ходе проведенного опроса сотрудников, непосредственно осуществляющих досудебное расследование уголовных дел в электронном формате, установлено, что скорость работы модуля «е-УД» напрямую зависит от его загруженности.

Целью статьи выступает рассмотрение законодательных основ и организационных проблем внедрения уголовного судопроизводства в электронном формате в практическую деятельность органов дознания ПС КНБ РК.

Так, если провести всестороннее научно-прикладное исследование правовых и организационных основ деятельности органов дознания ПС КНБ РК, осуществляющих производство в электронном формате, в результате которого разработать определенный механизм правовых и организационных основ деятельности органов дознания, то это позволит решить указанную проблему организации и ведения досудебного расследования в указанном формате, так как в настоящее время остро стоит вопрос внедрения и использования ресурсов единых системных баз дан-

ных органов дознания в целях улучшения условий ведения досудебного расследования.

Для того чтобы привести в соответствие имеющийся механизм правовых и организационных основ деятельности органов дознания, осуществляющих досудебное расследование в электронном формате, необходимо:

проанализировать уголовно-процессуальное законодательство республики и ряда зарубежных стран, осуществляющих досудебное производство в электронном формате, выявить положительный опыт и определить направления оптимизации вышеуказанной деятельности;

выработать меры, направленные на совершенствование правовых, организационных и научно-методических основ деятельности органов дознания ПС КНБ РК;

повышать организационно-правовую компетенцию сотрудников органов дознания ПС КНБ РК;

разработать комплекс мероприятий по организационно-методическому обеспечению данной деятельности.

Резюмируя изложенное, следует отметить, что всестороннее научно-прикладное исследование правовых и организационных основ деятельности органов дознания ПС КНБ РК, осуществляющих производство в электронном формате, необходимо продолжить. Положительный опыт данной деятельности может быть использован в уголовном судопроизводстве других правоохранительных органов Республики Казахстан. Однозначно за развитием цифровизации следует улучшение условий деятельности как государственных органов, так и населения Республики Казахстан в целом. Дальнейшее внедрение цифровизации в деятельность органов дознания ПС КНБ РК, в частности в ведение досудебного расследования в электронном формате, позволит:

повысить качество выполнения функциональных обязанностей дознавателя (следователя) посредством ужесточения контроля за осуществляемыми ими следственными действиями и составлением процессуальных документов;

исключить факты фальсификации и внесения изменений в материалы досудебного расследования;

беспрепятственно и своевременно проводить проверку материалов, находящихся у лица, осуществляющего досудебное расследование.

Таким образом можно повысить доверие населения к деятельности органов дознания ПС КНБ РК в целом и развеять сомнения в объективности ведения расследования дознавателем (следователем) в частности.

Список использованных источников

1. Третья модернизация Казахстана: глобальная конкурентоспособность : послание Президента Респ. Казахстан Н. А. Назарбаева народу Казахстана от 31 янв. 2017 г. // Казахстан. правда. – 2017 г. – 31 янв.

2. Уголовно-процессуальный кодекс Республики Казахстан от 4 июля 2014 г. № 231-V// Казахстан. правда. – 2014 г. – 10 июля.

3. Цифровой Казахстан [Электронный ресурс] : постановление Правительства Респ. Казахстан об утверждении Гос. программы от 12 дек. 2017 г. № 827. – Режим доступа: <http://adilet.zan. Kz.> – Дата доступа: 20.01.2019.

4. Аяпалиев, Е. Организация досудебного производства по уголовным делам о незаконном пересечении Государственной границы Республики Казахстан : магист. дис. / Е. Аяпалиев. – Алматы, ПА КНБ РК, 2020. – С. 58.

УДК 342

О НЕКОТОРЫХ АСПЕКТАХ БОРЬБЫ С ЭКСТРЕМИЗМОМ В РЕСПУБЛИКЕ БЕЛАРУСЬ

Бруяко Александр Николаевич

факультет внутренних войск УО «Военная академия Республики Беларусь»

Павлющик Сергей Владимирович

факультет внутренних войск УО «Военная академия Республики Беларусь»

Страны с так называемой подлинной западной демократией продолжают упорно закрывать глаза на проявления экстремизма, а в большинстве случаев, когда идет речь о постсоветском пространстве, то напрямую, не скрывая, спонсируют и поощряют эти губительные для личности, общества и государства негативные процессы.

В этой связи для государственно-правового механизма, основанного на базовых ценностях белорусского общества и государства, его идеологии и национальных интересах, соблюдении прав человека и верхо-

венстве права, конституционной свободе выражения мнений и убеждений, особую актуальность приобретают нормы системного и комплексного регулирования правовых отношений, связанных с противодействием экстремизму, в том числе деятельности, направленной на реабилитацию нацизма [1].

В соответствии с Законом Республики Беларусь от 4 января 2007 г. № 203-З «О противодействии экстремизму» сущность экстремистской деятельности проявляется в общественно опасных деяниях против независимости, территориальной целостности, суверенитета, основ конституционного строя, общественной безопасности. В целях вовлечения в экстремистскую деятельность и ее пропаганды правонарушители используют экстремистские материалы, определяемые таковыми по решению суда.

Согласно постановлению Совета Министров Республики Беларусь от 23 апреля 2007 г. № 513 «О ведении и опубликовании республиканского списка экстремистских материалов» целенаправленно и оперативно корректируется республиканский список экстремистских материалов.

Осуществление экстремистской деятельности путем реабилитации нацизма является одной из проблем современности, поскольку без социального, национального, межрелигиозного согласия в обществе невозможно обеспечение правопорядка, спокойствия и уверенности граждан в том, что государство способно гарантировать их права, свободы, законные интересы независимо от пола, расы, национальности и др.

Нормами Закона Республики Беларусь от 14 мая 2021 г. № 103-З «О недопущении реабилитации нацизма» устанавливаются правовые основы деятельности по недопущению реабилитации нацизма [2].

Положения ст. 1 данного закона закрепляют основные термины: «нацизм», «нацистские преступники», «пособники нацистских преступников», «нацистская символика и атрибутика», «реабилитация нацизма», а также их определения.

С 1 февраля 2020 г. действует постановление МВД Республики Беларусь от 27 декабря 2019 г. № 340, в котором определены запрещенные нацистские организации и иные структуры, а также запрещенные нацистская символика и атрибутика.

Анализ судебной практики по делам об административных правонарушениях позволяет выделить следующие типичные приемы и способы нарушения законодательства по противодействию экстремизму:

1) М. в 19.50 часов 13.06.2021 около моста на трассе А. появился в майке с изображением «Э.», которое относится к нацистской символике согласно постановлению МВД Республики Беларусь, демонстрируя тем самым нацистскую символику. М. на основании ч. 1 ст. 19.10 Кодекса Республики Беларусь об административных правонарушениях (КоАП) подвергнут административному взысканию в виде штрафа в размере 10 (десяти) базовых величин с конфискацией средства совершения нарушения – майки с изображением «Э.»;

2) Р. в период времени с 11.03.2021 по 25.05.2021 с использованием личного мобильного телефона, будучи пользователем глобальной сети Интернет, на своей странице, аккаунт которой является открытым, опубликовала и распространила материалы деструктивного характера, в том числе статьи с изображением интернет-ресурса с логотипом «N.», признанного и включенного в республиканский список экстремистских материалов. Р. на основании ч. 2 ст. 19.11 КоАП подвергнута административному взысканию в виде штрафа в размере 10 (десяти) базовых величин с конфискацией средства совершения административного правонарушения – мобильного телефона.

Впервые на законодательном уровне признается факт геноцида белорусского народа в годы Великой Отечественной войны и (или) послевоенный период [2].

Такой вывод законодателя основан на неопровержимо доказанных и документально подтвержденных многочисленными официальными актами расследований и судебными разбирательствами, в том числе проведенными на международном уровне, фактах чудовищных злодеяний нацистов и их пособников на белорусской земле. Закон принят в целях сохранения памяти о миллионах советских граждан, которые стали жертвами в годы Великой Отечественной войны и послевоенный период, направлен на законодательное обеспечение защиты фундаментальных ценностей белорусского народа, установление действенных барьеров на пути попыток фальсификации событий и итогов Второй мировой войны, дачу справедливой оценки злодеяниям нацистских преступников и их пособников, националистических формирований в годы Великой Отечественной войны и послевоенный период.

В ст. 1 Закона от 5 января 2022 г. № 146-З «О геноциде белорусского народа» устанавливается, что совершенные нацистскими преступниками и их пособниками, националистическими формированиями в годы Великой Отечественной войны и послевоенный период злодеяния, направ-

ленные на планомерное физическое уничтожение белорусского народа путем убийства и иных действий, признаваемых геноцидом в соответствии с законодательными актами и нормами международного права, являются геноцидом белорусского народа. Уголовным кодексом Республики Беларусь (УК) в ст. 130² «Отрицание геноцида белорусского народа» сформулированы признаки диспозиции данного состава преступления и установлена уголовная ответственность за его совершение [3].

Имелись ранее случаи, когда правоохранительные органы обращали внимание на факты публичной героизации, проявления сочувствия или оправдания нацистских преступников. Однако на тот момент не было законных оснований признавать подобные материалы экстремистскими и, соответственно, привлекать виновных лиц к установленной законом ответственности. Следует отметить, что в текущем году состоялся первый факт возбуждения уголовного дела в отношении гражданина Республики Беларусь по признакам преступления согласно ст. 130¹ УК «Реабилитация нацизма». Сейчас это первое в своем роде дело расследует Генеральная прокуратура Республики Беларусь.

Таким образом, правовое регулирование общественных отношений по противодействию экстремизму и недопущению реабилитации нацизма обеспечивает реализацию конституционного принципа верховенства права, положений Конституции Республики Беларусь о защите конституционного строя, обеспечении законности и правопорядка, национальной безопасности, гражданского согласия, о гарантировании прав, свобод и защиты интересов каждого.

Список использованных источников

1. О мерах противодействия экстремизму и реабилитации нацизма [Электронный ресурс] : постановление Совета Министров Респ. Беларусь, 12 окт. 2021 г., № 575 // ЭТАЛОН. Законодательство Республики Беларусь / Нац. центр правовой информ. Респ. Беларусь. – Минск, 2022.

2. О недопущении реабилитации нацизма [Электронный ресурс] : Закон Респ. Беларусь, 14 мая 2021 г., № 103-З // ЭТАЛОН. Законодательство Республики Беларусь / Нац. центр правовой информ. Респ. Беларусь. – Минск, 2022.

3. О геноциде белорусского народа [Электронный ресурс] : Закон Респ. Беларусь, 5 янв. 2022 г., № 146-З // ЭТАЛОН. Законодательство Республики Беларусь / Нац. центр правовой информ. Респ. Беларусь. – Минск, 2022.

ПРОТИВОДЕЙСТВИЕ АТАКАМ НА УСТРОЙСТВА САМООБСЛУЖИВАНИЯ С ПРИМЕНЕНИЕМ ВРЕДОНОСНОГО ПРОГРАММНОГО ОБЕСПЕЧЕНИЯ

Воробьёв Станислав Юрьевич, магистр технических наук
ЗАО «РРБ-Банк»

Мишнев Григорий Викторович
Генеральная прокуратура Республики Беларусь

Одними из наиболее существенных угроз национальной безопасности белорусского государства являются угрозы в экономической и информационной сферах. Противоправная деятельность злоумышленников в киберпространстве, направленная в отношении информационной инфраструктуры банков, которая основывается на использовании современных информационных систем и технологий, может привести к дестабилизации финансовой и денежно-кредитной систем государства.

В каждом банке функционирует собственная служба безопасности (в том числе информационной). Многие сертифицируют свои процессы в соответствии с требованиями международных стандартов в сфере информационной безопасности, такими как PCI DSS, ISO 27001, Программа безопасности пользователей SWIFT и т. д. Применение в информационных системах банковских учреждений защитных мероприятий по тщательному отбору персонала, поддержанию здорового климата в коллективе, ролевой модели доступа пользователей, эксплуатации антивирусного программного обеспечения, а также DLP- и SIEM-систем, брандмауэров, а также по разработке локальных актов по вопросам информационной безопасности в совокупности существенно снижает вероятность успешной реализации таргетированной кибератаки злоумышленников.

Вместе с тем в банковской деятельности широко применяются банкоматы, информационные платежные терминалы самообслуживания, электронные депозитарные машины (так называемое терминальное оборудование). Одновременно за последние несколько лет произошла эволюция от физических атак на терминальное оборудование до атак с

применением средств высоких технологий. Так, согласно данным за 2018 г., представленным Банком России в Обзоре несанкционированных переводов денежных средств, были зафиксированы следующие способы воздействия на банкоматы [1, с. 3–498]:

физическое воздействие на банкомат, платежный терминал (взрыв, взлом и т. д.);

удаленное управление банкоматом, платежным терминалом, в том числе вследствие заражения вредоносным кодом;

прямое подключение к банкомату технических устройств, позволяющих им управлять.

Для логического завершения кибератаки на банкомат необходимо находиться рядом с последним для изъятия наличных денежных средств. Как правило, для непосредственного обналичивания денег с атакованного банкомата злоумышленники привлекают «мулов» – пособников, которые по команде вводят уникальный сессионный ключ либо используют специальную карту для авторизации несанкционированной транзакции, после чего изымают наличность [2, с. 32–36].

Однако до финальной стадии необходимо осуществить внедрение вредоносного программного обеспечения в компьютер банкомата, что производится получением физического доступа к USB-портам либо оптическому приводу последнего или удаленным внедрением вредоносного программного обеспечения (ВПО) посредством предварительной компрометации внутренней информационной сети банка, получением и дальнейшим распространением зловреда на сеть банкоматов.

Вышеуказанные инциденты с терминальным оборудованием крайне негативно сказываются на репутации кредитно-финансовых учреждений [3]. Последним необходимо применять нижеперечисленные меры на терминальном оборудовании для противодействия подобным атакам:

терминальное оборудование должно работать под управлением актуальных версий операционной системы с установленными последними обновлениями безопасности;

отключить все неиспользуемые системные службы и приложения, чтобы устранить дополнительные векторы атаки;

обеспечить надежное шифрование соединения между терминальным оборудованием и хостом;

исключить возможность подключения неавторизованных внешних USB-накопителей;

терминальное оборудование не должно располагаться в одной сети с рабочими станциями сотрудников;

организовать надежную физическую защиту банкоматов и зон их размещения;

контролировать и ограничивать доступ сотрудников сервисных организаций, обслуживающих банкоматную сеть;

проводить регулярное обучение по противодействию актуальным угрозам для сотрудников, задействованных в процессах обслуживания и мониторинга работы банкоматов;

организовать онлайн-мониторинг банкоматной сети в части как работоспособности банкоматов и непрерывности операций, так и состояния кибербезопасности.

Надежным классическим способом защиты от атак с использованием ВПО является применение лицензионного антивирусного программного обеспечения (далее – антивирусы). Антивирусы могут легко найти ВПО в информационной системе, но крайне важно поддерживать антивирусы обновленными [4, с. 4–518].

Необходимо акцентировать внимание на отсутствии в (технических) нормативных правовых актах, регулирующих сферу информационной безопасности в банковской отрасли Республики Беларусь (СТБ 34.101.41-2013 и ТТП ИБ 1.1-2020), прямого нормативного предписания на обеспечение антивирусной защиты терминального оборудования (обязательной антивирусной защите подлежат только сервера и рабочие станции), что существенно увеличивает риск заражения терминального оборудования в случае атак с использованием ВПО.

На основании вышеизложенного представляется возможным сделать вывод, что для эффективной защиты банковского терминального оборудования и противодействия атакам с применением ВПО необходимо осуществление комплекса мероприятий как нормативно-правового, так и инженерно-технического характера.

Список использованных источников

1. Кибербезопасность в условиях электронного банкинга : практ. пособие / П. В. Ревенков [и др.] ; под ред. П. В. Ревенкова. – М. : Прометей, 2020. – 522 с.

2. Торчилов, В. 10 лет изящного взлома. Как развивалось вредоносное ПО для банкоматов / В. Торчилов // Системы безопасности. – 2019. – № 5. – С. 32–36.

3. Защита банкоматов и платежных терминалов от вредоносных программ и инсайдеров [Электронный ресурс] // Anti-Malware.ru. Независимый информацион-

но-аналитический центр по информационной безопасности. – Режим доступа: <https://www.anti-malware.ru/node/2354>. – Дата доступа: 12.03.2022.

4. Белоус, А. И. Кибероружие и кибербезопасность. О сложных вещах простыми словами / А. И. Белоус, В. А. Солодуха. – М. ; Вологда : Инфра-Инженерия, 2020. – 692 с.

УДК 343.1

ПОДХОДЫ К ОПРЕДЕЛЕНИЮ СОДЕРЖАНИЯ ОПЕРАТИВНО-РОЗЫСКНОЙ ХАРАКТЕРИСТИКИ МАССОВЫХ БЕСПОРЯДКОВ НА ГОСУДАРСТВЕННОЙ ГРАНИЦЕ РЕСПУБЛИКИ БЕЛАРУСЬ

Ждан Роман Евгеньевич

ГУО «Институт пограничной службы Республики Беларусь»

Актуальность проблемы противодействия массовым беспорядкам в контексте обеспечения пограничной безопасности Республики Беларусь обусловлена объективными и субъективными факторами формирования протестных настроений среди лиц, как пересекающих Государственную границу Республики Беларусь (далее – Государственная граница), так и проживающих на приграничной территории. В ходе анализа геополитической ситуации в мире наблюдаются очаги локальных конфликтов, спровоцированных под различными предлогами Соединенными Штатами Америки, странами блока НАТО, в том числе и в Беларуси. Одним из предлогов являются противодействие экстремизму и борьба с терроризмом, насильственное навязывание демократии. Республика Беларусь не осталась в стороне и подверглась давлению извне. Данный факт можно наблюдать при событиях августа 2020 г., особенно при организации массовых беспорядков на территории Республики Беларусь.

В этой связи представляется востребованным рассмотреть категорию «массовые беспорядки». Данная категория используется в различных значениях. В частности, массовые беспорядки рассматриваются как преступление против общественной безопасности, заключающееся в ор-

ганизации и участия в массовых беспорядках, сопровождающихся насилием, погромами, поджогами, уничтожением имущества, применением огнестрельного оружия, взрывчатых веществ или взрывных устройств, а также оказанием вооруженного сопротивления представителю власти (ст. 293 Уголовного кодекса Республики Беларусь [1]). Одновременно массовые беспорядки – это противоправные действия, представляющие угрозу существующему конституционному государственному строю и национальной безопасности Республики Беларусь, совершаемые из хулиганских побуждений в корыстных или политических целях при большом скоплении людей под воздействием подстрекательской пропаганды группы организаторов, активистов из экстремистских партий, организаций.

Как видно, массовые беспорядки – явление многогранное. С одной стороны, это преступление, уголовно наказуемое на территории Республики Беларусь, которое представляет собой достаточно сложный для расследования вид преступления, что обусловлено большим диапазоном совершаемых в ходе массовых беспорядков преступных деяний [2, с. 3–31]. С другой – такие беспорядки выделяются в качестве одной из форм преступлений террористического характера в пограничном пространстве Республики Беларусь. При этом терроризм – это социально-политическое криминальное явление, представляющее собой идеологию и практику применения насилия или угрозы насилия в целях оказания воздействия на принятие решений органами власти, воспрепятствования политической или иной общественной деятельности, провокации международных осложнений или войны, устрашения населения, дестабилизации общественного порядка (ст. 3 Закона Республики Беларусь «О борьбе с терроризмом» [3]).

Массовые беспорядки могут организовываться с различными целями: остановка работы государственных органов; свержение конституционного строя; нарушение порядка жизнедеятельности государства, влекущее значительные последствия для функционирования критических инфраструктур; нарушение жизнедеятельности общества, дестабилизирующее деятельность многих общественных институтов; нанесение вреда здоровью граждан, убийства; причинение значительного экономического ущерба государству, обществу и конкретным лицам.

Согласно п. 8 Концепции национальной безопасности Республики Беларусь одним из стратегических национальных интересов является обеспечение независимости, территориальной целостности, суверените-

та, незыблемости конституционного строя, одной из форм реализации которого будет обеспечение пограничной безопасности посредством проведения государственной пограничной политики Республики Беларусь [4]. В п. 5 Концепции обеспечения пограничной безопасности Республики Беларусь на 2018–2022 гг. отражены современные тенденции развития обстановки в пограничном пространстве, выраженные в повышении активности процессов, формирующих трансграничные опасности для национальных интересов. Трансграничные опасности следует рассматривать на уровне рисков и вызовов пограничной безопасности. Одной из основных внешних пограничных опасностей на уровне рисков и вызовов является использование территории Республики Беларусь для транзитного следования лиц, причастных к террористической и другой экстремистской деятельности, незаконным вооруженным формированиям, международным преступным группам, а также для незаконного перемещения средств совершения актов терроризма и иной противоправной деятельности [5].

Несмотря на имеющиеся положительные результаты работы оперативных подразделений органов пограничной службы (ОПС), выявлена проблема, связанная с трудностями в их деятельности на участке территориального ОПС по выявлению признаков организации массовых беспорядков на Государственной границе, в первую очередь при организации работы по выявлению в пассажиропотоке, а также на участке ответственности лиц опасной категории, а также граждан Республики Беларусь, принявших ислам, или активных участников антигосударственных протестных акций 2020 г. В целях решения данной проблемы представляется целесообразным разработать оперативно-розыскную характеристику (ОРХ) массовых беспорядков на Государственной границе.

Одним из ключевых условий в организации противодействия массовым беспорядкам и в интересах повышения результативности этой деятельности важное место занимают разработка и понимание оперативным составом ОРХ данного преступного деяния. Следует отметить, что знание элементов ОРХ способствует эффективному использованию методов ОРД, планированию проведения оперативно-розыскных мероприятий (ОРМ) и в целом решению задачи по выявлению и пресечению фактов противоправной деятельности.

Существует значительное количество подходов к определению ОРХ и тех элементов, которые она должна содержать. Вопросы ОРХ различных категорий преступлений рассматривались В. Д. Гребельским,

Д. В. Ермоловичем, В. К. Зникиным, П. И. Ивановым, М. В. Кондратьевым, В. Д. Ларичевым, Л. В. Михайловой и др. В то же время ОРХ массовых беспорядков на Государственной границе до настоящего момента не разработана.

В качестве основных выделены следующие структурные элементы данной ОРХ: 1) уголовно-правовая характеристика массовых беспорядков на Государственной границе; 2) этапы совершения массовых беспорядков на Государственной границе; 3) категории лиц, организующих и осуществляющих массовые беспорядки на Государственной границе; 4) способы совершения массовых беспорядков на Государственной границе; 5) средства осуществления массовых беспорядков на Государственной границе; 6) взаимосвязь массовых беспорядков на Государственной границе с другими преступлениями.

Данная ОРХ в качестве результата систематизации соответствующих сведений ориентирована: на определение задач предупреждения, выявления и пресечения рассматриваемого вида преступлений; определение перечня первичных и последующих ОРМ, которые необходимо проводить в целях выявления признаков противоправной деятельности, связанной с организацией массовых беспорядков на Государственной границе; разработку практических рекомендаций по использованию оперативно-розыскных сил и средств в процессе противодействия соответствующим преступлениям.

Список использованных источников

1. Уголовный кодекс Республики Беларусь [Электронный ресурс], 9 июля 1999 г., № 275-З : принят Палатой представителей 2 июня 1999 г. : одобр. Советом Респ. 24 июня 1999 г. : в ред. Закона Респ. Беларусь от 26 мая 2021 г. // ЭТАЛОН. Законодательство Респ. Беларусь / Нац. центр правовой информ. Респ. Беларусь. – Минск, 2022.

2. Багмет, А. М. Расследование организации массовых беспорядков, участия в массовых беспорядках и призывов к массовым беспорядкам : учеб. пособие для студентов вузов, обучающихся по специальности «Юриспруденция» / А. М. Багмет. – М. : ЮНИТИ-ДАНА, 2017. – 39 с.

3. О борьбе с терроризмом [Электронный ресурс] : Закон Респ. Беларусь, 3 янв. 2002 г., № 77-З : в ред. Закона Респ. Беларусь от 09.01.2018 // ЭТАЛОН. Законодательство Республики Беларусь / Нац. центр правовой информ. Респ. Беларусь. – Минск, 2022.

4. Концепция национальной безопасности Республики Беларусь [Электронный ресурс] : Указ Президента Респ. Беларусь, 09 нояб. 2010 г., № 575 : в ред. Указа

Президента Респ. Беларусь от 24.01.2014 г. // ЭТАЛОН. Законодательство Республики Беларусь / Нац. центр правовой информ. Респ. Беларусь. – Минск, 2022.

5. Концепция обеспечения пограничной безопасности Республики Беларусь на 2018–2022 годы : Указ Президента Респ. Беларусь, 16 окт. 2018 г., № 410 // ЭТАЛОН. Законодательство Респ. Беларусь / Нац. центр правовой информ. Респ. Беларусь. – Минск, 2022.

УДК 343:004

ВЗАИМОДЕЙСТВИЕ ПОДРАЗДЕЛЕНИЙ ВНУТРЕННИХ ВОЙСК И ОРГАНОВ ПОГРАНИЧНОЙ СЛУЖБЫ ДЛЯ ПРЕСЕЧЕНИЯ ПРАВОНАРУШЕНИЙ НА ГОСУДАРСТВЕННОЙ ГРАНИЦЕ РЕСПУБЛИКИ БЕЛАРУСЬ

Железняков Александр Владимирович

УО «Белорусский государственный университет физической культуры»

Современное развитие информационных технологий вызвало появление больших информационных массивов, которые необходимо структурировать и анализировать; одновременно с этим сокращается время для принятия грамотных управленческих решений. В настоящее время особую актуальность приобретает процесс взаимодействия подразделений внутренних войск МВД Республики Беларусь и органов пограничной службы Республики Беларусь.

Исходя из ст. 2 Закона Республики Беларусь «Об органах пограничной службы Республики Беларусь» [1] и ст. 2 Закона Республики Беларусь «О внутренних войсках Министерства внутренних дел Республики Беларусь» [2], необходимо отметить, что общими задачами являются:

участие в проведении государственной политики;

организация взаимодействия и координация деятельности государственных органов и иных организаций в области проведения государственной политики и обеспечения безопасности Республики Беларусь;

предупреждение, выявление и пресечение преступлений и административных правонарушений, создающих угрозу безопасности Республики Беларусь.

Одним из основных направлений взаимодействия подразделений внутренних войск МВД Республики Беларусь и органов пограничной службы Республики Беларусь является создание ситуационно-аналитического центра управления (САЦУ). Основная цель создания САЦУ – это обеспечение эффективной консолидации, целенаправленного использования и развития организационных, информационных, технических возможностей нескольких ведомств на основе широкого применения новейших информационно-аналитических методов и технологий как для оперативного управления частями и подразделениями, так и для моделирования кризисных ситуаций в целях выработки наиболее эффективных управленческих решений.

Концепция ситуационного центра была предложена английским кибернетиком Стаффордом Биром в 1970-е гг. Первый ситуационный центр для первых лиц государства был создан под руководством Бира в конце 1970-х гг. Концепция ситуационных центров как комплексных информационно-аналитических систем поддержки, принятия и контроля исполнения управленческих решений является сегодня весьма популярной. В настоящий момент в мире существует около 300 ситуационных центров, используемых правительствами различных стран, а также руководителями крупных корпораций [3].

Создание САЦУ предусматривает наличие четырех основных подсистем:

- аппаратно-программной среды общего назначения;
- подсистемы методического обеспечения;
- комплекса средств специального обеспечения;
- объединенной подсистемы баз данных и знаний.

Интеллектуальным ядром САЦУ будет комплекс взаимосвязанных моделей, основными из которых являются:

- динамическая модель;
- индикаторные модели;
- модели выявления проблемных ситуаций;
- информационные модели объектов управления;
- система искусственного интеллекта;
- модель гибкого социально-экономического мониторинга;
- модель управления психической и физической активностью населения.

Немаловажным аспектом в создании САЦУ, а может даже и приоритетным, является его техническое оснащение. Для создания ситуаци-

онного центра необходима технологическая основа, обеспечивающая сопоставимость информационных ресурсов, накопление получаемых данных, а также инструментальные средства для интеграции различных компонентов. В этом и заключается главная особенность подобных систем, создание которых основывается на принципах системной интеграции существующих и разрабатываемых решений в единый программно-аппаратный комплекс, использующий современные средства приема, обработки и представления информации.

Аппаратное обеспечение САЦУ должно включать в себя:

системы мультитекранного отображения данных различного вида (электронные карты, видеоизображения, графики и диаграммы, текстовая документация в электронном виде), предназначенные для коллективного пользования;

средства видео-конференц-связи;

электронные средства оперативного ввода графических данных;

интерактивный дисплей, предназначенный для нанесения в ходе обсуждения рассматриваемых ситуаций пометки на сенсорном экране штатными графическими средствами;

интегрированные системы управления, необходимые для технологически сложных комплексов, где для грамотного управления состоянием системы требуется одновременное переключение множества устройств.

Все управление комплексом, входящим в состав САЦУ, должно осуществляться централизованно с рабочего места оператора, которое необходимо оснастить сенсорной панелью, что облегчит и обеспечит удобство управления сложным технологическим комплексом. Для каждой из категорий в соответствии с их обязанностями должен быть настроен пользовательский интерфейс для удобной работы с данными и оборудованием.

Создание САЦУ позволит:

осуществить интеграцию распределенных информационных ресурсов внутренних войск и органов пограничной службы Республики Беларусь на всех уровнях управления и объединить различные традиционные подсистемы связи (передача данных, телефонная, видео-конференц-связь и т. д.) на базе единых технологий, схемных решений и наборов типовых программно-аппаратных средств. При этом основной упор делается на предоставлении максимального сервиса лицам, принимающим решения (ЛПР);

прогнозировать состояния объектов управления;
моделировать последствия управленческих решений;
решать управленческие задачи при изменяющихся целевых функциях и критериях объекта;
решать задачи автоматического перевода оперативной информации в ситуационную модель, дающую ЛПР возможность оперировать «модулями» системы в реальном времени;
координировать и контролировать реализацию принятых решений;
осуществлять визуализацию принятых коллегиально решений;
обеспечивать комплексную безопасность, связанную с возрастанием активности преступных формирований, а также с нарушением в работе производств и коммунальных служб из-за изношенности основных фондов.

Применение САЦУ в органах государственного управления позволяет обеспечить информационную поддержку руководителей, осуществить непосредственный доступ руководителей к территориально удаленным информационным ресурсам ведомств и структурных подразделений, а также организаций, взаимодействующих при принятии решения. Кроме того, применение САЦУ позволит сократить временные и финансовые затраты, вызванные несовместимостью информационно-телекоммуникационных систем, дублированием подготовки данных, их противоречивостью, затруднениями с доступом, выборкой и передачей информации.

Список использованных источников

1. Об органах пограничной службы Республики Беларусь [Электронный ресурс] : Закон Респ. Беларусь, 11 нояб. 2008 г., № 454-З : в ред. Закона Респ. Беларусь от 09.01.2019 // ЭТАЛОН. Законодательство Респ. Беларусь / Нац. центр правовой информ. Респ. Беларусь. – Минск, 2022.
2. О внутренних войсках Министерства внутренних дел Республики Беларусь [Электронный ресурс] : Закон Респ. Беларусь, 3 июня 1993 г., № 2341-ХП : в ред. Закона Респ. Беларусь от 25.11.2004 // ЭТАЛОН. Законодательство Респ. Беларусь / Нац. центр правовой информ. Респ. Беларусь. – Минск, 2022.
3. Панов, А. В. Разработка управленческих решений: информационные технологии / А. Панов // Горячая линия. – Телеком. – 2004. – С. 27–30.

УГОЛОВНО-ПРОЦЕССУАЛЬНЫЕ ЗАДАЧИ ПРИ ОСУЩЕСТВЛЕНИИ СЛЕДСТВЕННОЙ ПРОФИЛАКТИКИ

Каменецкий Юрий Францевич, кандидат юридических наук
*УО «Институт повышения квалификации и переподготовки
Следственного комитета Республики Беларусь»*

Следственная профилактика как деятельность основывается на нормах уголовно-процессуального законодательства, закрепленных в нем задачах. В связи с этим важно с помощью сравнительно-правового анализа белорусского уголовного процесса и законодательства других государств (Азербайджанская Республика, Республика Армения, Республика Казахстан, Республика Молдова, Республика Польша, Республика Таджикистан, Республика Узбекистан, Республика Чехия, Российская Федерация, Украина) рассмотреть содержание задач уголовного судопроизводства применительно к следственной профилактике.

В соответствии с ч. 1 ст. 7 Уголовно-процессуального кодекса Республики Беларусь (УПК) к задачам уголовного процесса отнесена защита личности, ее прав и свобод, интересов общества и государства путем быстрого и полного расследования преступлений, общественно опасных деяний невменяемых, изобличения и привлечения к уголовной ответственности виновных, а также обеспечение правильного применения закона [1]. Реализация данных положений предполагает осуществление в ходе расследования следственной профилактики. Разъясняя сущность приведенных выше задач, законодатель в ч. 2 ст. 7 УПК определил, что установленный порядок производства по материалам и уголовному делу обеспечивает наряду с прочим предупреждение преступлений, т. е. выступает соответствующим правовым средством по упреждению противоправной деятельности. Показательно при этом то, что в сформулированном перечне предупреждение упоминается вторым после обеспечения законности и правопорядка и перед защитой от необоснованного обвинения или осуждения, незаконного ограничения прав и свобод человека и гражданина, незамедлительной и полной реабилитацией неви-

новного. Тем самым определяется существенная роль уголовного процесса при осуществлении следственной профилактики.

Сходные положения закреплены в уголовном процессе Республики Казахстан. Вместе с тем ч. 2 ст. 8 Уголовно-процессуального кодекса Республики Казахстан, говоря о том, что должен обеспечивать установленный законом порядок производства по уголовным делам, называет предупреждение уголовных правонарушений после защиты от необоснованного обвинения и осуждения [2]. Полагаем, что такой подход не совсем оправдан, поскольку противоречит логике изложения правовых норм, в соответствии с которой вначале должны называться общие положения, к которым относится предупреждение преступлений, а затем частные, связанные с профилактикой правонарушений в сфере уголовного процесса.

Примечательно также то, что законодательство ряда стран в контексте предупредительных задач уголовного процесса использует не понятие «обеспечивать», а иные. В частности, согласно абз. 2 ст. 2 Уголовно-процессуального кодекса Республики Узбекистан установленный уголовно-процессуальный порядок должен способствовать предупреждению преступлений [3], в ч. 2 ст. 3 Уголовно-процессуального кодекса Республики Таджикистан уголовно-процессуальное судопроизводство направлено на предупреждение преступлений [4]. Анализируя указанные положения, следует отметить, что применяемые термины («способствовать» и «направить») характеризуются юридической неопределенностью, требуют уточнения направленности предупредительной деятельности в уголовном процессе, придают ее назначению абстрактные оттенки.

Думается, что применительно к задаче предупреждения преступлений юридически более точным и конкретизированным является глагол «обеспечить», предполагающий наличие достаточных уголовно-процессуальных сил, средств и гарантий для осуществления указанной деятельности.

В этом плане интересны положения законодательства, акцентирующие внимание на способе воздействия судопроизводства в сфере предупреждения преступлений, сформулированные в параграфе 1 ст. 2 Уголовно-процессуального кодекса Республики Польша: за счет правильного применения мер, предусмотренных уголовным законом, и раскрытия обстоятельств, способствовавших совершению преступления, задачи уголовного судопроизводства достигаются не только в

борьбе с преступлениями, но и в их предупреждении [5]. Данный подход показывает наличие внутренних и внешних связей двух пар категорий: уголовного закона и судопроизводства, борьбы и предупреждения преступлений.

Анализ уголовно-процессуального законодательства зарубежных стран демонстрирует, что в ряде государств предупреждение преступлений рассматривается не в рамках задач судопроизводства, а в разрезе его целей или предназначений, и хотя все эти понятия используются в одном контексте, они имеют различное значение. У задачи всегда есть свое решение, она реальна и достижима, цель не каждый раз может быть достижима из-за отсутствия сил, средств и способов ее достижения, назначение указывает на сферу применения, отражает основную функцию.

В качестве примера вышеизложенного можно привести положения Уголовно-процессуального кодекса Республики Чехии (п. 1 параграфа 1), в которых с позиции цели закона указывается, что судопроизводство должно работать на укрепление законности, предупреждение и пресечение преступности, воспитание граждан в духе неукоснительного соблюдения законов и правил гражданского общежития, выполнения обязательств перед государством и обществом [6]. Учитывая, что преступность как явление присуща любому государству и ликвидировать ее невозможно, приведенная выше законодательная цель приобретает значение правовой фикции. На наш взгляд, в конкретном случае целесообразно было бы говорить о задаче уголовного производства как о предупреждении конкретных преступлений, поскольку она имеет свое реальное решение.

В свою очередь, в ст. 6 Уголовно-процессуального кодекса Российской Федерации вместо понятия «задачи уголовного судопроизводства» используется термин «назначение уголовного судопроизводства», который напрямую не упоминает предупреждение преступлений, а предлагает рассматривать превентивную функцию опосредованно, определяя человека, его права и свободы как высшую ценность [7]. Назначение уголовного судопроизводства, по мнению российского законодателя, заключается, с одной стороны, в защите прав и законных интересов лиц и организаций, потерпевших от преступлений, а с другой – в защите личности от незаконного и необоснованного обвинения, осуждения, ограничения прав и законных свобод. Анализ указанных положений показывает, что первое направлено на защиту потерпевших лиц от преступлений, а второе – на неопределенный круг лиц, вовлеченных в уголовный

процесс, что позволяет раскрыть новые грани содержания превентивной направленности уголовного процесса, но требует при этом соответствующего, более глубокого толкования и уточнения для правоприменителя. Наряду с этим полагаем, что позиция российского законодателя о замене слова «задачи» на «назначение» является нецелесообразной: в этом случае допускается, что уголовный процесс не способен обеспечить достижение поставленных целей, не обладает правовыми средствами для решения задач по предупреждению преступлений.

Развивая положения об объекте защиты уголовно-процессуального закона, стоит обратиться к ч. 2 ст. 1 Уголовно-процессуального кодекса Республики Молдова, где задачей уголовного судопроизводства указана защита личности, общества и государства от преступлений, а также защита личности и общества от противозаконных действий должностных лиц при расследовании предполагаемых или совершенных преступлений [8]. Аналогичные нормы закреплены в п. 1, 2 ч. 1 ст. 8 Уголовно-процессуального кодекса Азербайджанской Республики [9] и п. 1, 2 ч. 1 ст. 2 Уголовно-процессуального кодекса Республики Армения [10]. В указанных кодексах в отличие от Уголовно-процессуального кодекса РФ первая задача распространяется не только на потерпевших, но и на неопределенный круг лиц, а основной акцент смещается на факторы и угрозы, требующие уголовно-процессуальной защиты. При этом страны по-разному определяют такие факторы и угрозы: преступления и противозаконные действия должностных лиц при расследовании предполагаемых или совершенных преступлений; преступления, самоуправные действия и злоупотребление государственной властью в связи с действительным или предполагаемым преступным деянием; преступные посяательства и злоупотребление должностными полномочиями в связи с действительным или предполагаемым совершением преступления.

В рассматриваемом аспекте представляет интерес украинское законодательство, которое, формулируя положения об объекте судопроизводства, оперирует иными терминами. Так, в соответствии со ст. 2 Уголовно-процессуального кодекса Украины задачами уголовного производства являются защита личности, общества и государства от уголовных правонарушений, охрана прав, свобод и законных интересов участников уголовного производства [11]. Исходя из анализа данных положений, следует обратить внимание, что законодатель употребляет более широкое понятие – «уголовное правонарушение», предполагающее включение не только преступления, но и уголовного проступка. Однако

более важное значение имеет то, что наряду с термином «защита» в уголовном процессе Украины применительно к правам, свободам и законным интересам участников уголовного процесса используется термин «охрана».

По вопросу соотношения понятий «охрана прав» и «защита прав» в литературе нет единого подхода. Наиболее аргументированной является позиция А. П. Смирнова, которая сводится к тому, что защита прав направлена на предупреждение правонарушений и ликвидацию их последствий, а охрана включает меры не только правового, но и иного характера, создающие необходимые условия для реализации субъективных прав [12, с. 124]. С учетом указанных положений уголовно-процессуальные нормы рассматриваются как регулятор правоотношений в их ненарушенном, нормальном состоянии (например, при закреплении прав и обязанностей участников уголовного процесса). С таким смыслом термин «охрана» придает импульс позитивному праву, поощряет правомерное поведение граждан в целях реализации следственной профилактики (например, возмещение причиненного ущерба, раскаяние, принесение извинений, уважительное и внимательное отношение участников досудебного производства). В связи с этим полагаем, что использование термина «охрана» применительно к определению и обеспечению надлежащей реализации прав, свобод и законных интересов участников уголовного производства представляется оправданным и целесообразным.

На основании проведенного исследования считаем, что ч. 1 ст. 7 УПК требует своего дополнения такой задачей, как охрана прав, свобод и законных интересов участников уголовного производства, которая обеспечит реализацию превентивной функции уголовного процесса, направленной на предупреждение правонарушений в области судопроизводства.

Список использованных источников

1. Уголовно-процессуальный кодекс Республики Беларусь [Электронный ресурс], 16 июля 1999 г., № 295-З : принят Палатой представителей 24 июня 1999 г. : одобр. Советом Респ. 30 июня 1999 г. : в ред. Закона Респ. Беларусь от 18.12.2019 г. // ЭТАЛОН. Законодательство Респ. Беларусь / Нац. центр правовой информ. Респ. Беларусь. – Минск, 2022.

2. Уголовно-процессуальный кодекс Республики Казахстан [Электронный ресурс]. – Режим доступа: https://online.zakon.kz/Document/?doc_id=31575852&pos=887;-10#pos=887;-10. – Дата доступа: 02.03.2022.

3. Уголовно-процессуальный кодекс Республики Узбекистан [Электронный ресурс]. – Режим доступа: http://continent-online.com/Document/?doc_id=30421101. – Дата доступа: 02.03.2022.

4. Уголовно-процессуальный кодекс Республики Таджикистан [Электронный ресурс]. – Режим доступа: <http://ncz.tj/content/уголовно-процессуальный-кодекс-республики-таджикистан>. – Дата доступа: 02.03.2022.

5. Уголовно-процессуальный кодекс Республики Польша [Электронный ресурс]. – Режим доступа: <https://sip.lex.pl/akty-prawne/dzu-dziennik-ustaw/kodeks-posterowania-karnego-16798685>. – Дата доступа: 02.03.2022.

6. Уголовно-процессуальный кодекс Республики Чехия [Электронный ресурс]. – Режим доступа: <https://www.zakonyprolidi.cz/cs/1961-141>. – Дата доступа: 02.03.2022.

7. Уголовно-процессуальный кодекс Российской Федерации [Электронный ресурс]: 18 дек. 2001 г., № 174-ФЗ : принят Государственной Думой 22 нояб. 2001 г. : одобр. Советом Федераций 5 дек. 2001 г. : в ред. Федер. закона от 19.04.2022 г. // КонсультантПлюс. Россия / ЗАО «КонсультантПлюс». – М., 2022.

8. Уголовно-процессуальный кодекс Республики Молдова [Электронный ресурс]. – Режим доступа: https://www.legis.md/cautare/getResults?doc_id=126190&lang=ru. – Дата доступа: 02.03.2022.

9. Уголовно-процессуальный кодекс Азербайджанской Республики [Электронный ресурс]. – Режим доступа: <https://www.arlis.am/DocumentView.aspx?DocID=82645>. – Дата доступа: 02.03.2022.

10. [Уголовно-процессуальный кодекс Республики Армения [Электронный ресурс]. – Режим доступа: http://continent-online.com/Document/?doc_id=30420280#pos=702;-40. – Дата доступа: 02.03.2022].

11. Уголовно-процессуальный кодекс Республики Украины [Электронный ресурс]. – Режим доступа: <https://zakon.rada.gov.ua/laws/show/4651-17?lang=ru#Text>. – Дата доступа: 02.03.2022.

12. Смирнов, А. П. Соотношение понятий «охрана прав» и «защита прав» / А. П. Смирнов // Вестн. Том. гос. ун-та. – 2010. – № 331. – С. 123–125.

УДК 343.985.8

О ПЕРСПЕКТИВАХ ИСПОЛЬЗОВАНИЯ ВОЗМОЖНОСТЕЙ СЕТИ ИНТЕРНЕТ ДЛЯ УСТАНОВЛЕНИЯ ЛИЦ, СОВЕРШИВШИХ ПРЕСТУПЛЕНИЯ

Ковалик Борис Владимирович

УО «Академия Министерства внутренних дел Республики Беларусь»

Быстрый темп развития современных информационных технологий обуславливает появление новых вызовов и возможностей для раз-

личных областей общественной жизни, в том числе и для правоохранительной деятельности. Одним из проявлений данного процесса является глобальная сеть Интернет, которая связывает большое число пользователей, представляя собой огромное хранилище информации и единую среду социального общения, а также площадку для различной деятельности людей. Она является уникальным новшеством, однажды изменившим мир, но при этом постоянно продолжающим свое динамичное развитие. Сеть Интернет стала местом проведения досуга, получения разнообразной информации, осуществления трудовой деятельности, средством поиска единомышленников и др.

Информация, размещенная в Интернете, как правило, носит правомерный характер. Однако нередки случаи ее криминальных проявлений, что представляет интерес для органов, осуществляющих оперативно-розыскную деятельность (ОРД) в рамках решения задач борьбы с преступностью. Часто сведения, имеющиеся в сети Интернет, могут послужить серьезным подспорьем не только для получения данных о том, что произошло в онлайн, но и для установления оперативно значимой информации, например о лицах, совершающих классические фактовые неочевидные преступления, которая может поспособствовать, например, установлению их личности или местонахождения.

При наличии определенных навыков и вспомогательных средств в виде компьютерной техники и программного обеспечения использование глобальной сети указанными органами может существенно повысить эффективность решения задач ОРД. В этих целях сеть Интернет может использоваться в качестве особого инструмента поиска. Сведения, полученные в глобальной сети, могут быть применены для выявления и раскрытия преступлений, совершенных как в интернет-пространстве, так и за его пределами; установления причастных к ним лиц; способствовать реализации иных специфических задач ОРД.

Развитие технологий позволяет говорить о больших перспективах использования ресурсов глобальной сети во всех сферах и направлениях жизнедеятельности. Так, внедрение технологий, активно развивающихся в сети децентрализованных реестров (блокчейн), может позволить перейти на новый уровень передачи как материальных, так и нематериальных активов, что, в свою очередь, возможно использовать для защиты данных, а также в целях оперативно-розыскной профилактики, актуальность которой продиктована временем.

Новизна общественных отношений, возникающих в сети Интернет, и отсутствие в некоторых вопросах адекватного правового поля, касающегося данной технологии, привели к появлению ряда проблем, отрицательно влияющих на процесс оперативно-розыскного противодействия интернет-преступности. Недостаток соответствующего понятийного аппарата, наличие ряда пробелов правовой регламентации обуславливают неверные подходы к пониманию и трактовке ОРМ, проводимых в глобальной сети, что может повлечь не только снижение эффективности борьбы с преступностью, но и нарушение закона. В этой связи остро стоит вопрос разграничения так называемого мониторинга (оперативного поиска), осуществляемого в глобальной сети Интернет, и оперативно-розыскных мероприятий, проводимых с использованием ее возможностей.

Активное использование глобальной сети в преступных целях ведет к тому, что правонарушители часто проявляют больший профессионализм, чем сотрудники правоохранительных органов. В связи с этим возникает ряд проблем, обусловленных недостаточным научно-методическим обеспечением проведения ОРМ в сети Интернет.

В последнее время в научной литературе появилось значительное количество научных публикаций, посвященных использованию возможностей сети Интернет для выявления и раскрытия преступлений. В оперативно-розыском контексте различные вопросы взаимодействия с глобальной сетью рассматривали как отечественные, так и зарубежные авторы, а именно: А. Л. Осипенко, Д. Л. Харевич, А. С. Овчинский, В. И. Шаров, В. Б. Вехов, О. М. Бандурка, М. М. Перепелица, О. В. Манжай и др. Многие из них затрагивают актуальные проблемы в рассматриваемой сфере, однако системных исследований на данную тему в настоящий момент в Республике Беларусь не проводилось, что не дает возможности разрешить все возникающие на практике проблемы. Открытый характер большинства публикаций не позволяет рассмотреть специфические вопросы тактики ведения ОРД и осуществления ОРМ в сети Интернет.

Указанные аспекты определяют актуальность темы и необходимость дальнейших теоретических разработок в данной области, а также научно-практических рекомендаций для сотрудников оперативных подразделений ОВД. Успешное решение данных задач в перспективе может позволить более эффективно и своевременно противостоять как новым, порожденным самой цифровой средой, ранее неизвестным мировому

сообществу видам общественно опасных посягательств, так и традиционным преступлениям.

УДК 343

О ПОДХОДАХ В ВЫДЕЛЕНИИ ВИДОВ ДЕЛ ОПЕРАТИВНОГО УЧЕТА В СИСТЕМЕ ОПЕРАТИВНО-РОЗЫСКНОГО ПРОИЗВОДСТВА ОРГАНОВ ПОГРАНИЧНОЙ СЛУЖБЫ РЕСПУБЛИКИ БЕЛАРУСЬ

Конюк Дмитрий Анатольевич

Государственный пограничный комитет Республики Беларусь

Вопросы классификации дел оперативного учета (ДОУ) в системе оперативно-розыскного производства органов пограничной службы Республики Беларусь (ОПС), выделение их основных видов в деятельности ОПС и любого иного органа, осуществляющего оперативно-розыскную деятельность (ОРД), имеют важное методологическое и практическое значение. Их разрешение позволяет определить цели, задачи и порядок производства по тому или иному виду ДОУ, а также более эффективно решать задачи ОРД, повышает ведомственный контроль и прокурорский надзор за их производством.

В ч. 6 ст. 17 Закона Республики Беларусь «Об оперативно-розыскной деятельности» [1] (далее – Закон об ОРД) прямо закреплено, что виды ДОУ, порядок их ведения и иные аспекты производства по ним определяются ведомственными правовыми актами органов, осуществляющих ОРД. Кроме того, указанные сведения относятся к государственным секретам (ст. 14 Закона Республики Беларусь «О государственных секретах») [2], что не позволяет в полной мере проанализировать подходы органов, осуществляющих ОРД, к выделению видов ДОУ, а конкретные результаты данной работы могут быть отражены только в закрытых источниках и публикациях.

При этом исследователи отмечают, что любая классификация должна исходить, прежде всего, из принципа единства и устойчивости ее критерия (основания), являющегося наиболее существенным призна-

ком, определяющим все остальные признаки классифицируемого явления [3, с. 87–89]. Следовательно, первоначальным и важнейшим этапом классификации является определение оснований, по которым исследуемые объекты могут группироваться по классам (видам).

Рассматривая научно-теоретические подходы в ОРД, следует отметить, что мнения ученых в определении ключевого признака (основания), по которому выделяются различные виды ДОУ, расходятся.

Так, А. Ю. Шумилов и иные авторы указывают на то, что перечень ДОУ может формироваться в зависимости от стадий оперативно-розыскного процесса (дело оперативной проверки (предварительной оперативной проверки); дело оперативной разработки, дело оперативного контроля (надзора), дело оперативного розыска (розыскное дело)) либо по иным другим основаниям [4, с. 311–312]. При этом для такой стадии ОРД, как оперативный поиск, не характерно осуществление оперативно-розыскного производства по ДОУ, а задачи оперативного поиска могут разрешаться в рамках работы по иным специальным делам [5, с. 448].

По мнению О. А. Вагина, В. С. Овчинского, за основу видового деления ДОУ, в зависимости от специфики деятельности того либо иного органа, осуществляющего ОРД, могут быть взяты решаемые с их помощью (в рамках таких дел) задачи ОРД [5, с. 428–429].

Вместе с тем в настоящее время существует и третья, кардинально противоположная точка зрения ряда белорусских и российских ученых (В. Ф. Луговик, В. А. Гусев, Д. А. Васильченко, М. С. Десятов, А. Н. Тукало), согласно которой ДОУ не должно делиться на виды, а органы, осуществляющие ОРД, должны заводить лишь один вид ДОУ – оперативное дело, что позволит снизить количество заводимых дел и уменьшить объем ненужного бумагооборота [6, с. 49].

При этом в выделении видов ДОУ следует учитывать и подход законодателя. Так, в законодательстве Республики Беларусь определены две общие задачи ОРД, которые должны решаться в рамках оперативно-розыскного производства по ДОУ: задача оперативного розыска (*ч. 1, 4 и 5 ст. 17 Закона об ОРД*) и обеспечение безопасности защищаемых лиц от преступных посягательств (*ч. 1 ст. 17 Закона об ОРД*). При этом в последнем случае тот факт, что применение мер безопасности в отношении защищаемых лиц должно проводиться в рамках ДОУ, прямо указан в п. 6 Положения о порядке применения мер безопасности в отношении защищаемых лиц [7]. Кроме того, в рамках производства по указанным ДОУ в соответствии с действующим законодательством подтверждаются

факты, имеющие юридическое значение при решении вопроса о назначении страховых выплат защищаемым лицам (в случае наступления страхового случая в период применения в отношении них мер безопасности) либо выплате единовременного пособия в связи со смертью защищаемых лиц [8].

При этом такая задача ОРД, как предупреждение преступлений, находит свое отражение в профилактике правонарушений, которой в настоящее время также уделяется особое внимание. Комплекс профилактических мер должен быть направлен на превентивное воздействие на причины и условия, способствующие совершению преступлений на Государственной границе, а также на конкретных лиц, склонных к их совершению, в целях принуждения их к отказу от реализации своих преступных намерений. При этом индивидуальная оперативно-розыскная профилактика является приоритетной по отношению к задаче, связанной с выявлением и пресечением преступлений, поскольку в случае ее решения отпадает необходимость в дальнейшем выявлении и пресечении преступлений [9].

Основываясь на вышеизложенном, существующих научно-теоретических и законодательных подходах в выделении видов ДОУ, учитывающих, как правило, оперативно-розыскную практику органов внутренних дел и государственной безопасности, в ОПС для выделения видов ДОУ необходимо определить ключевой критерий, согласно которому могут быть выделены различные виды ДОУ, и провести ретроспективный анализ правового регулирования данного института в ОПС (пограничных войсках) в различные исторические периоды их деятельности. Это позволит в последующем определить виды ДОУ, производство по которым необходимо осуществлять в ОПС, дать им краткую характеристику, а также определить некоторые иные аспекты производства по иным специальным делам, образующимся при осуществлении ОРД.

Список использованных источников

1. Об оперативно-розыскной деятельности [Электронный ресурс] : Закон Респ. Беларусь, 15 июля 2015 г., № 307-З : в ред. Закона Респ. Беларусь от 06.01.2021 // ЭТАЛОН. Законодательство Респ. Беларусь / Нац. центр правовой информ. Респ. Беларусь. – Минск, 2022.

2. Об оперативно-розыскной деятельности : Закон Респ. Беларусь, 19 июля 2010 г., № 170-З : в ред. Закона Респ. Беларусь от 10.12.2020 // ЭТАЛОН. Законодательство Респ. Беларусь [Электронный ресурс] / Нац. центр правовой информ. Респ. Беларусь. – Минск, 2022.

3. Теория юридического процесса / В. М. Горшенев [и др.]; под общ. ред. проф. В. М. Горшенева. – Харьков : Вища школа, 1985. – 192 с.

4. Шумилов, А. Ю. Курс основ оперативно-розыскной деятельности : учебник / А. Ю. Шумилов. – 3-е изд., доп. и перераб. – М. : Изд. дом Шумиловой И. И., 2008. – 391 с.

5. Теория оперативно-розыскной деятельности : учебник / К. К. Горяинов [и др.]; под ред. К. К. Горяинова, В. С. Овчинского, Г. К. Сенилова. – М. : ИНФРА-М, 2006. – 832 с.

6. Оперативно-розыскное законодательство Союзного государства России и Беларуси: перспективы становления и развития : учеб. пособие / В. Ф. Луговик [и др.]; под ред. В. Ф. Луговика. – Омск : Омская акад. МВД России, 2020. – 124 с.

7. Об утверждении Положения о порядке применения мер безопасности в отношении защищаемых лиц [Электронный ресурс] : постановление Совета Министров Респ. Беларусь, 21 янв. 2016 г., № 44, в ред. постановления Совета Министров Респ. Беларусь от 03.11.2021 // ЭТАЛОН. Законодательство Респ. Беларусь / Нац. центр правовой информ. Респ. Беларусь. – Минск, 2022.

8. О реализации законов по вопросам государственной защиты и обеспечения национальной безопасности [Электронный ресурс] : постановление Совета Министров Респ. Беларусь, 3 нояб. 2021 г., № 629 // ЭТАЛОН. Законодательство Респ. Беларусь / Нац. центр правовой информ. Респ. Беларусь. – Минск, 2022.

9. Бранчель, И. И. Постатейный комментарий к Закону Республики Беларусь от 15.07.2015 № 307-З «Об оперативно-розыскной деятельности» [Электронный ресурс] : [по состоянию на 04.04.2016] / И. И. Бранчель, А. В. Солтанович // ЭТАЛОН. Законодательство Респ. Беларусь / Нац. центр правовой информ. Респ. Беларусь. – Минск, 2022.

УДК 342.951

О ПРОТИВОРЕЧИЯХ В НАЦИОНАЛЬНОМ ЗАКОНОДАТЕЛЬСТВЕ ПРИ ПРИМЕНЕНИИ КАТЕГОРИЙ «СЛУЖЕБНАЯ ИНФОРМАЦИЯ ОГРАНИЧЕННОГО РАСПРОСТРАНЕНИЯ», «СЛУЖЕБНАЯ ТАЙНА» И «ГОСУДАРСТВЕННАЯ ТАЙНА»

Курлович Руслан Васильевич

Государственный пограничный комитет Республики Беларусь

Происходящие в мире процессы глобализации, в которых одну из ключевых ролей играет информация, вынуждают все большее внимание

обращать на актуальность правовых норм законодательства в сфере информации и принимать своевременные меры по его совершенствованию.

Для предупреждения и минимизации последствий негативного влияния на личность, общество и государство в большей степени важно обеспечить защиту информации, распространение и (или) предоставление которой ограничено, к которой Законом Республики Беларусь «Об информации, информатизации и защите информации» (далее – Закон об информации) отнесена: информация о частной жизни физического лица и персональные данные; сведения, составляющие государственные секреты; служебная информация ограниченного распространения; информация, составляющая коммерческую, профессиональную, банковскую и иную охраняемую законом тайну; информация, содержащаяся в делах об административных правонарушениях, материалах и уголовных делах органов уголовного преследования и суда до завершения производства по делу; иная информация, доступ к которой ограничен законодательными актами Республики Беларусь (ст. 17) [1].

В соответствии со ст. 128 Гражданского кодекса Республики Беларусь (ГК) нераскрытая информация выделена как самостоятельный объект гражданского права [2]. Поэтому, наряду с Законом об информации, ряд нормативных предписаний по регулированию общественных отношений в сфере нераскрытой информации установлен ГК. Вместе с тем анализ действующего в Республике Беларусь законодательства относительно норм права об информации позволяет сделать вывод, что в настоящее время в разных законах одной категорией охватываются различные виды информации, распространение и (или) предоставление которой ограничено, либо допускается их неоднозначная трактовка. В большей степени это характерно для ГК и Трудового кодекса Республики Беларусь (ТК) [3].

В соответствии с ГК информация (сведения о лицах, предметах, фактах, событиях, явлениях и процессах) охраняется в качестве нераскрытой информации, если она составляет служебную тайну или коммерческую тайну (п. 1 ст. 140) [1]. Анализ законодательства об информации, в том числе о государственных секретах, позволяет констатировать, что в приведенном выше изложении законодателем под служебной тайной в ГК понимается в какой-то степени абстрактное понятие тайны. Употребление понятия «служебная тайна» в совокупности с иными нормами ст. 140 ГК допускает относить к данной информации: 1) одну из категорий государственных секретов – «служебную тайну» (ст. 16 За-

кона Республики Беларусь «О государственных секретах» (далее – Закон о госсекретах)) [4]; 2) служебную информацию ограниченного распространения (ст. 18¹ Закона об информации); 3) банковскую и (или) профессиональную тайну, а также информацию, которая в Законе об информации определена как «иная охраняемая законом тайна» (ст. 17); 4) совокупность всей служебной информации (как содержащей, так и не содержащей государственные секреты), которую законодатель относит к охраняемой тайне.

Нормы ч. 3 первоначальной редакции ст. 140 ГК прямо указывали, что под понятием «служебная тайна» понимаются сведения, не отнесенные к государственным секретам: «3. Действие настоящей статьи распространяется на охрану государственных секретов, если это не противоречит законодательству о государственных секретах». В действующей редакции указанная выше норма отсутствует, и, как отмечает С. В. Овсейко, проводя анализ внесенных Законом Республики Беларусь от 05.01.2013 № 16-З [5] изменений и дополнений в ГК, «в настоящее время коммерческая и служебная тайна объединены под собирательным понятием «нераскрытая информация», а государственные секреты изъяты из-под действия Гражданского кодекса» [6]. Вместе с тем в комментарии к предыдущей редакции ст. 140 ГК А. В. Каравай, раскрывая категорию «охраняемая тайна», в качестве примеров такой тайны, наряду с налоговой, врачебной, тайной усыновления, тайной личной жизни, приводит также государственную и служебную тайну. При этом он отмечает, что ГК различает понятия «служебная тайна» и «коммерческая тайна», однако определения данных понятий, субъектов, перечня сведений, составляющих их содержание, ГК не приводит [7].

Положения ч. 3 ст. 140 действующей редакции ГК устанавливают отсылочную норму, что условия и порядок отнесения информации к служебной тайне определяются законодательством. На основании изложенного выше с учетом комментария А. В. Каравая видится обоснованным не согласиться с мнением С. В. Овсейко, что государственные секреты однозначно изъяты из-под действия ГК. В то же время в связи с отсутствием в ГК определения (пояснения) понятия «служебная тайна» невозможно и утверждать обратное. Вместе с тем представляется обоснованным полагать, что изложение ч. 3 ст. 140 ГК в действующей редакции, скорее, напротив, свидетельствует, что нормы данной статьи распространяются на весь массив информации, отнесенной законодательством к охраняемой тайне, в том числе содержащей государственные

секреты. В противном случае закономерен вывод, что законодательством не предусмотрена гражданско-правовая ответственность за утрату и (или) разглашение государственных секретов, что представляется достаточно спорным и нелогичным. Государство обязывает виновных в разглашении коммерческой тайны лиц возместить обладателю коммерческой тайны причиненный ущерб. Вместе с тем, несмотря на важность для государства сведений, составляющих государственные секреты, за их утрату и (или) разглашение законодатель не предусматривает возмещение причиненного вреда Республике Беларусь, которая является собственником всех сведений, составляющих государственные секреты (ст. 24 Закона о госсекретах).

В то же время уголовная ответственность, предусмотренная законодателем за разглашение государственных секретов, в целом сопоставима с ответственностью за разглашение коммерческой тайны. Так как Республика Беларусь, наряду с гражданами, юридическими лицами и административно-территориальными единицами Республики Беларусь, является участником регулируемых гражданским законодательством отношений (п. 3 ст. 1 ГК), то представляется обоснованным утверждение, что отсутствие гражданско-правовой ответственности за разглашение сведений, составляющих государственные секреты, будет противоречить принципу равенства участников гражданских отношений (ст. 2 ГК). Вместе с тем необходимо подчеркнуть, что ряд российских ученых и исследователей критиковали ст. 139 Гражданского кодекса Российской Федерации (ГК РФ), регулиующую вопросы служебной и коммерческой тайны [8]. В частности, Н. С. Кармановский отмечает, что норма ст. 139 о том, что *«информация составляет служебную или коммерческую тайну в случае, когда информация имеет действительную или потенциальную коммерческую ценность в силу неизвестности ее третьим лицам...»*, дает одинаковые понятия коммерческой и служебной тайны, не указывая при этом на различия и сходства между ними [9, с. 15]. А. В. Швецов на основании проведенного исследования защиты информации в сфере служебной тайны сделал вывод: *«...в Гражданском кодексе отсутствует какой-либо системный подход в регулировании отношений, связанных с защитой служебной тайны. Имеющееся в одной статье (139) ГК РФ совместное регулирование двух самостоятельных правовых институтов «служебной тайны» и «коммерческой тайны» ничего кроме путаницы не вызывает»* [10, с. 16]. После принятия Федерального закона «О коммерческой тайне» [11] ст. 139 ГК РФ законом признана утратившей силу [12].

Определенная нелогичность и неоднозначность в применении понятий «служебная тайна» и «государственная тайна» наблюдаются и в ТК. Положениями п. 10 ч. 1 ст. 53 предусмотрена обязанность работников хранить государственную и служебную тайну, не разглашать коммерческую тайну нанимателя, коммерческую тайну третьих лиц, к которой наниматель получил доступ. Следовательно, законодатель данной нормой обязывает работников хранить как государственную, так и служебную тайну. Вместе с тем в ч. 4 ст. 357 ТК закреплено, что представители сторон коллективных переговоров, разглашающие сведения, являющиеся государственной или коммерческой тайной, несут ответственность в соответствии с законодательством». В данном случае законодатель предусматривает ответственность за разглашение представителями сторон коллективных переговоров только сведений, составляющих государственную тайну. Закономерен вопрос: «Почему не предусмотрена ответственность за разглашение представителями сторон коллективных переговоров сведений, составляющих служебную тайну?» Изложенное в определенной степени объяснимо только в том случае, если в ТК понятия «государственная тайна» и «служебная тайна» применяются не в закреплённом в национальном законодательстве понимании как две категории государственных секретов, а в понимании российского законодателя, который все секретные сведения определил как «государственная тайна», а служебные сведения, доступ к которым ограничен органами государственной власти, – как «служебная тайна» (п. 3 Указа Президента Российской Федерации от 06.03.1999 № 188 «Об утверждении перечня сведений конфиденциального характера») [13] (т. е. информация, которая согласно законодательству Республики Беларусь отнесена к служебной информации ограниченного распространения и доступ к которой ограничивается грифом «Для служебного пользования»). Однако изложенное выше не объясняет, почему законодатель в ч. 4 ст. 357 ТК не предусматривает ответственность за разглашение служебной тайны (в понимании ее как охраняемой служебной информации, не отнесенной к государственным секретам). Вместе с тем необходимо подчеркнуть, что в соответствии с Законом об информации служебная информация ограниченного распространения не тождественна понятиям «служебная тайна» и «иная охраняемая законом тайна», а определена отдельным видом информации, распространение и (или) предоставление которой ограничено (ст. 17). В связи с чем невозможно однозначно утверждать, распространяются ли ст. 140 ГК и рассмотренные выше

нормы ТК на общественные отношения, связанные с оборотом служебной информации ограниченного распространения.

Подводя итог, необходимо отметить, что в настоящее время использование в гражданском и трудовом законодательстве категорий «государственная тайна» и «служебная тайна» носит несистемный и неоднозначный характер, что в ряде случаев не согласуется с законами об информации и о госсекретах, вследствие чего возникают определенные противоречия в толковании и применении закрепленных в законодательстве норм права.

В связи с постоянно повышающейся важностью информации как объекта различных прав и в целях исключения различных подходов к трактовке и пониманию однородных категорий, а также для систематизации норм права в сфере обращения с информацией назрела необходимость разработки и принятия Информационного кодекса Республики Беларусь, определенным ориентиром при разработке которого может быть Модельный информационный кодекс для государств – участников Содружества Независимых Государств [14].

Список использованных источников

1. Об информации, информатизации и защите информации [Электронный ресурс] : Закон Респ. Беларусь, 10 нояб. 2008 г., № 455-З : в ред. Закона Респ. Беларусь от 24.05.2021 г. // КонсультантПлюс. Беларусь / ООО «ЮрСпектр», Нац. центр правовой информ. Респ. Беларусь. – Минск, 2022.

2. Гражданский кодекс Республики Беларусь [Электронный ресурс] : 7 декабря 1998 г., № 218-З : принят Палатой представителей 28 окт. 1998 г. : одобр. Советом Респ. 19 нояб. 1998 г. : в ред. Закона Респ. Беларусь от 05.01.2021 г. // КонсультантПлюс. Беларусь / ООО «ЮрСпектр», Нац. центр правовой информ. Респ. Беларусь. – Минск, 2022.

3. Трудовой кодекс Республики Беларусь [Электронный ресурс] : 26 июля 1999 г., № 296-З : принят Палатой представителей 8 июня 1999 г. : одобр. Советом Респ. 30 июня 1999 г. : в ред. Закона Респ. Беларусь от 28.05.2021 г. // КонсультантПлюс. Беларусь / ООО «ЮрСпектр», Нац. центр правовой информ. Респ. Беларусь. – Минск, 2022.

4. О государственных секретах [Электронный ресурс] : Закон Респ. Беларусь, 19 июля 2010 г., № 170-З : в ред. Закона Респ. Беларусь от 10.12.2020 г. // КонсультантПлюс. Беларусь / ООО «ЮрСпектр», Нац. центр правовой информ. Респ. Беларусь. – Минск, 2022.

5. О коммерческой тайне [Электронный ресурс] : Закон Респ. Беларусь, 5 янв. 2013 г., № 16-З : в ред. Закона Респ. Беларусь от 17.07.2018 г. // КонсультантПлюс. Беларусь / ООО «ЮрСпектр», Нац. центр правовой информ. Респ. Беларусь. – Минск, 2022.

6. Овсейко, С. В. Коммерческая тайна организации: новое в правовом регулировании [Электронный ресурс] : [по состоянию на 05.02.2013 г.] / С. В. Овсейко // КонсультантПлюс. Беларусь / ООО «ЮрСпектр», Нац. центр правовой информ. Респ. Беларусь. – Минск, 2022.

7. Каравай, А. В. Постатейный комментарий к Гражданскому кодексу Республики Беларусь. Подраздел 3 «Объекты гражданских прав» (статьи 128–142) [Электронный ресурс] : [по состоянию на 01.06.2009 г.] / А. В. Каравай // КонсультантПлюс. Беларусь / ООО «ЮрСпектр», Нац. центр правовой информ. Респ. Беларусь. – Минск, 2022.

8. Гражданский кодекс Российской Федерации : в 4 ч. [Электронный ресурс] : 18 дек. 2006 г., № 230-ФЗ : ч. 1 принята Гос. Думой 21 окт. 1994 г. : в ред. Закона РФ от 21.12.2021 г. // Информац.-правов. портал ГАРАНТ.РУ. – Режим доступа: <https://base.garant.ru/10164072/>. – Дата доступа: 17.01.2022.

9. Кармановский, Н. С. Организационно-правовые основы охраны служебной тайны на предприятии : учеб. пособие / Н. С. Кармановский, С. Л. Савченко-Новопавловская. – СПб. : Ун-т ИТМО, 2018. – 75 с.

10. Швецов, А. В. Защита информации в сфере служебной тайны в деятельности ОВД (правовой аспект) : автореф. дис. ... канд. юрид. наук : 05.13.19 / А. В. Швецов ; Воронеж. ин-т МВД России. – Воронеж, 2005. – 22 с.

11. О коммерческой тайне [Электронный ресурс] : Закон Российской Федерации, 29 июля 2004 г., № 98-ФЗ : в ред. Закона Российской Федерации от 09.03.2021 г. // Информац.-правов. портал ГАРАНТ.РУ. – Режим доступа: <https://base.garant.ru/12136454/>. – Дата доступа: 17.01.2022.

12. О введении в действие части четвертой Гражданского кодекса Российской Федерации [Электронный ресурс] : Закон Российской Федерации, 18 дек. 2006 г., № 231-ФЗ // Информац.-правов. портал ГАРАНТ.РУ. – Режим доступа: <https://base.garant.ru/12151067/>. – Дата доступа: 17.01.2022.

13. Об утверждении перечня сведений конфиденциального характера [Электронный ресурс] : Указ Президента Российской Федерации, 6 марта 1999 г., № 188 // Информац.-правов. портал ГАРАНТ.РУ. – Режим доступа: <https://base.garant.ru/10200083/>. – Дата доступа: 17.01.2022.

14. О модельном Информационном кодексе для государств – участников СНГ : постановление Межпарламент. Ассамблеи государств – участников Содружества Независимых Государств, 23 нояб. 2012 г., № 38-6 // КонсультантПлюс. Беларусь / ООО «ЮрСпектр», Нац. центр правовой информ. Респ. Беларусь. – Минск, 2022.

УЧАСТИЕ ЗАЩИТНИКА ПРИ ПРОВЕДЕНИИ НЕОТЛОЖНЫХ СЛЕДСТВЕННЫХ ДЕЙСТВИЙ: ПОМОЩЬ ИЛИ ПОМЕХА ОРГАНУ, ВЕДУЩЕМУ УГОЛОВНЫЙ ПРОЦЕСС?

Логвин Вячеслав Михайлович, кандидат юридических наук, доцент
УО «Академия Министерства внутренних дел Республики Беларусь»

Локтевич Ольга Игоревна
*УО «Институт повышения квалификации и переподготовки
Следственного комитета Республики Беларусь»*

В настоящее время сфера досудебного уголовного производства развивается в направлении расширения права на защиту. В связи с этим деятельность органов уголовного преследования, направленная на обеспечение права на защиту всех участников уголовного процесса, приобретает все более важный и актуальный характер. Указанное относится и к деятельности сотрудников органов пограничной службы, относящихся к органам дознания, поскольку они непосредственно проводят неотложные следственные и процессуальные действия по уголовным делам о преступлениях, выявляемых при выполнении возложенных на них задач (чаще всего таковыми являются преступления, связанные с незаконным оборотом наркотических средств, психотропных веществ, их прекурсоров и аналогов, незаконным пересечением Государственной границы, организацией незаконной миграции, подделкой документов и др.), а при их проведении нередко участвуют защитники.

Участие защитника в проведении неотложных следственных действий как форма реализации права на защиту в уголовном процессе является безусловным правом подозреваемого (обвиняемого), реализацию которого обязаны обеспечить сотрудники органов, осуществляющих досудебное уголовное производство.

Стоит отметить, что в практической деятельности многие сотрудники рассматривают ситуацию участия защитника в расследовании как негативную, как «помеху для досудебного производства». Вместе с тем

результаты проведенного анкетирования следователей¹ продемонстрировали, что не все из них придерживаются такой позиции при выстраивании взаимоотношений с защитником. Так, 12,3 % оценивают ситуацию участия защитника как благоприятную, считая, что таковое содействует всестороннему, полному и объективному исследованию обстоятельств уголовного дела, а 55,6 % считают, что участие защитника никак не влияет на ход расследования.

Данные статистики свидетельствуют о том, что должностные лица органов уголовного преследования понимают значимость участия защитника в производстве по материалам и уголовным делам и те преимущества, которые в этой связи имеют место в ходе досудебного производства.

Так, анализ научной литературы и изучение мнений практических сотрудников позволили определить факторы (преимущества), в связи с которыми лицу, производящему неотложные следственные действия, целесообразно обеспечить участие защитника в их проведении. К таким относятся:

1. Фактор благоприятности для установления всех обстоятельств уголовного дела. Так, активная позиция защитника при проведении неотложных следственных действий по выявлению обстоятельств, оправдывающих подзащитного либо смягчающих его ответственность, способствует:

установлению доверительных отношений с подозреваемым;

получению информации о личности подозреваемого, его моральном облике, психических свойствах, образе жизни;

всестороннему, полному и объективному исследованию всех обстоятельств уголовного дела. Нередко, именно прислушиваясь к мнению защитника и оценивая его, лицо, производящее следственные действия, приходит к правильному выводу;

поиску и последующему устранению причин, послуживших возникновению разногласий (конфликтов) между лицом, производящим следственные действия, и подозреваемым либо его защитником при их проведении и т. д.

2. Фактор допустимости полученных при проведении неотложного следственного действия доказательств. Так, согласно ч. 4 ст. 105 УПК до-

¹ Всего в анкетировании приняли участие 734 следователя и руководителя следственных подразделений Следственного комитета Республики Беларусь.

казательство признается недопустимым, если оно получено с нарушениями конституционных прав и свобод гражданина или требований УПК, связанных с лишением или ограничением прав участников уголовного процесса или нарушением иных его правил. В данной части участие защитника снижает вероятность того, что лицо в дальнейшем будет ссылаться на применение в отношении него незаконного воздействия либо угрозу такового, а также что ему не предоставлена возможность реализовать свое право на защиту. Присутствие адвоката при проведении неотложных следственных действий фактически лишает лицо возможности в дальнейшем заявлять жалобы о применении в отношении него незаконного воздействия в случае, если адвокат присутствовал при проведении следственного действия и не отразил в протоколе о его проведении каких-либо нарушений (по его мнению, имевших место).

Соответственно, вся выстроенная в ходе расследования система доказательств может быть разрушена по причине того, что защитник отсутствовал при проведении неотложного следственного действия, в ходе которого получены доказательства (в суде они могут быть признаны недопустимыми) [1]. Возможным это становится вследствие несовершенства законодательства, а также отсутствия научно обоснованных рекомендаций по деятельности следователя при отказе подозреваемого (обвиняемого) от участия защитника².

3. Факторы контроля и самоконтроля. Так, участие защитника предоставляет возможность лицу, проводящему неотложное следственное действие, исправить в ходе составления протокола о его проведении допущенные неточности, ошибки, заверив их, по необходимости, подписями участников следственного действия. Соблюдение установленного порядка внесения исправлений в процессуальные документы позволит обеспечить допустимость полученных доказательств по результатам проведения такого следственного действия, снижает вероятность допу-

² В УПК Российской Федерации содержится отдельная норма о недопустимых доказательствах. Так, согласно п. 1 ч. 2 ст. 75 УПК Российской Федерации к недопустимым доказательствам относятся показания подозреваемого, обвиняемого, данные в ходе досудебного производства по уголовному делу в отсутствие защитника, включая случаи отказа от защитника, и не подтвержденные подозреваемым, обвиняемым в суде. Вместе с тем вопрос о заимствовании опыта в данной части видится преждевременным и требует научной проработки, поскольку подозреваемый (обвиняемый) может использовать отказ от защитника как тактический способ ухода от ответственности.

щения в дальнейшем судебных ошибок и др. Кроме того, восприятие факта участия защитника (как профессионального юриста) побуждает сотрудника, проводящего следственное действие, более тщательно готовиться к его проведению, внимательно относиться к соблюдению установленной процедуры и т. д.

В этой связи, если следственная ситуация складывается таким образом, что лицо, проводящее неотложное следственное действие, осознает, что участие защитника предоставляет ему определенные преимущества, а подозреваемый не изъявляет желания приглашать защитника (при отсутствии оснований для обеспечения его обязательного участия), возникает необходимость в убеждении подозреваемого в том, что участие защитника обеспечит реализацию его прав. Для этого могут быть применены следующие тактические приемы: демонстрация положительных примеров из следственной и судебной практики, когда исключительно участие защитника в уголовном процессе (в частности, при проведении неотложных следственных действий) позволило выявить обстоятельства, смягчающие ответственность лица; акцентирование внимания на сложности обстоятельств уголовного дела, в связи с чем ему самому будет затруднительно разобраться в тонкостях правовой оценки его действий; демонстрация процессуальных особенностей уголовного дела в целях акцентирования внимания на том, что защиту должны обеспечивать профессиональные юристы и др.

Таким образом, учет названных факторов и тактических приемов в деятельности органов уголовного преследования позволяет обеспечить реализацию одного из принципов уголовного процесса – право подозреваемого (обвиняемого) на защиту, что способствует полному, объективному и всестороннему исследованию всех обстоятельств уголовного дела, решению иных задач уголовного процесса. В этой связи роль и значение защитника в рамках расследования конкретного уголовного дела очевидны.

Список использованных источников

1. Архив суда Фрунзенского района г. Минска за 2016 г. – Уголовное дело № 16121082704.

ТАКТИЧЕСКИЕ ОСОБЕННОСТИ РЕАЛИЗАЦИИ ПРАВА ПОДОЗРЕВАЕМОГО НА ОТКАЗ ОТ УЧАСТИЯ ЗАЩИТНИКА

Локтевич Ольга Игоревна

*УО «Институт повышения квалификации и переподготовки
Следственного комитета Республики Беларусь»*

Практика деятельности правоохранительных органов убедительно доказывает, что установление истины по конкретному уголовному делу нередко зависит не только от усилий, предпринимаемых сотрудниками органов, осуществляющих досудебное производство, в целях собирания и проверки доказательств, но и от оценки полученных доказательств.

Согласно ст. 105 УПК каждое доказательство подлежит оценке с различных позиций, одной из которых является оценка с точки зрения допустимости. При этом указано, что доказательство признается недопустимым, если оно получено с нарушениями прав или свобод человека. Одним из таких прав является право подозреваемого на защиту, которое может быть реализовано различными способами: лицо вправе в любой момент заявить о необходимости участия защитника либо, наоборот, отказаться от помощи защитника и заявить об осуществлении своей защиты самостоятельно. Так, в соответствии с ч. 1 ст. 47 УПК подозреваемый или обвиняемый вправе отказаться от защитника в любой момент производства по материалам или уголовному делу, а исключением из данного правила являются ситуации обязательного участия защитника, указанные в пп. 2–7 ч. 1 ст. 45 УПК.

Указанное непосредственно касается и деятельности сотрудников органов пограничной службы (ОПС), поскольку они, являясь сотрудниками органа дознания, вправе осуществлять проверки по заявлениям, сообщениям о преступлениях, принимать по ним решения, а также проводить неотложные следственные и процессуальные действия по уголовным делам о преступлениях, выявляемых при выполнении возложенных на ОПС задач. Как правило, таковыми являются преступления, связанные с незаконным оборотом наркотических средств, психотропных веществ, их прекурсоров и аналогов, незаконным пересечением

Государственной границы Республики Беларусь, организацией незаконной миграции, подделкой документов и др.

Соответственно, деятельность сотрудников ОПС должна быть организована таким образом, чтобы они могли не только получить доказательства, но и обеспечить в дальнейшем их допустимость. Таким образом, все права граждан, в том числе право на отказ от участия защитника как форма реализации права на защиту, должны быть надлежаще обеспечены. В этой связи вопросы реализации права подозреваемого на отказ от участия защитника являются актуальными для сотрудников ОПС.

Стоит отметить, что тактические особенности реализации права на отказ от участия защитника прямо зависят от ситуации, в которой происходит реализация указанного права. В целях исключения ситуаций неопределенности при выборе сотрудником тактики действий по эффективной реализации им права подозреваемого на отказ от участия защитника нами разработана классификация следственных ситуаций при отказе подозреваемого от участия защитника.

Следственные ситуации классифицированы в зависимости:

от момента заявления отказа (изначально, при разъяснении права на защиту; при наличии защитника в ходе предварительного расследования);

обстоятельств заявления отказа (при проведении следственных или процессуальных действий; вне связи с их проведением);

причин отказа (вынужденный отказ по причинам материального характера; связанный с неявкой защитника; связанный с наличием конфликта с конкретным защитником);

характера отказа (отказ от участия защитника вообще; отказ от защитника при проведении отдельных следственных действий; отказ от участия конкретного защитника).

Предложенная классификация детерминирует тактику действий сотрудников органов, осуществляющих досудебное производство, по реализации ими права подозреваемого на отказ от участия защитника, что позволит повысить эффективность реализации данного права.

В качестве видов рекомендаций по реализации права на отказ от участия защитника, разработанных с учетом классификации следственных ситуаций, в которых заявляется такой отказ, нами предлагается рассматривать следующие:

в зависимости от момента заявления отказа:

изначально при разъяснении права на защиту – установить, не связан ли отказ с отсутствием средств для оплаты либо не является ли он по иным причинам вынужденным;

при наличии защитника в ходе предварительного расследования – выяснить, имеет место отказ от защиты вообще (установить, не связан ли отказ с отсутствием средств для оплаты либо не является ли по иным причинам вынужденным) или от конкретного защитника (направить усилия на убеждение подозреваемого пригласить иного защитника);

в зависимости от обстоятельств заявления отказа:

при производстве следственных или иных процессуальных действий – занести заявление об отказе от защитника в соответствующий протокол и заверить подписью лица, заявившего отказ;

вне связи с производством следственных или иных процессуальных действий – принять письменное заявление об отказе и приобщить его к уголовному делу либо повторно разъяснить подозреваемому его права, в том числе право на защиту, о чем составить протокол, где зафиксировать факт добровольного отказа от участия защитника;

в зависимости от причин заявления отказа:

по причинам материального характера – разъяснить возможность участия защитника по назначению и при наличии на то ходатайства обеспечить участие;

при отказе, связанном с неявкой защитника, – предложить пригласить другого адвоката либо, при отсутствии такой возможности, обеспечить участие защитника по назначению. При наличии объективной возможности и тактической целесообразности возможно отложить проведение следственного или иного процессуального действия, если это не отразится на ходе и результатах расследования;

при отказе, связанном с наличием конфликта с конкретным защитником, – принять отказ. Необходимо обеспечить участие в деле другого защитника по соглашению или по назначению;

в зависимости от характера отказа:

при отказе от участия защитника вообще – исключается дальнейшее участие защитника. Вместе с тем это не исключает права лица в дальнейшем в любой момент ходатайствовать о допуске защитника к участию в производстве по материалам и уголовному делу;

при отказе от защитника при проведении конкретного следственного или иного процессуального действия – возможно проведение след-

ственного или иного процессуального действия в отсутствие защитника. Указанное решение необходимо зафиксировать в протоколе и удостоверить его подписями участников данного действия. Оценив тактическую целесообразность участия защитника, возможно отложить проведение следственного или иного процессуального действия, согласовав с защитником время его проведения;

при отказе от участия конкретного защитника – предложить подозреваемому пригласить иного защитника. При невозможности – обеспечить участие защитника по назначению.

Таким образом, предложенные виды рекомендаций по тактике действий лица, проводящего расследование, обусловлены разнообразием ситуации, в которой заявляется такой отказ, способствуют эффективной реализации права на него как форму реализации права на защиту в уголовном процессе; способствуют обеспечению допустимости доказательств, полученных без участия защитника, а в целом повышают качество проведенных следственных и процессуальных действий сотрудниками органов, осуществляющих досудебное уголовное производство.

УДК 321.021

МОДЕЛЬНОЕ ЗАКОНОДАТЕЛЬСТВО ПАРЛАМЕНТСКОЙ АССАМБЛЕИ ОДКБ ПО ОБЕСПЕЧЕНИЮ БЕЗОПАСНОСТИ

Маркевич Александр Иванович

Постоянная комиссия по национальной безопасности

Палаты представителей Национального собрания Республики Беларусь

Такие понятия, как мир и безопасность, в системе важнейших человеческих ценностей занимают главнейшее положение, и этот тезис ни у кого не вызывает возражений. Каждое государство, стремящееся обеспечить свою независимость, суверенитет, территориальную целостность и возможность самим определять свой политический курс, опирается в вопросах обеспечения безопасности на собственные интересы и возможности.

Однако в условиях современного мира обеспечить свою безопасность в одиночку не способны даже политические гиганты. Беларусь также делает ставку на коллективную оборону, развивая сотрудничество в сфере безопасности на Евразийском пространстве с Российской Федерацией в рамках Союзного государства Беларуси и России, странами Организации Договора о коллективной безопасности. О возросшей роли Евразии З. Бжезинский писал, что «глобальное первенство Америки непосредственно зависит от того, насколько долго и эффективно будет сохраняться ее превосходство на Евразийском континенте» [1, с. 108].

Всем сегодня очевидно, что мир вступил в полосу глобальной турбулентности. Эпоха стабильности, которая явилась как инерционное отражение постсоветской эпохи, безвозвратно завершилась. Начинается эпоха игр по правилам, где эра классической дипломатии безвозвратно уходит в прошлое.

События, произошедшие в Казахстане, отчетливо показали возможности ОДКБ как эффективной военно-политической организации, которая способна обеспечить стабильность и безопасность на постсоветском пространстве. Однако не менее важное, а может быть и более существенное, значение заключается в роли ОДКБ как организации по предупреждению и профилактике возникновения кризисных ситуаций на постсоветском пространстве.

В решении этой задачи весомая роль принадлежит ведущему органу межпарламентского сотрудничества ОДКБ, куда входят Армения, Беларусь, Казахстан, Кыргызстан, Российская Федерация, Таджикистан, а именно Парламентской Ассамблее Организации Договора о коллективной безопасности (ПА ОДКБ).

ПА ОДКБ является Уставным органом межпарламентского сотрудничества ОДКБ, состоит из парламентских делегаций государств – членов ОДКБ и осуществляет свою деятельность в настоящее время согласно Временному положению о ПА ОДКБ.

В целом необходимо отметить, что основная роль ПА ОДКБ заключается в создании нормативно-правовых условий функционирования системы коллективной безопасности стран-участниц. Перед парламентами государств – членов ОДКБ необходимо реализовать задачу сближения, гармонизации национального законодательства и его совершенствования на основе мониторинга военно-политической обстановки, выводов и точных прогнозов ее развития в зоне ответственности организации.

Парламентская ассамблея разрабатывает модельные законы и рекомендации, а парламентарии государств – членов организации осуществляют работу по их имплементации в национальные правовые системы.

Как отметил Ответственный секретарь ПА ОДКБ Сергей Поспелов: «Модельные законы – это «римские мосты», которые парламентская дипломатия возводит над водоворотами межгосударственных проблем» [2, с. 143].

В то же время глобальная, региональная и национальная безопасность все больше приобретает всеобъемлющий и взаимозависимый характер. Современные вызовы и угрозы стабильному международному развитию выходят за пределы классической дипломатии, классической политики, вторгаются в цифровую, экономическую и гуманитарную среды, не исключая использования боевых действий как продолжения политики «иными насильственными средствами».

Стратегические задачи и приоритеты развития ОДКБ, а также растущая напряженность и трансформация международных отношений между основными центрами силы приводят к тому, что ПА ОДКБ осуществляет модельное законотворчество по следующим ключевым направлениям:

во-первых, обеспечение национальной и военной безопасности государств – членов ОДКБ;

во-вторых, совершенствование системы коллективной безопасности, в том числе ее миротворческого потенциала;

в-третьих, развитие военно-технического сотрудничества;

в-четвертых, противодействие терроризму и экстремизму, распространению наркотиков и прекурсоров, торговле людьми, нелегальному обороту оружия, транснациональной преступности;

в-пятых, обеспечение информационной безопасности;

в-шестых, защита критически важных объектов;

в-седьмых, коллективное реагирование на кризисные и чрезвычайные ситуации.

Кроме того, постоянное внимание уделяется вопросам сохранения и защиты исторической правды, патриотического воспитания молодежи, что, на взгляд автора, со временем может стать также одним из ключевых направлений деятельности ПА ОДКБ.

Особенно важное значение приобретает развитие модельного законодательства в разработке системы обеспечения цифровой безопасности. Очевидно, у ОДКБ, ЕАЭС и в национальных законодательствах должна быть одна единая система.

Важным направлением являются интеграционное сотрудничество в противодействии инфекционным заболеваниям, особенно пандемии Covid-19, новые вызовы и угрозы, возникшие в связи с бегством США и НАТО из Афганистана, которые не только непосредственно затрагивают коллективные интересы государств — членов ОДКБ в сфере военно-политической безопасности, но и прямо влияют на экономическую интеграцию стран Евразийского экономического союза в Центральной Азии» [3, с. 33].

Необходимое качество, системность и полнота законотворческого процесса обеспечиваются заинтересованным участием профильных парламентских структур, других компетентных органов государств — членов ОДКБ, а также статусным уровнем организаций и экспертов, привлекаемых к подготовке материалов, разработке и апробации проектов модельных документов.

Основываясь на системном и комплексном подходе, модельная правовая база ОДКБ носит актуальный, современный и в ряде случаев упреждающий характер, обладает высокой степенью имплементации на национальном уровне.

Наиболее ярким примером экспертного сотрудничества является многолетнее участие ассамблеи в проекте Восточного факультета Санкт-Петербургского государственного университета «Евразийская дуга нестабильности», которое позволяет оперативно учитывать актуальные научные выкладки в ходе парламентского мониторинга военно-политической обстановки в зоне ответственности и на рубежах ОДКБ [2, с. 144].

Ценность такого взаимодействия особенно ярко проявилась на фоне политических событий в Республике Беларусь в 2020 г., в Кыргызской Республике в 2021 г., а также в период «горячей стадии» развития ситуации в Нагорном Карабахе.

Работа по всем перечисленным направлениям сохранит для межпарламентского сотрудничества актуальный характер и в перспективе, в том числе в свете происходящих событий в Нагорном Карабахе, на Украине.

Соответствующие задачи и мероприятия вошли в принятую в ноябре 2020 г. Программу деятельности Парламентской Ассамблеи ОДКБ по сближению и гармонизации национального законодательства государств — членов ОДКБ на 2021–2025 гг.

Полученные результаты позволяют констатировать, что модельное законотворчество зарекомендовало себя эффективным механизмом до-

стижения уставных целей ОДКБ, решения задач сближения национального права, развития институтов наблюдателей и партнеров на Евразийском пространстве.

В течение последних десятилетий ОДКБ является международным и признанным инструментом обеспечения региональной безопасности и коллективной защиты союзных государств от внешней агрессии. Эффективность организации подтверждается незыблемостью ее внешних рубежей и многогранностью подхода к нейтрализации общих проблем.

Список использованных источников

1. Бжезинский, З. Великая шахматная доска / З. Бжезинский ; пер. с англ. О. Уральской. – М. : АСТ, 2017. – 256 с.

2. Поспелов, С. В. Роль модельного законодательства ОДКБ в реагировании на нарастание вызовов и угроз со стороны Евразийской дуги. – С. В. Поспелов // Междунар. жизнь. – 2021. – № 2. – С. 143–144.

3. Кротов, М. И. От Беловежских соглашений до Евразийского экономического союза: опыт тридцатилетия / М. И. Кротов // Евразийская интеграция: экономика, право, политика. – 2021. – Т. 15. – № 3. – С. 22–34.

УДК 004.6:343.37

ИСПОЛЬЗОВАНИЕ АНАЛИЗА МАССИВОВ ДАННЫХ И ИХ ВИЗУАЛИЗАЦИЯ ДЛЯ ВЫЯВЛЕНИЯ ПРИЗНАКОВ ЭКОНОМИЧЕСКИХ ПРЕСТУПЛЕНИЙ

Мезяк Вадим Юрьевич

УО «Академия Министерства внутренних дел Республики Беларусь»

Эффективная деятельность правоохранительных органов по выявлению преступлений в сфере экономики предполагает использование научно обоснованных рекомендаций, включающих комплекс теоретических знаний и практических навыков. Социальная значимость и распространенность преступлений в сфере экономики, увеличение большого количества данных для анализа вызывают необходимость усовершенство-

вания деятельности по работе с данными и широкого их применения на практике оперативными сотрудниками органов внутренних дел (ОВД).

В качестве средств обнаружения признаков преступлений в сфере экономики рассматриваются методы фактического контроля (осмотр; обследование; инвентаризация; обмер выполненных работ; контрольный запуск сырья и материалов в производство (эксперимент); анализ сырья, материалов и продукции; получение объяснений и справок) и документального контроля (анализ соблюдения правил составления и оформления документов, подлинности содержащихся в них реквизитов и записей, соответствия отраженных в документах операций установленным правилам; счетную и нормативную проверку) [1, с. 71].

Анализ массивов данных в подразделениях по борьбе с экономическими преступлениями (БЭП) ОВД выступает как инструмент по решению конкретных задач, возникающих при рассмотрении материалов проверок или при производстве по делам оперативного учета, при этом методики или алгоритмы выявления признаков экономических преступлений путем анализа больших массивов данных недостаточно разработаны.

Изучение имеющейся литературы позволяет утверждать, что исследователями не уделено должное внимание указанной проблематике, требуется совершенствование алгоритмов работы, а их научное описание позволит повысить эффективность работы оперативных сотрудников за счет оптимизации процесса обработки поступающей информации об экономической деятельности хозяйствующих субъектов и их анализа.

В настоящее время спектр возможностей оперативных сотрудников по получению массивов данных об интересующем субъекте хозяйствования или по отрасли в целом, без фактического выезда на предприятие, весьма широк: сведения из базы данных ЭСЧФ, сведения о движении денежных средств по расчетным счетам из банковских учреждений, сведения о сессиях БУТБ, сведения с сайтов государственных закупок и прочие, а также автоматизированные информационные системы (АИС), разработчиками которых являются МВД и другие органы. В связи с увеличением объема информации, используемой при решении задач оперативно-розыскной деятельности (ОРД), имеется потребность освободить оперативных сотрудников от нетворческого ручного труда по переработке полученных данных и применить свободные силы и время, предназначавшееся для сбора, оценки и использования информации,

для решения основного вопроса: какую именно информацию следует собирать, обрабатывать, хранить, использовать и применять для решения задач ОРД.

Работа в данном направлении в основном базируется на трудоемкой ручной обработке этих данных с применением своих «специфических» методов анализа, которые не имеют системного характера. Применение несистемных методов не только затрудняет работу оперативных сотрудников по анализу экономической информации при выявлении признаков скрытых экономических преступлений, но и предопределяет их неполноту и фрагментарность. Трудоемкость сбора и анализа экономической информации вынуждает оперативного сотрудника «идти на компромисс» и уменьшать объем исходных данных в ущерб качеству исследований.

Деятельность оперативного сотрудника в указанном выше направлении можно рассматривать не только как аналитические исследования и обобщения или результаты работы, а как целевой сбор и осмысление информации – ее предметное толкование и интерпретацию, нахождение в ней рационального, позволяющего формулировать предложения, имеющие профессиональную полезность, в ключе поставленной задачи. Глубинную суть аналитической деятельности оперуполномоченных БЭП составляет искусство выявления латентных элементов, а именно: смысла, факторов, тенденций, закономерностей, противоречий, проблем, нуждающихся для своего извлечения в специальных аналитических процедурах [2, с. 130–131; 3, с. 68–73; 4, с. 91–95].

В целях проведения анализа больших массивов данных в ОВД могут использоваться следующие программы, имеющие большое распространение: Microsoft Excel, IBM i2, Maltego, Netglub, Visallo и др.

Так, с использованием программы Microsoft Excel, а также встроенной надстройки POWER QUERY возможно обработать большое количество данных, провести их редактирование, а также преобразовать их для использования в других программах. Для визуализации данных возможно использование программы IBM i2, которая не только является средством для визуализации в виде схем результатов анализа, но также может выступать как инструмент по анализу массивов данных. С использованием вышеуказанных программ, а также имеющейся у сотрудника оперативной информации, сведений о финансово-хозяйственной деятельности юридических и физических лиц, в том числе предоставленных Министерством по налогам и сборам и полученных из учетов

ОВД, оперативный сотрудник может получить сведения о возможных нарушениях в сферах проведения процедур закупок, установления фактов хозяйственной деятельности аффилированных и подконтрольных юридических лиц и много другое.

Таким образом, разработка и внедрение в работу оперативных сотрудников ОВД универсальных методов по анализу данных и их визуализации повысят достоверность полученных при анализе результатов, значительно ускорят обработку информации, так как на эти методы может быть возложена большая часть сложной работы, связанной с анализом, группировкой и обработкой экономической информации, которые в сочетании с возможностями оперативно-розыскных мероприятий поднимут на новый уровень деятельность по выявлению преступлений в сфере экономики.

Список использованных источников

1. Климова, Е. И. Методы выявления преступлений в сфере экономики : [статья] / Е. И. Климова // Криминалистическое обеспечение расследования преступлений: проблемы, перспективы и инновации : материалы Междунар. науч.-практ. конф., посвященной 45-летию кафедры криминалистики юрид. фак. (Минск, 12–13 окт. 2017 г.). – Минск : БГУ, 2017. – С. 70–74.

2. Пилюшин, С. В. Анализ сведений о телефонных соединениях абонентов операторов сотовой подвижной электросвязи / С. В. Пилюшин // Проблемы борьбы с преступностью и подготовки кадров для правоохранительных органов : Междунар. науч.-практ. конф., Минск, 20 февр. 2020 г. : тез. докл. / Акад. М-ва внутр. дел Респ. Беларусь; [редкол. : В. Ч. Родевич (отв. ред.) и др.]. – Минск, 2020. – С. 130–131.

3. Омелин, В. Н. Информационные технологии в оперативно-розыскной деятельности органов внутренних дел / В. Н. Омелин, А. В. Квитко // Научный портал МВД России. – 2011. – № 4. – С. 68–73.

4. Пилюшин, С. В. Аналитическая деятельность в принятии управленческих решений: сущность и значение / С. В. Пилюшин // Вестн. Акад. МВД Респ. Беларусь. – 2019. – № 1. – С. 91–95.

ОТДЕЛЬНЫЕ КАТЕГОРИИ ПОТЕРПЕВШИХ ПРИ РАССЛЕДОВАНИИ НАРУШЕНИЙ УСТАВНЫХ ПРАВИЛ ВЗАИМООТНОШЕНИЙ МЕЖДУ ВОЕННОСЛУЖАЩИМИ

Саковец Игорь Николаевич

УО «Военная академия Республики Беларусь»

Обеспечение национальной безопасности Республики Беларусь – важнейший фактор прогрессивного развития государства в современных условиях.

Деятельность Вооруженных Сил и иных воинских формирований Республики Беларусь на современном этапе неразрывно связана с укреплением обороноспособности государства, усилением соблюдения законности, правопорядка и воинской дисциплины в воинских коллективах.

Наибольшую опасность в отношении правопорядка и воинской дисциплины представляют преступления против порядка подчиненности, особое место среди которых занимают нарушения уставных правил взаимоотношений (НУПВ) между лицами, на которых распространяется статус военнослужащего, при отсутствии отношений подчиненности (ст. 443 Уголовного кодекса Республики Беларусь) [1].

Важно отметить, что обеспечение военной безопасности Республики Беларусь достигается не только посредством деятельности армии в принятом для большинства граждан понимании – офицеров, прапорщиков, военнослужащих контрактной и срочной военной службы.

Задачи по защите нашего государства возлагаются также на граждан, проходящих службу в резерве (далее – резервисты), и военнообязанных. На данные категории граждан распространяется статус военнослужащего при нахождении на занятиях или учебных сборах, определенных программами подготовки резервистов, и при нахождении на военных или специальных сборах соответственно (ст. 3 Закона Республики Беларусь «О статусе военнослужащих») [2]. В этой связи резервисты и военнообязанные при обозначенных условиях являются как потенциальными субъектами воинских преступлений, так и потерпевшими от таких преступлений.

Сведения об особенностях личности потерпевшего являются структурным компонентом криминалистической характеристики НУПВ [3, с. 394; 4, с. 63]. Криминалистическая информация подобного свойства обеспечивает решение задачи по установлению фактической картины преступления, целенаправленному использованию тактических приемов воздействия на потерпевшего при проведении следственных действий с его участием.

В качестве военнообязанных зачастую выступают граждане в возрасте 35–45 лет, которые в большинстве случаев являются зрелыми, семейными, состоявшимися членами общества, что существенно снижает с их стороны мотивацию к проявлению как отдельных, так и совокупности признаков НУПВ.

Призывной возраст резервистов, в свою очередь, составляет 18–27 лет (ст. 30 Закона Республики Беларусь «О воинской обязанности и воинской службе» [5]), т. е. такой же, как и для призыва на срочную военную службу. Таким образом, в армейскую среду призываются для прохождения военной службы в резерве различные граждане: физически слабые; отрицающие армейские традиции, образ жизни в военной среде; морально-психологически «запущенные», безвольные; не могущие адаптироваться к армейской среде; часто, по любому основанию получавшие отсрочку от призыва на военную службу, отрицательно настроенные на службу в армии и т. п. Обозначенные категории граждан потенциально способны выступить в роли потерпевшего от НУПВ.

Нельзя не отметить тот факт, что риску подвергаются и резервисты в связи с особенностями их поведения в мужском коллективе, профессии, в особенности «не мужских», до военной службы (например, стилист, визажист, модельер, дизайнер, официант, продавец и др.), а также с особенностями во внешности (пирсинг, «тоннели» в ушах, отдельные татуировки на теле или лице, мелированные и (или) длинные волосы и т. п.).

Отдельное внимание следует уделить призывникам на службу в резерве из числа граждан, имеющих высокую заработную плату (программисты, IT-специалисты, представители малого и среднего бизнеса и т. п.).

В отношении данной категории граждан могут быть избраны «экономические» способы совершения НУПВ, которые представляют собой нарушения в материальной (денежной) сфере: установление высоких расценок (штрафов) за нарушение требований общевоинских уставов; отбирание (поборы) денег, ценных вещей; покупка продуктов и сигарет

в магазине; оплата услуг связи чужого мобильного телефона; пользование чужой банковской карточкой и др.

Следует отметить тот факт, что несмотря на то, что из числа резервистов формируются отдельные воинские подразделения (рота, взвод), изоляции от других категорий военнослужащих в целом нет (приемы пищи в столовой, занятия по боевой подготовке, общение в личное время в местах общего пользования, ночное время, расположение воинских подразделений в одной казарме или на одном этаже казармы с резервистами и др.), что способствует совершению НУПВ со стороны военнослужащих срочной службы старших периодов призыва.

При совершении НУПВ в отношении резервистов наиболее распространенными мотивами преступников являются получение мнимого превосходства над ними, корыстные и хулиганские побуждения.

Причинами и условиями к совершению НУПВ в отношении резервистов (военнообязанных) у преступников могут также выступать:

уверенность преступников в своей безнаказанности;

непродолжительное время нахождения резервистов в воинском коллективе, в результате чего факты НУПВ тяжело выявить командованием;

проверка на прочность;

озлобленность со стороны военнослужащих срочной службы на резервистов;

желание «научить» военному делу в короткие сроки;

желание провести курс молодого бойца для впервые призванных в резерв (сборы);

убеждения, что резервист призван на месяц-два, поэтому «пороху не нюхал» и др.

Следует отметить, что противоправные действия возможны со стороны не только военнослужащих срочной службы старших периодов призыва, но и резервистов третьего (второго) года призыва на сборы.

Особое внимание целесообразно уделить изучению психического состояния потерпевшего, возникшего вследствие НУПВ. Помимо психологических особенностей личности потерпевшего целесообразно изучить семейное положение, род деятельности до призыва на службу в резерве, доходы, год службы в резерве, количество военных (специальных) сборов и др.

Таким образом, в качестве потерпевшего от НУПВ может выступать любое лицо, на которое распространяется статус военнослужащего, в том числе такие категории военнослужащих, как резервисты и военно-

обязанные. Отдельное внимание следует уделить профилактической работе с обозначенными категориями военнослужащих.

Список использованных источников

1. Уголовный кодекс Республики Беларусь, 9 июля 1999 г., № 275-З [Электронный ресурс] : в ред. Закона Респ. Беларусь от 05.01.2022 // Бизнес-Инфо / Профессиональные правовые системы. – Минск, 2022.

2. О статусе военнослужащих [Электронный ресурс] : Закон Респ. Беларусь, 4 янв. 2010 г., № 100-З : в ред. Закона Респ. Беларусь от 10.12.2020 // Бизнес-Инфо / Профессиональные правовые системы. – Минск, 2022.

3. Криминалистика : пособие / В. Б. Шабанов [и др.] ; под. ред. В. Б. Шабанова, В. Г. Григоровича. – Минск : БГУ, 2019. – 551 с.

4. Саковец, И. Н. К вопросу о методике расследования нарушений уставных правил взаимоотношений между военнослужащими / И. Н. Саковец // Труд. Профсоюзы. Общество. – 2020. – № 2. – С. 62–66.

5. О воинской обязанности и воинской службе [Электронный ресурс] : Закон Респ. Беларусь, 5 нояб. 1992 г., № 1914-З XII : в ред. Закона Респ. Беларусь от 10.12.2020 // Бизнес-Инфо / Профессиональные правовые системы. – Минск, 2022.

УДК 343.985

АНАЛИТИЧЕСКИЙ ПОИСК В ОПЕРАТИВНО-РОЗЫСКНОЙ ДЕЯТЕЛЬНОСТИ

Скоморох Александр Геннадьевич

УО «Академия Министерства внутренних дел Республики Беларусь»

Органы пограничной службы Республики Беларусь (ОПС) являются составной частью системы обеспечения национальной безопасности. Согласно ст. 12 Закона Республики Беларусь от 15 июля 2015 г. № 307-З «Об оперативно-розыскной деятельности» (далее – Закон об ОРД), ОПС входят в перечень органов, обладающих правом осуществлять оперативно-розыскную деятельность (ОРД).

Одной из основных задач, возложенных на ОПС, является предупреждение, выявление и пресечение преступлений, создающих угрозу пограничной безопасности. С этой целью оперативные подразделения

ОПС осуществляют оперативный поиск. Такой поиск на пограничном пространстве имеет свою специфику. В данной публикации нами предлагается рассмотреть такой элемент оперативного поиска, как аналитический поиск.

В начале XXI в. с учетом развития научно-технического прогресса в области обмена информацией и международного сотрудничества в области борьбы с преступностью стали появляться работы ученых, позволяющие ориентироваться в развитии теории ОРД. В своих трудах ученые пытаются охватить наименее изученные аспекты поисковой деятельности правоохранительных органов.

Например, в 2000 г. И. Н. Зубов предпринял попытку обоснования классификации оперативного поиска, выделяя такой вид поиска, как аналитический. По мнению ученого, оперативно-аналитический поиск информации о разнообразных противоправных и иных деяниях должен быть надлежащим образом обеспечен структурно за счет создания соответствующих оперативных подразделений и определения их компетенции в этой сфере. Автору представляется целесообразным создание и наличие в каждом оперативном подразделении специализированных подразделений, ориентированных на интеллектуальную работу с документальными, информационными носителями. Только терпеливый аналитик, по мнению ученого, сможет умело сопоставить факты, раздумывать над ними, проверять различные гипотезы и делать выводы. В актуальность и продуктивность данного вида деятельности можно привести пример существования и функционирования подобных аналитических подразделений, сформированных в составе ведомств, учреждений и организаций, осуществляющих различные виды поиска в зарубежных странах, главной целью которых является разрешение проблем в различных сферах охраны правопорядка и обеспечения безопасности государства и общества. Активное международное взаимодействие обозначенных подразделений позволяет в максимально короткие сроки совершать обмен оперативно значимой информацией о преступлениях и о лицах, их совершающих, что способствует эффективной борьбе с ними [1, с. 468–522].

Как представляется, очень информативным и перспективным направлением является идея о создании новых информационных систем оперативно-розыскного профиля с элементами искусственного интеллекта, к которым относятся экспертные системы. Данная система, оперируя символьными представлениями о сфере и инфраструктуре социально-аномальной среды, могла бы осуществлять формирование советов

или рекомендаций оперативным работникам с учетом конкретного противоправного проявления. Нам видится целесообразным создание таких экспертных систем в части распознавания лиц, представляющих оперативный интерес, в целях отслеживания их передвижения на определенной пограничной территории. Это действительно поможет собрать большое количество оперативно значимой информации, которая позволит решать более широкий круг оперативно-розыскных задач.

Подводя итог сказанному, можно сказать, что аналитический поиск является элементом оперативного поиска, в рамках которого проводится поиск и сбор оперативно-значимой информации.

С учетом развития научно-технического прогресса указанный элемент имеет большую актуальность в борьбе с общеуголовной и киберпреступностью на пограничном пространстве.

Создание и функционирование в ОПС отдельного оперативного подразделения, ориентированного на интеллектуально-аналитическую работу с документальными, информационными носителями, позволит повысить результативность поисковой деятельности по предупреждению, выявлению и пресечению преступлений, создающих угрозу пограничной безопасности.

Список использованных источников

1. Основы оперативно-розыскной деятельности : учебник / К. В. Сурков [и др.] ; под ред. В. Б. Рушайло. – Изд. 2-е, испр. и доп. – СПб. : Лань, 1999. – 720 с.

УДК 355.5

ИСТОРИЯ РАЗВИТИЯ ПАТРУЛЬНО-ПОСТОВОЙ СЛУЖБЫ В СИСТЕМЕ ОРГАНОВ ПРАВОПОРЯДКА

Шаханов Антон Андрианович

факультет внутренних войск УО «Военная академия Республики Беларусь»

Кисель Артемий Викторович

факультет внутренних войск УО «Военная академия Республики Беларусь»

Внутренние войска входят в систему МВД Республики Беларусь и предназначены для обеспечения безопасности личности, общества и

государства, защиты прав и свобод человека от преступных и иных противоправных посягательств. Вековая история внутренних войск Республики Беларусь свидетельствует о том, что на всех этапах своего развития они занимали одно из главных мест в общей структуре органов государственной власти, призванных укреплять правопорядок и внутреннюю безопасность страны. Внутренние войска имеют и военную, и правоохранительную составляющую. Поддержание высокого уровня порядка в масштабах страны – повседневная служба, которую выполняют военнослужащие внутренних войск и по сей день, где действует закон: чем лучше осуществляется деятельность, тем она незаметнее. В связи с этим представляется целесообразным глубже изучить исторический путь внутренних войск и историю патрульно-постовой службы.

Потребность в обеспечении безопасности появилась одновременно с возникновением общества. Имеются исторические данные, свидетельствующие об организации охраны общественного порядка задолго до создания в Российской империи Министерства внутренних дел. Например, во времена Киевской Руси князя, а по их поручению – дружинники и слуги (рисунок 1) занимались борьбой с преступностью на территории княжеств. К этой деятельности привлекались и свободные люди – общинники. В период развития русского феодального государства и раздробленности Руси прослеживается дальнейшее развитие структур, отвечавших за обеспечение охраны общественного порядка.



Рисунок 1. – Дружинники в Киевской Руси 1649 г.

В «Наказе о градском благочинии» князя Киевского Алексея Михайловича от 30 апреля 1649 г. наряду с положениями об организации пожарной охраны были закреплены первые нормативные основы охраны общественного порядка: «...и ездить в своем объезде по всем улицам и по переулкам, в день и в ночь, в беспрестани. А для береженья во всех улицах и по переулках расписать им решеточных прикащиков и сторожей; и по улицам и по переулкам в день и в ночь ходить и беречь накрепко, чтоб в улицах и в переулках бою и грабежу и корчмы и табаку и инаго никакого воровства и блудни не было. Да и того в улицах и в переулках беречь накрепко, чтоб воры нигде не жгли, и огня на хоромы не накинули, и у хором и у заборов с улицы ни у кого ни с чем огня не подложили...» [4, с. 21–23].

Впервые в Российской империи понятие «полицейская постовая служба» было использовано в Положении о столичной полиции 1838 г. В этот период характерным для деятельности городской полиции становится усиление наружной постовой службы, для чего во многих городах увеличивается число полицейских будок [2, с. 33]. Будки имели совершенно другое назначение: они должны были служить местом, куда всякий городской житель, в случае надобности, мог бы обратиться за полицейской помощью, уверенный, что всегда найдет там готового оказать ее полицейского агента [1, с. 322] (рисунок 2).



Рисунок 2. – Полицейская будка в Российской империи 1838 г.

Несущие постовую службу городские «...не должны стоять в одном месте, а обязаны ходить по всему протяжению своего поста и обращать внимание на проходящих и проезжающих, стараясь предупредить всякую опасность и прекратить каждый беспорядок в самом начале» [5, с. 65].

Такая организация постовой службы сохранялась до марта 1917 г., когда после ряда постановлений Временного правительства Министерство внутренних дел Российской империи перестало существовать как единая централизованная единица. В постреволюционный период созданию структуры, отвечавшей за обеспечение общественного порядка в стране, уделялось большое внимание. На съезде заведующих городскими и губернскими управлениями милиции, проходившем в г. Москва 6–8 декабря 1918 г., была рассмотрена Инструкция милиционерам советской рабоче-крестьянской милиции, закреплявшая общие положения постовой службы; обязанности постового милиционера по обеспечению свободного и безопасного движения; обязанности в борьбе с преступлениями; обязанности по наблюдению за чистотой и порядком на площадях, улицах и во дворах; обязанности при несчастных случаях; обязанности по охране общественного порядка и спокойствия; сигналы свистком; запреты при несении постовой службы; требования к экипировке постового милиционера. 2 сентября 1923 г. Приказом центрального административного управления НКВД г. Москвы была объявлена Инструкция постовому милиционеру, регламентирующая общие положения о постовой службе, права и обязанности постового милиционера. Именно эту дату принято считать днем образования подразделений патрульно-постовой службы. К лету 1926 г. подразделения патрульно-постовой службы появились практически во всех городах. К этому времени была введена единая для сотрудников патрульно-постовой службы форма одежды [3, с. 102].

Позднее основные принципы и правовое положение патрульно-постовой службы были закреплены в Уставе патрульно-постовой службы милиции, утвержденном МВД СССР 20 июля 1974 г. (далее – Устав ППСМ 1974 г.) [6, с. 25]. В Уставе ППСМ 1974 г. были обозначены главные задачи патрульно-постовой службы: обеспечение общественного порядка; предупреждение, пресечение преступлений и других правонарушений; охрана социалистической собственности; охрана прав и законных интересов граждан, предприятий, организаций и учреждений от преступных проявлений и иных антиобщественных действий.

Современные условия требуют от органов внутренних дел эффективного и качественного обеспечения правопорядка, личной и имущественной безопасности граждан, в том числе в общественных местах.

Особое внимание уделяется вопросам подготовки сотрудников к несению службы на маршрутах патрулирования. Ежедневно на инструктивных занятиях с заступающими на службу патрульными нарядами проводятся практические тренировки по задержанию правонарушителей и отрабатываются навыки действий в условиях осложнения оперативной обстановки, при этом особое внимание уделяется соблюдению мер личной безопасности.

Таким образом, можно сделать вывод, что с каждым годом патрульно-постовая служба менялась, с учетом складывающейся обстановки менялись и задачи, возлагаемые на патрульные подразделения. Из этого следует, что современные проблемы требуют современных решений, выражающихся в введении реорганизаций, изменений штатного состава и различных дополнений. Остается только размышлять, к чему приведет патрульно-постовая служба будущего.

Список использованных источников

1. Гордиенко, В. В. Организация деятельности служб и подразделений полиции по охране общественного порядка и обеспечению общественной безопасности : учебник для студентов, обучающихся по специальности «Юриспруденция» / В. В. Гордиенко. – М., 2014. – 463 с.

2. Инструкция городовой Московской полиции. – М. : Типография при Канцелярии Московского ОберПолицеймейстера, 1883. – 55 с.

3. Энциклопедия МВД России / В. Ф. Некрасов [и др.]. – М. : Объединен. ред. МВД России : Олма-Пресс, 2002. – 623 с.

4. Еропкин, М. И. Становление советской милиции : учеб. пособие / М. И. Еропкин, А. А. Кузнецова. – Горький, 1979. – 96 с.

5. Инструкция об организации Советской рабоче-крестьянской милиции // Сб. законодательных документов по вопросам организации и деятельности советской милиции (1917–1934 гг.). – М., 1967. – С. 14–16.

6. Устав патрульно-постовой службы Советской милиции : приказ М-ва внутр. дел СССР, 20 июля 1974 г., № 200. – М. : Воениздат, 1974. – 262 с.

ОСОБЕННОСТИ КРИМИНАЛИСТИЧЕСКОЙ ХАРАКТЕРИСТИКИ КИБЕРПРЕСТУПЛЕНИЙ

Якимович Наталья Валерьевна

УО «Академия Министерства внутренних дел Республики Беларусь»

Проблемам криминалистической характеристики преступлений посвящены многочисленные исследования. В настоящее время в криминалистике не сформирован единый подход к понятию, структуре и содержанию криминалистической характеристики. Одними авторами под криминалистической характеристикой преступлений понимается совокупность сведений о механизме совершения преступления, средствах его отражения и проявляющихся при этом особенностях, имеющих значение для раскрытия противоправных действий, другими – описание состояния и особенностей борьбы с различными категориями незаконных деяний, третьи полагают, что криминалистическая характеристика преступлений обладает определенной целостностью и входит в характеристику преступлений в целом.

Также различными авторами в структуру криминалистической характеристики включаются различные элементы.

Основное назначение криминалистической характеристики преступлений как элемента в структуре частных криминалистических методик – служить информационной моделью преступления или быть основанием для выдвижения версий о сущности происшедшего криминального события и личности преступника, а также помогать следователю правильно ориентироваться и принимать процессуально и тактически грамотные решения в сложных следственных и иных ситуациях, возникающих в процессе раскрытия и расследования преступлений [1, с. 223].

Н. П. Яблоков включает в структуру криминалистической характеристики три элемента: криминалистические черты способа совершения преступления, типичные следственные ситуации, характер информации, подлежащей выяснению [2, с. 5]. Р. С. Белкин считает, что криминалистическая характеристика отдельного вида преступлений должна включать характеристику исходной информации, системы данных о

способе совершения и сокрытия преступления и типичных последствиях его применения, личности вероятного преступника и вероятных мотивах и целях преступления, личности вероятной жертвы преступления, о некоторых обстоятельствах совершения преступления (место, время, обстановка) [3, с. 736].

На наш взгляд, при рассмотрении элементов криминалистической характеристики различных видов преступлений необходимо учитывать специфику совершенного противоправного деяния.

Специфичность и новизна, а также многообразие предметов, методов и способов преступных посягательств способствуют латентности киберпреступлений, что создает определенные проблемы при их раскрытии и расследовании. Под криминалистической характеристикой киберпреступлений мы понимаем совокупность наиболее характерной, криминалистически значимой и взаимосвязанной информации о признаках и свойствах киберпреступлений, полученной в результате обобщения материалов следственной практики и служащей решению задач раскрытия и расследования преступлений.

По мнению В. Б. Вехова, в структуру криминалистической характеристики компьютерных преступлений должны входить «криминалистически значимые сведения о личности правонарушителя, мотивации и целеполагании его преступного поведения, типичных способах, предметах и местах посягательств, а также о потерпевшей стороне» [4, с. 28].

В. Е. Козлов предлагает выделить следующие элементы:

способы совершения компьютерных преступлений;

особенности предмета преступного посягательства;

особенности следовой информации по делам о преступлениях рассматриваемой категории;

личностную характеристику правонарушителя;

особенности обстановки совершения преступления [2, с. 8].

Также В. Е. Козлов указывает на необходимость установления криминалистически значимых связей между указанными элементами, которые, по его мнению, создадут предпосылки для выдвижения версий о преступниках, способе совершения преступления и т. д.

Исходя из анализа современных точек зрения ученых-криминалистов, можно выделить следующие элементы криминалистической характеристики киберпреступлений:

сведения о предмете преступного посягательства;

обстановку преступления (время, место);

способ совершения преступления;
следовую картину преступления;
характеристику личности преступника.

Важнейшим элементом криминалистической характеристики киберпреступлений является следовая картина, так как именно в процессе ее исследования устанавливается сущность совершенного деяния, возможные способы, личность преступника и условия совершения преступного деяния. Таким образом, данный элемент тесно связан с другими элементами криминалистической характеристики и позволяет создать информационную основу для установления механизма преступного деяния и дальнейшего расследования.

Следовая картина любого преступного деяния, в том числе и киберпреступления, включает в себя информацию о месте и форме отображения следов, их качественных и количественных характеристиках.

Подготовка, совершение и сокрытие преступления, как и любое иное событие, происходящее в материальном мире, всегда сопряжено с образованием следов. В криминалистике принято различать: материальные следы – изменения в элементах вещной обстановки, возникающие в результате механического, химического, биологического, термического и иного воздействия; идеальные следы – отображение криминалистически значимой информации в сознании людей, хранящееся в памяти человека. По характеру изменений, вносимых в вещную обстановку, следы подразделяются на следы-предметы, следы-вещества, следы-отображения [5, с. 67].

Однако при расследовании киберпреступлений возникают и иные следы, так как основными взаимодействующими объектами при совершении указанных преступлений являются средства компьютерной техники, а также различные программы и наборы команд. Наиболее часто можно встретить следующие термины для обозначения указанных следов: компьютерный, информационный, электронно-цифровой, цифровой, бинарный, виртуальный.

Наиболее полно отражает специфику следов преступлений, совершаемых с использованием информационных технологий, на наш взгляд, термин «виртуальные следы».

В результате изучения следовой картины киберпреступления возможно получение сведений, которые будут указывать на способ совершения преступного деяния, который также является важным элементом криминалистической характеристики. Способ совершения киберпре-

ступлений отражает характер преступного деяния на носителях следов и поэтому рассматривается в качестве одной из закономерностей возникновения будущих доказательств, а также является ключевым моментом для выдвижения версий относительно личности преступника. В свою очередь, изучение личности преступника позволяет определить связь со способом и обстановкой совершения киберпреступления.

Таким образом, указанные элементы криминалистической характеристики киберпреступлений в своей совокупности и взаимосвязи образуют единую информационную основу расследования киберпреступлений.

Список использованных источников

1. Компьютерная преступность и информационная безопасность / А. П. Леонов [и др.] ; под общ. ред. А. П. Леонова. – Минск : АРИЛ, 2000. – 552 с.
2. Козлов, В. Е. Компьютерные преступления: криминалистическая характеристика и осмотр места происшествия : монография / В. Е. Козлов. – Минск : Акад. МВД Респ. Беларусь, 2001. – 120 с.
3. Белкин, Р. С. Курс криминалистики : учеб. пособие для вузов / Р. С. Белкин. – 3-е изд., доп. – М. : ЮНИТИ-ДАНА : Закон и право, 2001. – 837 с.
4. Вехов, В. Б. Компьютерные преступления: Способы совершения и раскрытия / В. Б. Вехов ; под ред. акад. Б. П. Смагоринского. – М. : Право и Закон, 1996. – 182 с.
5. Россинская, Е. Р. Криминалистика : курс лекций / Е. Р. Россинская. – М. : Норма, 2006. – 384 с.

Секция 2

ТЕОРИЯ И ПРАКТИКА ОБЕСПЕЧЕНИЯ ПОГРАНИЧНОЙ БЕЗОПАСНОСТИ РЕСПУБЛИКИ БЕЛАРУСЬ В ПУНКТАХ ПРОПУСКА

УДК 343.98

ПРОБЛЕМЫ ИДЕНТИФИКАЦИИ ВНЕШНОСТИ ЛИЦ, ПОДВЕРГШИХСЯ ХИРУРГИЧЕСКИМ ИЗМЕНЕНИЯМ, ПРИ ОСУЩЕСТВЛЕНИИ ПОГРАНИЧНОГО КОНТРОЛЯ

Бобрик Игорь Александрович

ГУО «Институт пограничной службы Республики Беларусь»

Ринкевич Кристина Анатольевна

ГУО «Институт пограничной службы Республики Беларусь»

В практике сотрудников пограничного контроля нередко встречаются случаи идентификации внешности лиц, внешний облик которых изменен путем косметологических и хирургических процедур. Поэтому возникает необходимость в использовании специальных знаний в области габитоскопии и портретных исследований, изучении влияния хирургических изменений на элементы внешности идентифицируемых лиц, а также в совершенствовании в перспективе некоторых аспектов организационной составляющей процесса проверки документов.

Процесс проверки документа физического лица, пересекающего государственную границу, начинается с проведения идентификации внешности предъявителя документа. Уже на данной стадии определяется дальнейший ход событий в зависимости от следующих обстоятельств:

изображение внешности владельца документа идентично внешности его предъявителя (документ принадлежит предъявителю);

имеются сомнения в принадлежности документа предъявителю ввиду внесения хирургических изменений в лицевую область посред-

ством пластической хирургии: простые изменения (одна определенная часть лицевой области), сложные (составные) изменения (изменено несколько элементов (частей) лицевой области), а также невозможность проведения идентификации (например, вследствие травм, аварий, ДТП, получения ожогов);

изображение внешности владельца документа не идентично внешности его предъявителя (документ не принадлежит предъявителю).

Так, наличие сомнений в принадлежности документа предъявителю ввиду внесения хирургических изменений в лицевую область посредством пластической хирургии обуславливает необходимость отдельного исследования. К факторам, способствующим в данном случае принятию верного решения о принадлежности документа предъявителю, относятся профайлинг (наблюдение и опрос), биометрические данные человека (радужка глаза, капиллярный рисунок сетчатки глаза, рисунок папиллярных линий кожи рук, почерк), вспомогательные документы, подтверждающие внесение косметическо-хирургических изменений, используемые, как правило, в комплексе.

Профайлинг – это совокупность методик для составления психологического портрета человека и определения искренности его намерений. Специалист по профайлингу во время беседы оценивает не только психологический тип личности, но и мотивы человека, правдивость предоставляемой им информации, прогнозирует его поведение и разрабатывает схему поведения с ним.

Профайлинг пограничного контроля – это совокупность методов и методик, целью которых является оценка противоправных намерений физического лица, следующего через границу, на основе анализа его профиля, вербального и невербального поведения. Способами осуществления профайлинга в данном случае являются наблюдение и опрос [1].

Опрос – это способ сбора сотрудниками подразделений пограничного контроля первичной психологической и иной информации о человеке в вербальной (словесной) форме. Суть опроса заключается в получении информации об объективных фактах, событиях или субъективных (мнения, настроения, мотивы, отношения и т. д.) фактах со слов опрашиваемого [1].

Таким образом, цель сотрудника пограничного контроля, с одной стороны, – психология («вывести на чистую воду» вероятного правона-

рушителя), с другой – получение сведений о внесении хирургических изменений (операционном вмешательстве).

С точки зрения психологии потенциальный правонарушитель склонен тщательно подбирать слова при общении с сотрудниками правоохранительных органов. В этом случае важно знать способы обнаружения обмана по внешней форме подачи информации (по словам).

С точки зрения внесения хирургических изменений во внешность важно получить достоверные сведения о причинах и (или) целях, характере, сущности и, возможно, даже способах оперативного вмешательства во внешность. Данная информация окажет значительный положительный эффект при определении принадлежности документа для пересечения границы его предъявителю.

Биометрия (от греч. *bios* – жизнь и *metron* – мера) – это наука об измерении физиологических характеристик. Выделяют следующие методы биометрической идентификации (физиологические характеристики):

статические (пассивные, даны от рождения и неотъемлемы): отпечатки пальцев, радужная оболочка глаза, сетчатка глаза, геометрия рук, геометрия лица, термограмма лица;

динамические (активные, подсознательные движения в процессе воспроизведения какого-либо действия): голос человека, рукописный почерк, модель движения, динамика клавиатурного набора.

Организация ИКАО работает в области применения биометрических технологий в проездных документах с 1997 г. и определила три основных биометрических статических идентификатора: лицо, глаз, палец (радужная оболочка глаза, сетчатка глаза (капиллярный рисунок), рисунок папиллярных линий кожи рук), – как наиболее широко используемых в проездных документах для идентификации.

Одним из динамических методов биометрической идентификации является рукописный почерк (стиль письма и подпись), проверка которого частично позволит подтвердить принадлежность документа для пересечения границы его предъявителю либо же опровергнуть данное утверждение.

Весомым доказательством принадлежности документа для пересечения границы лицу, его предоставившему, является предъявление документов, подтверждающих внесение хирургических изменений в элементы внешности, – справок, заверенных компетентными органами государств (органами в области здравоохранения и медицины) и свиде-

тельствующих о том, что носитель данной справки является владельцем документа для пересечения границы (удостоверяющего личность).

Предоставление таких документов особо важно в случаях, когда проведение идентификации внешности лица по фотоснимку не просто затруднительно, а вовсе невозможно, например вследствие травм, аварий, ДТП либо получения ожогов. Такая справка должна содержать сведения о лице до происшествия (некоторые персональные данные, фото из паспорта) и после (причины, характер и степень травм, фото после происшествия), а также иметь соответствующие средства защиты бланка справки.

Таким образом, применение данных вспомогательных аспектов пограничного контроля способствует оказанию содействия должностным лицам подразделений пограничного контроля при выявлении (и для выявления) физических лиц, подвергших свою внешность хирургическим вмешательствам, но не заменивших фото в документе.

Помощь сотрудникам пограничного контроля в перспективе может также оказать программное обеспечение «Банк данных о лицах, внешность которых изменена хирургическим вмешательством». Его цель – выявление физических лиц, изменивших элементы внешности хирургическим путем и не заменивших документы для пересечения границы, а также сокращение времени проведения проверки документов и, как следствие, пограничного контроля у данной категории лиц.

Список использованных источников

1. Большой энциклопедический словарь. – СПб. : Астрель, 2003.
2. Большая юридическая энциклопедия. – М. : Эксмо, 2005.
3. Словарь иностранных слов. – М. : Рус. яз., 1985.
4. Профайлинг пограничного контроля : учеб. пособие / Н. А. Дымар, Д. А. Воевчик, Д. А. Семенча. – Минск : ИПС РБ, 2019. – 130 с.

КОСМЕТИЧЕСКАЯ ХИРУРГИЯ КАК ОДИН ИЗ ФАКТОРОВ, ЗАТРУДНЯЮЩИХ ПРОЦЕСС ИДЕНТИФИКАЦИИ ВНЕШНОСТИ ЧЕЛОВЕКА ПО ФОТОСНИМКУ ПРИ ПЕРЕСЕЧЕНИИ ГОСУДАРСТВЕННОЙ ГРАНИЦЫ

Кирилюк Елена Викторовна

ГУО «Институт пограничной службы Республики Беларусь»

Бобрик Игорь Александрович

ГУО «Институт пограничной службы Республики Беларусь»

Машара Дарья Олеговна

ГУО «Институт пограничной службы Республики Беларусь»

Прохождение физическими лицами пограничного контроля характеризуется не только разнообразием, но и своими особенностями, а зачастую и непредсказуемостью. Так, необходимо отметить, что каждый человек имеет свои причины, основания и средства для пересечения границы, а также обладает своими, характерными внешними признаками.

В последнее время при осуществлении пограничного контроля сотрудники органов пограничной службы все чаще сталкиваются со случаями идентификации владельца документа, изображенного на фотоснимке (фотоизображении) в документе, и предъявителя документа с измененными путем пластической операции чертами внешности.

Проблемы идентификации внешности (отождествления) лиц, подвергшихся ее изменению путем косметико-хирургического вмешательства, возникают в процессе проведения идентификации и заключаются в оценке различий во внешности предъявителя документа и владельца документа, изображенного на фотоснимке (фотоизображении) в документе, которые сфотографированы со значительным разрывом во времени. Это обусловлено тем, что выявленные различия могут быть объяснены как изменением сравниваемых признаков во времени, вследствие пластической операции, так и их принадлежностью различным лицам.

Ключевой момент затруднения при проведении идентификации внешности заключается в том, что фотоснимок в документе для пересечения границы сделан до факта пластики и не изменен после него. Дан-

ный аспект подлежит обязательному учету при проверке документов. Однако для понимания и наиболее результативного восприятия данных изменений необходимо понимать суть самих процессов хирургического изменения внешности, так сказать, «вернуться к корням».

Стоит отметить, что причины хирургического вмешательства, осуществляемого посредством проведения пластической хирургии (операции), могут быть различными: от восстановительной хирургии до косметической.

Таким образом, пластическая хирургия – одна из областей медицины, получившая в последние десятилетия большое распространение в мире и направленная на устранение последствий врожденных уродств, травм, ожогов, онкологических заболеваний, а также на достижение эстетических пропорций лица.

Задачами пластической хирургии являются:

1) восстановление целостности разрушенных органов лица и тела человека (а также их функций) с помощью перемещения близлежащих тканей, пересаженных из других мест на питающих ножках, а также взятых свободно;

2) исправление формы какой-либо части человеческого тела [3].

С усовершенствованием техники операций, с увеличением возможности широко использовать лоскуты из ближайших и отдаленных мест человеческого тела, свободной пересадкой тканей хирургия с каждым годом приближается к возможности более совершенного восстановления формы и функций органов человека (в том числе лица) [2].

Разделом пластической хирургии является косметическая хирургия, которая в настоящее время общепризнана и с успехом применяется в мире.

В настоящее время в ведущих косметологических учреждениях постоянно возрастает количество хирургических косметических вмешательств.

Основными показаниями для восстановительных (косметических) операций являются пороки развития, последствия механических травм, термических и химических ожогов, гнойных воспалений, некоторых инфекционных и венерических заболеваний, доброкачественных и злокачественных опухолей и др.

Проведение косметических операций на лице чаще всего обусловлено деформациями наружного носа, ушных раковин и губ, а также возрастными изменениями тканей век, кожи лица и шеи [3].

Только знание основ техники пластических операций с учетом того или иного признака внешности может помочь правильно оценить изменяемые характеристики.

Основными аспектами пластической хирургии, в которых заключается последовательность получения результата, являются: иссечения (проведение рассечений кожи и ее отсечения), исправление формы элемента внешности (при необходимости), швы (накладывание швов), заживление (закрытие ран) с образованием послеоперационных рубцов.

Любое хирургическое вмешательство, произведенное с рассечением тканей, приводит к образованию послеоперационного рубца, который всегда является конечным результатом заживления нарушенных тканей.

На лице имеются анатомические структуры, которые идеальны для выполнения разрезов, а также зрительно отвлекают от восприятия рубцов, расположенных вдоль их границ.

Помимо этого, используются некоторые методики перемещения лоскутов из других анатомических областей (из других частей тела человека).

При закрытии дефектов существуют и применяются свои способы и техники, а также большое количество различных шовных материалов, отличающихся составом, поверхностью, физическими свойствами и другими качествами.

Таким образом, грамотно выполненные элементы косметической хирургии (пластической операции) являются ключевыми факторами, способствующими возникновению сомнений у сотрудников подразделений пограничного контроля при отождествлении внешности владельца документа, изображенного на фотоснимке (фотоизображении) в документе, и внешности человека, предъявившего документ. При этом знание данных аспектов способствует формированию понимания вероятных изменений и их признаков, а также разграничению возрастных изменений внешности.

Список использованных источников

1. Курс пластической хирургии : руководство для врачей : в 2 т. / под ред. К. П. Пшенишнова. – Ярославль ; Рыбинск : Рыбинский Дом печати, 2010. – 1432 с.
2. Рауэр, А. Э. Пластические операции на лице / А. Э. Рауэр, Н. М. Михельсон ; под ред. И. Г. Лукомский. – М. : Красное знамя, 1943. – 258 с.

3. Савушкин, А. В. Выявление и оценка искусственного изменения признаков внешности при проведении портретной криминалистической экспертизы : учеб. пособие / А. В. Савушкин. – М. : ВНИИ МВД СССР, 1989. – 48 с.

4. Фришберг, И. А. Косметические операции на лице / И. А. Фришберг. – М. : Медицина, 1984. – 208 с.

УДК 355/359:31

О НЕКОТОРЫХ ВОПРОСАХ РАСЧЕТА ПАРАМЕТРОВ СИСТЕМЫ ТЕЛЕВИЗИОННОГО ВИДЕОНАБЛЮДЕНИЯ

Машара Дарья Олеговна

ГУО «Институт пограничной службы Республики Беларусь»

Сорокин Максим Николаевич

ГУО «Институт пограничной службы Республики Беларусь»

Оснащение пунктов пропуска современными системами видеонаблюдения с дальнейшей перспективой создания сложных интеллектуальных систем охраны периметра является одним из приоритетных направлений совершенствования пограничного контроля органов пограничной службы Республики Беларусь [1].

При осуществлении монтажа видеокамер одним из важных аспектов является выбор угла наклона в вертикальной плоскости и высоты ее установки в случае отсутствия возможности подключения на противоположном конце охраняемой территории встречной видеокамеры из-за наличия преград.

Известно, что видеокамеры необходимо устанавливать так, чтобы верхний край ее зоны наблюдения имел отрицательный угол к горизонту для снижения вероятности засвета объектива видеокамеры солнечным или искусственным светом [2].

Для этого необходимо устанавливать видеокамеру на высоту $H > K$, где K – высота зоны наблюдения видеокамеры на максимальной дальности L (рисунок).



Рисунок. – Схема установки видеокамеры

В этом случае угол e между верхним краем зоны наблюдения и горизонталью составит

$$e = \operatorname{arctg} \left(\frac{(H-K)}{L} \right). \quad (1)$$

Нижний край зоны наблюдения видеокамеры будет упираться в основание периметра на некотором расстоянии $l = l_1 + l_2$ от видеокамеры, образуя «мертвую зону», не попадающую в поле зрения видеокамеры:

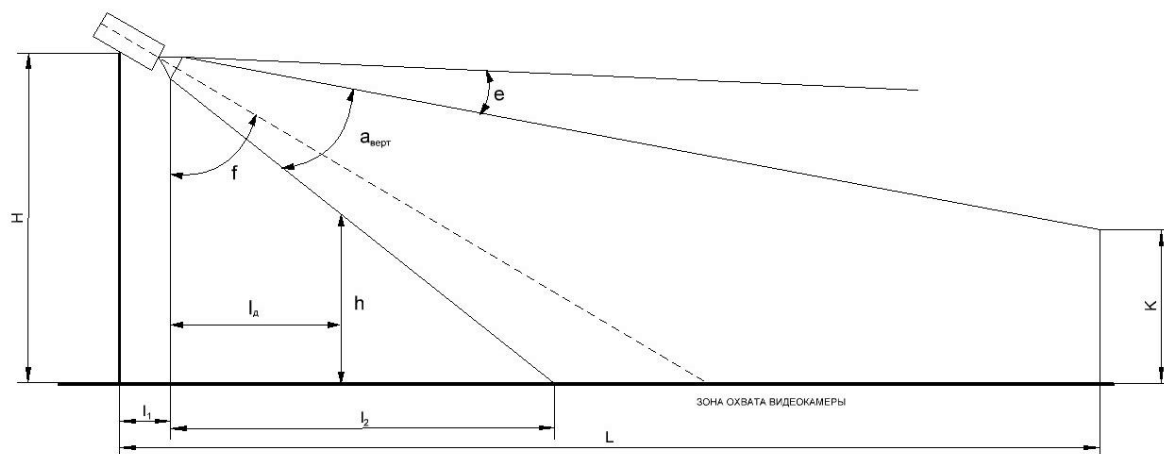
$$l = l_1 + l_2 = l_1 + H \cdot \operatorname{tg} \left(f - \frac{\alpha}{2} \right), \quad (2)$$

где l_1 – «мертвая зона», обусловленная особенностями крепления видеокамеры; l_2 – «мертвая зона», обусловленная характеристиками объектива; f – угол между вертикалью и оптической осью видеокамеры.

Наблюдение одной видеокамерой с фиксированными параметрами максимально дешево и просто в конструктивном отношении, однако наличие «мертвой зоны» является серьезным недостатком такого способа контроля территории охраняемого объекта. Однако данный недостаток нивелируется путем установки с применением двух видеокамер, расположенных встречно на противоположных концах охраняемой территории, либо верно рассчитанного угла наклона видеокамеры в целях минимизации прохода нарушителя государственной границы.

Список использованных источников

1. Концепция обеспечения пограничной безопасности Республики Беларусь на 2018–2022 годы : Указ Президента Респ. Беларусь, 16 окт. 2018 г., № 410 // Нац. реестр правовых актов Респ. Беларусь. – 2018. – № 1/17987.

2. Пескин, А. Е. Системы видеонаблюдения. Основы построения, проектирования и эксплуатации / А. Е. Пескин. – М. : Горячая линия – Телеком, 2013. – 256 с.

УДК 343.98

ПЕРСПЕКТИВЫ ОРГАНИЗАЦИИ ОСУЩЕСТВЛЕНИЯ ПРОВЕРКИ ДОКУМЕНТОВ У ЛИЦ, ВНЕШНОСТЬ КОТОРЫХ ИЗМЕНЕНА ПОСРЕДСТВОМ ХИРУРГИЧЕСКОГО ВМЕШАТЕЛЬСТВА

Ринкевич Кристина Анатольевна

ГУО «Институт пограничной службы Республики Беларусь»

Машара Дарья Олеговна

ГУО «Институт пограничной службы Республики Беларусь»

Бобрик Игорь Александрович

ГУО «Институт пограничной службы Республики Беларусь»

Идентификация личности по фотоснимку – это процесс сличения признаков внешности человека с его изображением на фотоснимке в целях установления их тождества. В основе идентификации личности по фотоснимку лежит теория криминалистического отождествления. В качестве идентифицируемого объекта выступает конкретный человек, идентифицирующего объекта – фотоснимок, идентификационных признаков – определенные признаки внешности человека (как правило, его лица) [1].

К особенностям ситуации при осуществлении идентификации личности по фотографии относятся многие факторы, оказывающие влияние, в том числе факторы изменения внешности [1]. Такие изменения появляются в том числе в результате перенесенных операций (выявляются в виде рубцов, которые со временем могут истончаться или, наоборот, утолщаться, становиться более грубыми). Многие из этих операций, изменяя форму элементов лица, могут и не оставлять следов, обнаруживаемых на фотоснимках [2].

Ключевой проблемой является тот факт, что фотоснимок в документе для пересечения границы был сделан до совершения пластической операции и не был заменен после нее.

Оценка таких устойчивых изменений внешнего облика весьма затруднительна. Не исключается также применение операций в целях умышленного изменения признаков внешности.

При возникновении сомнений в принадлежности документа для пересечения границы физическому лицу, вероятно подвергнутому своей внешности хирургическому изменению признаков элементов внешности, проводится специальная проверка документов. Целесообразно также проводить ряд других мероприятий, например опрос (получение сведений от данного лица как о вероятном противоправном характере, так и о факте хирургического вмешательства), дополнительное задействование биометрических параметров человека (радужка и сетчатка глаза, отпечатки пальцев рук, рукописный почерк), проверку дополнительных документов, подтверждающих внесение хирургических изменений, и т. п.

Чтобы избежать повторного проведения одних и тех же мероприятий при последующих пересечениях государственной границы физическим лицом, еще не заменившим фотоизображение в своем документе (документ, удостоверяющий личность), важным аспектом будет являться определение перспективных направлений порядка работы с данной категорией лиц в служебной деятельности военнослужащих подразделений пограничного контроля.

Суть перспективы программного развития в направлении работы с такой категорией лиц заключается в создании Банка данных о лицах, внешность которых изменена посредством хирургического вмешательства, который будет доступен на рабочих местах контролеров (местах несения службы пограничного наряда «Проверка документов»), т. е. непосредственно внедрен в Списочные базы данных АСПК (СБД АСПК).

Цель данной СБД АСПК – выявление физических лиц, пересекающих государственную границу, внесших хирургические изменения в свою внешность без замены документа для пересечения границы, а также оказание помощи в сокращении времени проведения проверки документов и, как следствие, пограничного контроля у данной категории лиц.

Орган, формирующий данный Банк данных, – Государственный пограничный комитет Республики Беларусь.

Критерием поиска для лиц является полное совпадение: фамильно-именной группы (в написании на кириллице или латинице с учетом транслитерации и транскрибирования), даты, месяца и года рождения, а также номера документа.

Особенность принципа работы данной СБД АСПК заключается в том, что с ее помощью происходит не только выявление уже включенных в СБД АСПК лиц, но и само их включение в нее по информации непосредственно от военнослужащих подразделений пограничного контроля. Сведения, состоящие в Банке данных, поступают также из других правоохранительных структур, в частности из Министерства внутренних дел Республики Беларусь и Комитета государственной безопасности Республики Беларусь. Соответственно, разработаны два алгоритма действий.

Первый алгоритм действий используется при возникновении сомнений у контролера (пограничного наряда «Проверка документов») в действительности документа для пересечения границы физического лица, связанных с возможными оперативными вмешательствами в его внешность (физическое лицо еще не включено в СБД АСПК, после операции следует через границу в первый раз).

Действия контролеров в этом случае направлены на кратковременное прекращение дальнейшего движения физического лица, применение превентивных мер в отношении него, а также на уведомление старшего смены пограничных нарядов (ССПН).

Действия ССПН заключаются в проверке с применением дополнительных мероприятий и контроле за сложившейся ситуацией при параллельном проведении специальной проверки документов.

В случае если заключение положительное (т. е. факт хирургического вмешательства подтвердился, а документ принадлежит предъявителю), осуществляется пропуск данного лица через Государственную границу с последующим включением его в СБД АСПК с внесением дополнительных конкретизирующих сведений об операции (в какой области произведена операция, как давно и т. п.).

В случае если заключение отрицательное (т. е. факт хирургического вмешательства не подтвердился и документ не принадлежит предъявителю), лицо задерживается, а документ изымается.

Второй алгоритм действий используется уже при выявлении контролером (пограничным нарядом «Проверка документов») совпадений по спискам (СБД «Список лиц, внешность которых изменена посред-

ством хирургического вмешательства»), т. е. физических лиц, уже включенных в банк данных.

Действия контролеров все так же направлены на кратковременное прекращение дальнейшего движения физического лица, применение превентивных мер в отношении него, а также на уведомление ССПН.

Действия ССПН заключаются все так же в проверке с применением дополнительных мероприятий и контроле за сложившейся ситуацией, однако уже без проведения специальной проверки документов, но с дополнительной проверкой через АСПК сведений и материалов, подтверждающих факт внесения хирургических изменений.

При этом если физические лица, пересекающие Государственную границу, заменили свои документы для пересечения границы, СБД АСПК просто не срабатывает (нет выявлений по спискам). Проверка документов осуществляется в обычном режиме, исходя из складывающейся обстановки.

Таким образом, организационное и программное закрепление имеет весомое значение для обеспечения четких и поставленных действий должностных лиц подразделений пограничного контроля при следовании через государственную границу физических лиц, внешность которых изменена посредством хирургического вмешательства. На перспективу уже разработаны подробные алгоритмы действий пограничного наряда «Проверка документов» и ССПН по указанным ситуациям.

Список использованных источников

1. Идентификация лиц по признакам внешности : учеб. пособие в помощь контролеру. – Минск : Эксперт.-криминалист. лаборатория по исследованию документов, 2014. – 59 с.

2. Савушкин, А. В. Выявление и оценка искусственного изменения признаков внешности при проведении портретной криминалистической экспертизы : учеб. пособие. – М. : ВНИИ МВД СССР, 1989. – 48 с.

ПОДХОДЫ К РЕШЕНИЮ ЗАДАЧИ ОЦЕНКИ ОБСТАНОВКИ НА ОСНОВЕ МАТЕМАТИЧЕСКИХ МЕТОДОВ ТЕОРИИ ПРИНЯТИЯ РЕШЕНИЙ

Сорокин Максим Николаевич

ГУО «Институт пограничной службы Республики Беларусь»

Ринкевич Кристина Анатольевна

ГУО «Институт пограничной службы Республики Беларусь»

В настоящее время оценка обстановки начальником подразделения пограничного контроля представляет собой, скорее, творческий процесс, основанный на интуиции, богатом практическом опыте и анализе конкретных факторов текущего момента. Программное обеспечение (или хотя бы научно обоснованная методика) для поддержки принятия решения, которое позволяет моделировать множество вариантов существующей и прогнозируемой противоправной деятельности в пункте пропуска, а также на прилегающей к нему территории и в конечном итоге рекомендует к рассмотрению наиболее рациональный вариант принятия решения на охрану государственной границы, отсутствует.

Рассмотрим пример использования метода анализа иерархий [1] для принятия начальником подразделения пограничного контроля наиболее оптимального варианта решения на осуществление пограничной деятельности исходя из факторов и условий, влияющих на обстановку в пункте пропуска. Так, на первом этапе необходимо построить иерархию критериев и альтернатив применительно к поставленной задаче. Далее определяются весовые коэффициенты относительной значимости критериев (показателей) качества и альтернатив с использованием процедуры парного сравнения. Для этого экспертам выдается анкета, пример которой представлен в таблице 1. Предпочтения, факторы и их показатели здесь и далее носят лишь демонстрационный характер в целях исключения раскрытия содержания деятельности начальника подразделения пограничного контроля.

Таблица 1. – Пример анкеты для эксперта, составленной на основе метода парных сравнений

Номер пары	Номерпоказателей	Вклад какого фактора наиболее значим для корректной оценки обстановки в ппр?	Предпочтения
1	1	Фактор 1	
	2	Фактор 2	3
2	1	Фактор 1	
	3	Фактор 3	4
3	1	Фактор 1	
	4	Фактор 4	5
4	1	Фактор 1	
	5	Фактор 5	4
5	2	Фактор 2	
	3	Фактор 3	2
6	2	Фактор 2	
	4	Фактор 4	3
7	2	Фактор 2	
	5	Фактор 5	3
8	3	Фактор 3	
	4	Фактор 4	2
9	3	Фактор 3	
	5	Фактор 5	2
10	4	Фактор 4	2
	5	Фактор 5	

На основе заполненной анкеты строится матрица парных сравнений (МПС), наибольший интерес в которой представляют нормированные вектора относительной значимости сравниваемых объектов. Сначала между собой сравниваются основные факторы, что позволяет определить их относительную значимость при принятии решения начальником ППК (таблица 2, рисунок).

Таблица 2. – Матрица парных сравнений с векторами приоритетов сравниваемых факторов

Факторы		K_1	K_2	K_3	K_4	K_5	Вектор приоритетов, W_{OK}	Нормир. вектор, W_K
K_1	Фактор 1	1	0,33	0,25	0,2	0,25	0,33	0,05
K_2	Фактор 2	3	1	0,5	0,33	0,33	0,70	0,11
K_3	Фактор 3	4	2	1	0,5	0,5	1,15	0,19
K_4	Фактор 4	5	3	2	1	2	2,27	0,37
K_5	Фактор 5	4	3	2	0,5	1	1,64	0,27



Рисунок. – Относительная значимость основных факторов обстановки

Далее по аналогичной методике определяются нормированные вектора относительной значимости критериев качества каждого фактора (таблицы 3–7).

Таблица 3. – МПС с вектором приоритетов сравниваемых критериев фактора K_1

Критерии (показатели) качества фактора 1		k_{11}	k_{12}	k_{13}	k_{14}	k_{15}	Нормир. вектор, W_{K1}
k_{11}	Показатель 1 фактора 1	1	5	2	2	0,25	0,22
k_{12}	Показатель 2 фактора 1	0,2	1	0,33	0,5	0,33	0,07
k_{13}	Показатель 3 фактора 1	0,5	3	1	3	0,25	0,17
k_{14}	Показатель 4 фактора 1	0,5	2	0,33	1	0,33	0,10
k_{15}	Показатель 5 фактора 1	4	3	4	3	1	0,44

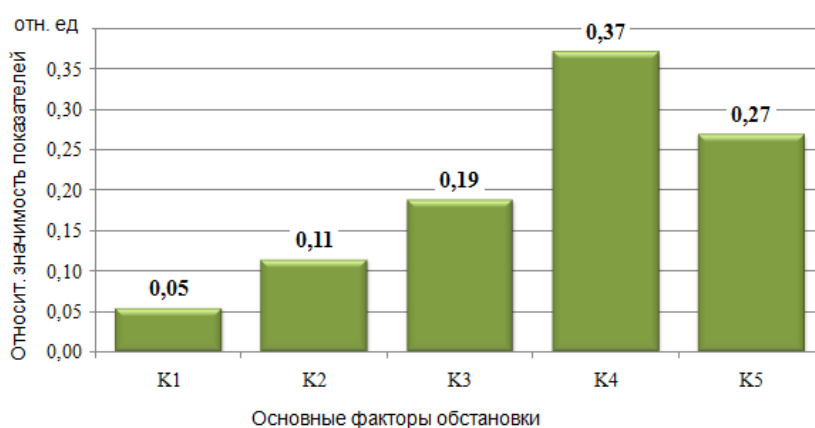
Таблица 4. – МПС с вектором приоритетов сравниваемых критериев фактора K_2

Критерии (показатели) качества фактора 2		k_{21}	k_{22}	k_{23}	k_{24}	k_{25}	k_{26}	Нормир. вектор, W_{K_2}
k_{21}	Показатель 1 фактора 2	1	0,25	0,33	2	2	0,2	0,09
k_{22}	Показатель 2 фактора 2	4	1	2	3	4	1	0,29
k_{23}	Показатель 3 фактора 2	3	0,5	1	3	3	0,5	0,19
k_{24}	Показатель 4 фактора 2	0,5	0,33	0,33	1	3	0,25	0,08
k_{25}	Показатель 5 фактора 2	0,5	0,25	0,33	0,33	1	0,33	0,06
k_{26}	Показатель 6 фактора 2	5	1	2	4	3	1	0,30

Таблица 5. – МПС с вектором приоритетов сравниваемых критериев фактора K_3

Критерии (показатели) качества фактора 3		k_{31}	k_{32}	k_{33}	k_{34}	k_{35}	k_{36}	Нормир. вектор, W_{K_3}
k_{31}	Показатель 1 фактора 3	1	0,25	3	0,33	2	0,33	0,11
k_{32}	Показатель 2 фактора 3	4	1	4	1	3	2	0,30
k_{33}	Показатель 3 фактора 3	0,33	0,25	1	0,25	2	0,5	0,07
k_{34}	Показатель 4 фактора 3	3	1	4	1	3	1	0,26
k_{35}	Показатель 5 фактора 3	0,5	0,33	0,5	0,33	1	0,5	0,07
k_{36}	Показатель 6 фактора 3	3	0,5	2	1	2	1	0,19

Таблица 6. – МПС с вектором приоритетов сравниваемых критериев фактора K_4

Критерии (показатели) качества фактора 4		k_{41}	k_{42}	k_{43}	k_{44}	Нормир. вектор, W_{K_4}
k_{41}	Показатель 1 фактора 4	1	3	2	5	0,11
k_{42}	Показатель 2 фактора 4	0,33	1	0,5	4	0,30
k_{43}	Показатель 3 фактора 4	0,5	2	1	3	0,07
k_{44}	Показатель 4 фактора 4	0,2	0,25	0,33	1	0,26

Таблица 7. – МПС с вектором приоритетов сравниваемых критериев фактора K_5

Критерии (показатели) качества фактора 5		k_{11}	k_{12}	k_{13}	k_{14}	k_{15}	Нормир. вектор, W_{K_5}
k_{51}	Показатель 1 фактора 5	1	3,00	2,00	2,00	4,00	0,22
k_{52}	Показатель 2 фактора 5	0,33	1	0,33	0,33	0,33	0,07
k_{53}	Показатель 3 фактора 5	0,50	3,00	1	0,50	1,00	0,17
k_{54}	Показатель 4 фактора 5	0,50	3,00	2,00	1	3,00	0,10
k_{55}	Показатель 5 фактора 5	0,25	3,00	1,00	0,33	1	0,44

На следующем этапе формируются МПС альтернатив относительно каждого из критериев качества k_{ij} , где ij – индексы, указывающие на принадлежность критерия качества конкретному фактору и его порядковый номер в перечне показателей данного фактора (таблица 8).

Таблица 8. – МПС альтернатив относительно критерия k_{11}

Альтернативы	На какую альтернативу критерий 1 фактора 1 оказывает большее влияние?	A_1	A_2	A_3	A_4	A_5	W_{Ak11}
A_1	Альтернатива (вариант решения) 1	1	0,5	0,33	0,25	0,5	0,08
A_2	Альтернатива (вариант решения) 2	2	1	0,5	0,25	0,33	0,11
A_3	Альтернатива (вариант решения) 3	3	2	1	3	0,33	0,25
A_4	Альтернатива (вариант решения) 4	4	4	0,33	1	2	0,28
A_5	Альтернатива (вариант решения) 1	2	3	3	0,5	1	0,27

Данная задача является достаточно трудоемкой с учетом того, что в представленной иерархии насчитывается 26 критериев k_{ij} . В целях сокращения объема материала в статье приведены не МПС, а только вектора W_{Akij} (таблица 9).

Таблица 9. – Вектора приоритетов альтернатив относительно критериев качества k_{ij}

Альтернативы	W_{Ak11}	W_{Ak12}	W_{Ak13}	W_{Ak14}	W_{Ak15}	W_{Ak21}	W_{Ak22}	W_{Ak23}	W_{Ak24}	W_{Ak25}	W_{Ak26}	W_{Ak31}	W_{Ak32}
A_1	0,08	0,11	0,32	0,14	0,22	0,17	0,09	0,11	0,3	0,06	0,14	0,13	0,10
A_2	0,11	0,14	0,11	0,15	0,33	0,17	0,12	0,08	0,29	0,07	0,11	0,19	0,14
A_3	0,25	0,18	0,24	0,27	0,22	0,15	0,17	0,22	0,16	0,28	0,17	0,29	0,27
A_4	0,28	0,36	0,15	0,32	0,09	0,32	0,38	0,41	0,17	0,37	0,33	0,23	0,36
A_5	0,27	0,21	0,18	0,12	0,14	0,19	0,24	0,18	0,08	0,22	0,25	0,16	0,13
Проверка суммы	1,00	1,00	1,00	1,00	1,00	1,00	1,00	1,00	1,00	1,00	1,00	1,00	1,00

Окончание табл. 9

Альтернативы	W_{Ak33}	W_{Ak34}	W_{Ak35}	W_{Ak36}	W_{Ak41}	W_{Ak42}	W_{Ak43}	W_{Ak44}	W_{Ak51}	W_{Ak52}	W_{Ak53}	W_{Ak54}	W_{Ak55}
A_1	0,07	0,32	0,19	0,16	0,46	0,4	0,33	0,31	0,48	0,2	0,39	0,18	0,21
A_2	0,14	0,18	0,15	0,17	0,12	0,13	0,17	0,14	0,05	0,24	0,06	0,09	0,14
A_3	0,13	0,15	0,16	0,24	0,17	0,21	0,16	0,15	0,15	0,11	0,28	0,28	0,33
A_4	0,28	0,23	0,29	0,22	0,16	0,15	0,21	0,2	0,15	0,1	0,13	0,11	0,08
A_5	0,38	0,12	0,21	0,21	0,09	0,11	0,13	0,2	0,17	0,35	0,14	0,34	0,24
Проверка суммы	1,00	1,00	1,00	1,00	1,00	1,00	1,00	1,00	1,00	1,00	1,00	1,00	1,00

Далее осуществляется иерархический синтез [2] в целях определения вектора приоритета альтернатив принятия решения начальником подразделения пограничного контроля относительно факторов и фокуса иерархии. Так, вектор приоритетов альтернатив W_{AK1} относительно первого фактора K_1 определяется путем перемножения матрицы, сформированной из значений векторов приоритетов W_{A11} , W_{A12} , W_{A13} , W_{A14} , W_{A15} на вектор W_{K1} , определяющий значимость критериев качества, формирующих данный фактор:

$$W_{AK1} = [W_{Ak11} \quad W_{Ak12} \quad W_{Ak13} \quad W_{Ak14} \quad W_{Ak15}] \times [W_{K1}], \quad (1)$$

$$W_{AK1} = \begin{bmatrix} 0,08 & 0,11 & 0,32 & 0,14 & 0,22 \\ 0,11 & 0,14 & 0,11 & 0,15 & 0,33 \\ 0,25 & 0,18 & 0,24 & 0,27 & 0,22 \\ 0,28 & 0,36 & 0,15 & 0,32 & 0,09 \\ 0,27 & 0,21 & 0,18 & 0,12 & 0,14 \end{bmatrix} \times \begin{bmatrix} 0,22 \\ 0,07 \\ 0,17 \\ 0,10 \\ 0,44 \end{bmatrix} = \begin{bmatrix} 0,1905 \\ 0,2129 \\ 0,2322 \\ 0,1839 \\ 0,1783 \end{bmatrix}$$

Аналогично получаем значения четырех оставшихся векторов приоритетов альтернатив относительно факторов K_2, K_3, K_4 и K_5 :

$$W_{A_2} = [W_{Ak21} \quad W_{Ak22} \quad W_{Ak23} \quad W_{Ak24} \quad W_{Ak25} \quad W_{Ak26}] \times [W_{K_2}], \quad (2)$$

$$W_{AK2} = \begin{bmatrix} 0,17 & 0,09 & 0,11 & 0,3 & 0,06 & 0,14 \\ 0,17 & 0,12 & 0,08 & 0,29 & 0,07 & 0,11 \\ 0,15 & 0,17 & 0,22 & 0,16 & 0,28 & 0,17 \\ 0,32 & 0,38 & 0,41 & 0,17 & 0,37 & 0,33 \\ 0,19 & 0,24 & 0,18 & 0,08 & 0,22 & 0,25 \end{bmatrix} \times \begin{bmatrix} 0,09 \\ 0,29 \\ 0,19 \\ 0,08 \\ 0,06 \\ 0,30 \end{bmatrix} = \begin{bmatrix} 0,1319 \\ 0,1257 \\ 0,1852 \\ 0,3517 \\ 0,2155 \end{bmatrix}$$

$$W_{A_3} = [W_{Ak31} \quad W_{Ak32} \quad W_{Ak33} \quad W_{Ak34} \quad W_{Ak35} \quad W_{Ak36}] \times [W_{K_3}], \quad (3)$$

$$W_{AK3} = \begin{bmatrix} 0,13 & 0,10 & 0,07 & 0,32 & 0,19 & 0,16 \\ 0,19 & 0,14 & 0,14 & 0,18 & 0,15 & 0,17 \\ 0,29 & 0,27 & 0,13 & 0,15 & 0,16 & 0,24 \\ 0,23 & 0,36 & 0,28 & 0,23 & 0,29 & 0,22 \\ 0,16 & 0,13 & 0,38 & 0,12 & 0,21 & 0,21 \end{bmatrix} \times \begin{bmatrix} 0,11 \\ 0,30 \\ 0,07 \\ 0,26 \\ 0,07 \\ 0,19 \end{bmatrix} = \begin{bmatrix} 0,1761 \\ 0,1623 \\ 0,2178 \\ 0,2748 \\ 0,1690 \end{bmatrix}$$

$$W_{A_4} = [W_{Ak41} \quad W_{Ak42} \quad W_{Ak43} \quad W_{Ak44}] \times [W_{K_4}], \quad (4)$$

$$W_{AK4} = \begin{bmatrix} 0,46 & 0,4 & 0,33 & 0,31 \\ 0,12 & 0,13 & 0,17 & 0,14 \\ 0,17 & 0,21 & 0,16 & 0,15 \\ 0,16 & 0,15 & 0,21 & 0,20 \\ 0,09 & 0,11 & 0,13 & 0,20 \end{bmatrix} \times \begin{bmatrix} 0,48 \\ 0,18 \\ 0,27 \\ 0,07 \end{bmatrix} = \begin{bmatrix} 0,4036 \\ 0,1367 \\ 0,1731 \\ 0,1745 \\ 0,1121 \end{bmatrix}$$

$$W_{A_5} = [W_{Ak51} \quad W_{Ak52} \quad W_{Ak53} \quad W_{Ak54} \quad W_{Ak55}] \times [W_{K_5}], \quad (5)$$

$$W_{AK5} = \begin{bmatrix} 0,48 & 0,2 & 0,39 & 0,18 & 0,21 \\ 0,05 & 0,44 & 0,06 & 0,09 & 0,14 \\ 0,15 & 0,11 & 0,28 & 0,28 & 0,33 \\ 0,15 & 0,1 & 0,13 & 0,11 & 0,08 \\ 0,17 & 0,35 & 0,14 & 0,34 & 0,24 \end{bmatrix} \times \begin{bmatrix} 0,37 \\ 0,07 \\ 0,16 \\ 0,27 \\ 0,13 \end{bmatrix} = \begin{bmatrix} 0,3299 \\ 0,0874 \\ 0,2265 \\ 0,1234 \\ 0,2328 \end{bmatrix}$$

Сумма членов каждого из полученных векторов, так же как и всех остальных нормированных векторов приоритетов, при округлении результатов равна 1.

На заключительном этапе рассчитываются значения вектора приоритетов альтернатив относительно фокуса иерархии:

$$W_{AF} = [W_{AK1} \quad W_{AK2} \quad W_{AK3} \quad W_{AK4} \quad W_{AK5}] \times [W_K], \quad (6)$$

$$W_{AF} = \begin{bmatrix} 0,19 & 0,13 & 0,18 & 0,40 & 0,33 \\ 0,21 & 0,12 & 0,16 & 0,14 & 0,09 \\ 0,23 & 0,19 & 0,22 & 0,17 & 0,23 \\ 0,19 & 0,35 & 0,27 & 0,18 & 0,12 \\ 0,18 & 0,21 & 0,17 & 0,11 & 0,23 \end{bmatrix} \times \begin{bmatrix} 0,05 \\ 0,11 \\ 0,19 \\ 0,37 \\ 0,27 \end{bmatrix} = \begin{bmatrix} 0,2959 \\ 0,1295 \\ 0,1986 \\ 0,1980 \\ 0,1691 \end{bmatrix}$$

Таким образом, с использованием метода анализа иерархий можно разработать систему информационно-аналитической поддержки принятия управленческих решений, в основу которой целесообразно включить факторы и условия, влияющие на функционирование системы пограничного контроля в пунктах пропуска, для решения задачи определения наилучшего варианта решения на осуществление пограничной деятельности исходя из складывающейся обстановки.

Список использованных источников

1. Саати Томас, Л. Математические методы исследования операций / Томас Л. Саати. – М. : Воениздат, 1963. – 420 с.
2. Андрейчиков, А. В. Анализ, синтез, планирование решений в экономике / А. В. Андрейчиков, О. Н. Андрейчикова. – М. : Финансы и статистика, 2004. – 464 с.

УДК 355/359:31

О ВЫБОРЕ RAID-МАССИВА ДЛЯ СЕРВЕРА СИСТЕМЫ ТЕЛЕВИЗИОННОГО ВИДЕОНАБЛЮДЕНИЯ

Сорокин Николай Геннадьевич

ГУО «Средняя школа № 2 г. Гомеля имени Г. М. Склезнева»

Машара Дарья Олеговна

ГУО «Институт пограничной службы Республики Беларусь»

Важными аспектами при подборе параметров сервера являются объем дисковых накопителей (срок хранения информации не менее 30 суток) и защита данных в случае аварии [1].

Для видеокамеры, которая производит запись и сжатие с помощью кодека H.264 в потоке 720p 25 кадров секунду, ориентировочный поток будет равен объему 3072 Кбита/с [2]. Из килобит необходимо произвести перевод в байты (делить на 8), итого получается 384 КБ/с.

Ориентировочный объем записи в сутки для одной видеокамеры будет равен значению 33177600 КБ/с (384 КБ/с · 3600 с · 24 ч). Для получения значения в гигабайтах данное значение необходимо разделить дважды на 1024, в итоге получается значение, равное 34 ГБ/сут.

Так, для 14 видеокамер ориентировочное значение в 1 сут будет равно 476 ГБ/сут, а за 30 сут значение равно 14,280 ГБ, или 14,3 ТБ. Следовательно, для целей хранения архива данных на протяжении 30 сут необходимо 4 жестких диска объемом 4 ТБ с учетом перспектив подключения одного дополнительного жесткого диска такого же объема.

Для обеспечения безопасности и возможной потери данных в случае аварийной ситуации необходимы разработка и организация RAID-массива (Redudant Array of Independents Disks) [3]. Эта технология предназначена для виртуализации данных и объединения определенного количества жестких дисков в единый логический модуль, необходимый для повышения отказоустойчивости и увеличения производительности.

Самым оптимальным RAID-массивом видится RAID 1+0, или RAID 10, который состоит из технологии RAID 1 и RAID 0.

Массив RAID 0 – это массив, состоящий из нескольких жестких дисков, не имеющий возможности резервирования, т. е. информация логически разбивается на части и записывается последовательно на все жесткие диски (рисунок 1).



Рисунок 1. – Структура RAID 0

Из минусов данной технологии будет риск потери данных по причине отказа одного из жестких дисков, но скорость считывания данных при такой организации увеличивается.

Зеркальный массив RAID 1 – это массив из нескольких жестких дисков, являющихся полными копиями друг друга (рисунок 2).

RAID 1

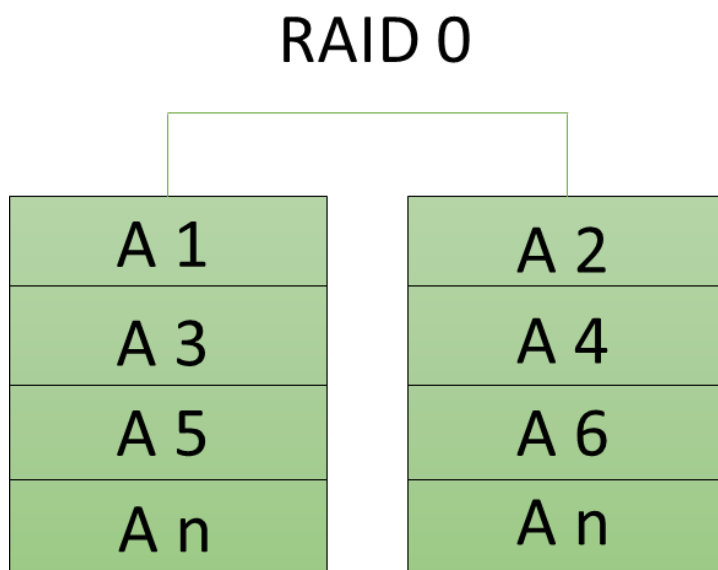

Рисунок 2. – Структура RAID 1

Преимущество такой технологии заключается в высокой степени надежности: при выходе одного из устройств второе устройство полностью дублирует неисправное. Из критичных минусов из общего объема массива получается объем, равный половине.

Таким образом, RAID 1+0 будет выглядеть как компиляция двух технологий (рисунок 3).

RAID 1+0

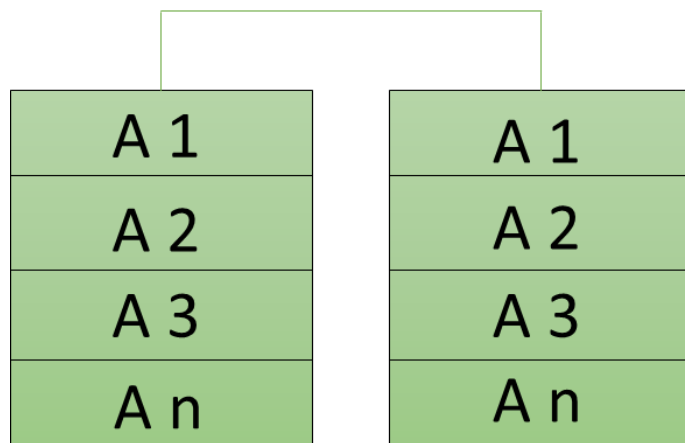

Рисунок 3. – Структура RAID 1+0

Достоинством RAID 1+0 является надежность хранения данных за счет зеркальности RAID 1 и производительности за счет RAID 0.

Таким образом, для организации RAID массива 1+0 необходимо 8 жестких дисков объемом 8 ТБ и два резервных диска горячей замены, а также жесткий диск, на котором установлены операционная система Windows Server и прикладное программное обеспечение.

Список использованных источников

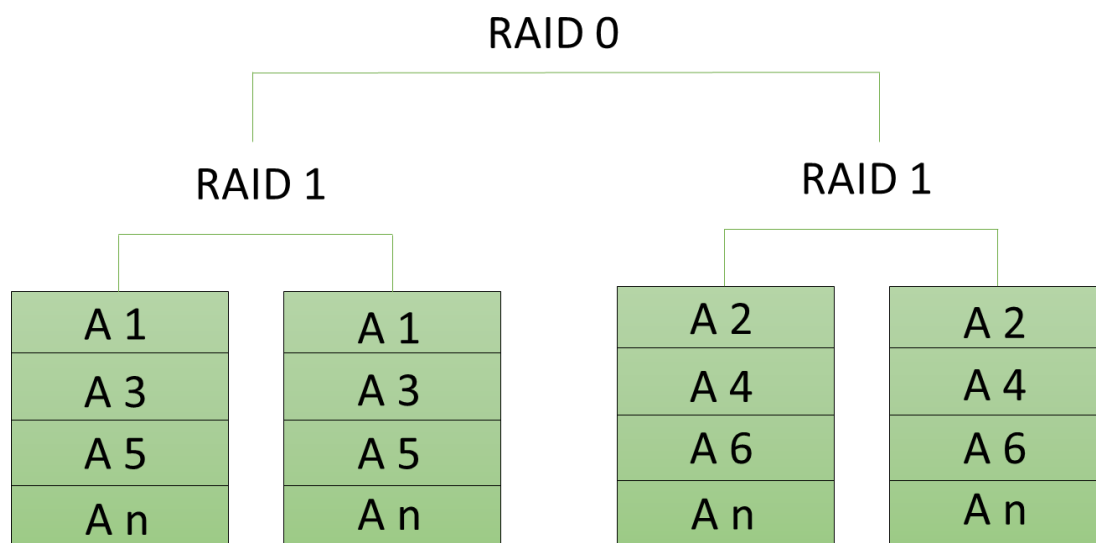
1. Положение о применении систем безопасности и телевизионных систем видеонаблюдения : утв. постановлением Совета Министров Респ. Беларусь от 11.12.2012 № 1135.
2. Пескин, А. Е. Системы видеонаблюдения. Основы построения, проектирования и эксплуатации. – М. : Горячая линия – Телеком, 2013. – 256 с.
3. RAID [Electronic resource] / Search storage – Mode of access: <https://www.google.com/amp/s/searchstorage.techtarget.com/definition/RAID%3famp=1/>. – Date of access: 12.11.2022.

Секция 3

ТЕОРЕТИЧЕСКИЕ И ПРИКЛАДНЫЕ ПРОБЛЕМЫ ОПЕРАТИВНО-СЛУЖЕБНЫХ (СЛУЖЕБНО-БОЕВЫХ) ДЕЙСТВИЙ ПОДРАЗДЕЛЕНИЙ ГРАНИЦЫ

УДК 355

О НЕКОТОРЫХ ПОДХОДАХ К СОВЕРШЕНСТВОВАНИЮ ВОДОПРОПУСКНЫХ СООРУЖЕНИЙ

Баринов Владислав Андреевич

ГУО «Институт пограничной службы Республики Беларусь»

В настоящее время непосредственную охрану Государственной границы Республики Беларусь осуществляет более 90 подразделений границы. Как правило, на участке ответственности имеются водопропускные сооружения.

Под водопропускными сооружениями понимаются конструкции и сооружения, предназначенные для применения при устройстве и укреплении сооружений и конструктивов для водопропуска и водоотведения:

- подходных и выходных участков водопропускных труб;
- дамб обвалования и ограждающих дамб;
- многоочковых и многоярусных водопропускных труб;
- водоотводных каналов и канав;
- комплекса овражно-противоэрозионных сооружений;
- выпусков воды через береговые укрепления [1].

Содержание водопропускных сооружений в подразделении границы требует большого количества времени и сил личного состава. Одним из возможных подходов к совершенствованию работы по содержанию водопропускных сооружений является строительство перед водопропускным сооружением сдерживающего барьера, который представляет собой заградительную металлическую сеть. Данный барьер

позволит сдерживать мусор и тем самым сократит время, необходимое для содержания водопропускного сооружения.

Для сооружения барьера необходимо:

4 металлические сваи;

сетка сварная (размер в зависимости от ширины водопропускного сооружения);

12 металлических хомутов;

инструмент и оборудование для сооружения.

Возведение барьера позволит экономить время и силы личного состава, упреждать действия потенциальных нарушителей границы, вводить их в заблуждение относительно характера действий сил и средств подразделений границы, поскольку нарушители столкнутся с новыми для них препятствиями и преградами, применяемыми пограничниками.

Список использованных источников

1. Ожегов, С. И. Словарь русского языка / С. И. Ожегов ; под ред. Н. Ю. Шведовой. – М. : Рус. яз., 1989.

УДК 355

НЕКОТОРЫЕ АСПЕКТЫ СОВЕРШЕНСТВОВАНИЯ ОХРАНЫ ГОСУДАРСТВЕННОЙ ГРАНИЦЫ: МИРОВОЙ ОПЫТ

Готовко Дмитрий Александрович

ГУО «Институт пограничной службы Республики Беларусь»

Проблемы обеспечения пограничной безопасности и одновременно эффективного регулирования все более интенсивных трансграничных миграционных потоков стоят перед многими государствами. Неудивительно, что в последние годы отмечается высокий интерес экспертов к различным аспектам пограничной безопасности.

Выбор способов, форм охраны Государственной границы во многом определяется специфическими особенностями границы: ее протяженностью, ландшафтом приграничья, интенсивностью трансграничных

потоков, социально-экономическими и культурными характеристиками сопредельных территорий, остротой вызовов безопасности.

Укрепление государственной границы в одностороннем порядке: возведение барьеров, пограничных стен, сигнализационных комплексов, инженерных заграждений и внедрение других способов усиления охраны границы – является одной из форм обеспечения безопасности государства на приграничной территории. Данную меру можно считать эффективной и одновременно самой сложной, так как она предполагает масштабные расходы на строительство и содержание пограничной инфраструктуры.

Поэтому одностороннее укрепление границы должно быть оправдано серьезными проблемами, нерешенность которых может причинить большой ущерб.

Такие формы охраны, как правило, предпринимаются для защиты от угрозы военного вторжения, проникновения террористов и нелегальной миграции и масштабного перемещения товарно-материальных ценностей, наносящих масштабный ущерб экономике государства.

Самой охраняемой границей в мире, укрепленной с обеих сторон с целью предотвратить нападение соседнего государства, можно считать 248-километровую линию разграничения между Северной и Южной Кореей, где сосредоточено около 2 млн военнослужащих. Данное укрепление возвели после многочисленных попыток массового прорыва на территорию Южной Кореи. А трансграничные контакты осуществляются через Совместный район безопасности «Панмынчжон». До сих пор граница между двумя Кореями остается почти непреодолимым препятствием для любого неконтролируемого проникновения.

Также можно рассмотреть противоположный вариант охраны границы, примером которого является американо-канадская граница (безопасность совместными усилиями). Этот самый протяженный в мире рубеж (его сухопутная часть достигает почти 8 900 км) разделяет дружественные государства с развитой экономикой, являющиеся внешнеторговыми партнерами. Показатели интенсивности трансграничного сообщения через американо-канадскую границу меньше, чем через американо-мексиканскую, но тоже впечатляют: каждый из 11 пропускных пунктов, на которые приходится более 90 % такого сообщения, в среднем пересекает примерно одно транспортное средство в секунду и один грузовой автомобиль в шесть секунд.

Немногочисленной была и охрана пространства между пропускными пунктами: в 1998 г. с американской стороны его контролировал 291 агент пограничного патруля, тогда как на мексиканском рубеже были размещены 7409 агентов.

Сотрудничество с сопредельной страной в сфере обеспечения пограничной безопасности и, в частности, создание совместной системы охраны границ имеет очевидные преимущества перед предыдущей моделью, а также вызывает противоречия. Данная модель охраны позволяет сохранить партнерские отношения с соседним государством и укрепить доверие между партнерами. Однако в случае возникновения разрыва «добрососедских» отношений между государствами могут создаваться определенные проблемы. Таким примером служит миграционный кризис на границе Республики Беларусь и Евросоюза в 2021 г.

Также существует другая альтернатива обеспечения безопасности границ, которую используют страны Евросоюза, – устранение барьеров и создание общего пограничного пространства. Осуществляется гармонизация экономической и таможенной политики, деятельности правоохранительных органов сопредельных стран и, не в последнюю очередь, создание общего пограничного пространства, контроль над внешними рубежами которого должен быть приведен в соответствие с определенными стандартами. Однако и такая альтернатива показала себя не с лучшей стороны.

Процесс создания общих механизмов контроля над внешними рубежами Евросоюза еще далек от завершения. На этом пути между членами ЕС порой возникают трения: некоторые страны настороженно относятся к перспективе доверить охрану своей границы государству, «менее опытному» в таких вопросах. Кроме того, недовольство нередко возникает из-за неравномерного распределения расходов между странами, вынужденными охранять «проблемные» рубежи Европейского союза, и государствами, не имеющими таких границ. Но самым серьезным препятствием остаются различия в правовых системах стран Евросоюза и взглядах на миграционную политику, мешающие выработать единый подход к определению основных параметров пограничной политики.

Таким образом, мы видим, что каждое государство определяет способы, формы, методы охраны государственной границы исходя из характера местонахождения, местности, политической, экономической

обстановки и истории развития государства и отношений с сопредельными государствами.

Список использованных источников

1. Об утверждении Концепции обеспечения пограничной безопасности Республики Беларусь на 2018–2022 годы [Электронный ресурс] : Указ Президента Респ. Беларусь, 16 окт. 2018 г., № 410 // ЭТАЛОН. Законодательство Республики Беларусь / Нац. центр правовой информ. Респ. Беларусь. – Минск, 2019.

2. Давыдик, В. В. Основы пограничной безопасности Республики Беларусь : монография / В. В. Давыдик, П. И. Миронюк. – Минск : ИПС РБ, 2015. – 179 с.

3. Чжан-Чэнвень. Охрана государственной границы как составная часть пограничной безопасности государства. Проблемные вопросы и основные направления ее совершенствования : магистер. дис. / Чжан-Чэнвень – Минск : ИПС РБ, 2019. – 82 с.

УДК 355

НЕКОТОРЫЕ ПОДХОДЫ К ПРИМЕНЕНИЮ ПРИБОРОВ ПОГРАНИЧНОЙ ХИТРОСТИ В ОХРАНЕ ГРАНИЦЫ

Кузнецов Дмитрий Сергеевич

ГУО «Институт пограничной службы Республики Беларусь»

В современных условиях в результате политических и экономических изменений, происходящих как в нашей стране, так и за рубежом органы пограничной службы сталкиваются со многими нестандартными ситуациями. Обстоятельства, которые характерны для данных ситуаций, требуют разработки новых подходов к обеспечению пограничной безопасности и к ее основной форме – охране Государственной границы.

В своей профессиональной деятельности военнослужащие органов пограничной службы сталкиваются с различными ухищрениями, используемыми субъектами противоправной деятельности. Но чтобы адекватно реагировать на данные ухищрения, пограничники должны мыслить нешаблонно, нестандартно. Одним из способов реагирования является применение приборов пограничной хитрости [1]. Примером прибора

пограничной хитрости может послужить простейшая GSM-сигнализация из старого мобильного телефона. Такой прибор дает множество преимуществ:

благодаря мобильному телефону сигнал сработки поступает в режиме реального времени;

прибор можно устанавливать на значительном удалении от подразделения границы и контролировать определенные направления;

при правильной установке и сборке ложные сигналы тревог, поступающие от прибора, минимальны;

себестоимость всех элементов конструкции минимальна;

при базовых знаниях электроники на сбор схемы и опробование устройства уходит не более нескольких часов;

прибор может работать при отсутствии питания – на встроенном в телефоне аккумуляторе.

Чтобы самостоятельно собрать прибор пограничной хитрости, необходимо иметь:

кнопочный телефон с функцией быстрого набора номера;

сим-карту;

паяльник, припой, канифоль;

проводку;

тактовую кнопку (микрик) или геркон;

внешний аккумулятор для телефона (портативное зарядное устройство);

другое имущество для установки на участке границы (иголка, нитка, пластиковая бутылка, нож, ножницы).

В силу того, что применение приборов пограничных хитростей в органах пограничной службы носит несистемный характер, использование данных средств позволит упреждать действия потенциальных нарушителей границы, вводить их в заблуждение относительно характера действий сил и средств подразделений границы, поскольку нарушители столкнутся с новыми для них препятствиями и преградами, применяемыми пограничниками.

Список использованных источников

1. Обеспечение пограничной безопасности и охрана Государственной границы Республики Беларусь: теория и практика : сб. тез. докл. 7-й Респ. науч.-практ. конф. : в 2 ч. / редкол.: А. Е. Виноградов [и др.]. – Ч. 1. – Минск : ИПС РБ, 2017. – 297 с.

ВИДЕОНАБЛЮДЕНИЕ КАК ИНСТРУМЕНТ ОХРАНЫ ПОДРАЗДЕЛЕНИЯ ГРАНИЦЫ

Кузьмич Александр Викторович

ГУО «Институт пограничной службы Республики Беларусь»

Первая в мире система видеонаблюдения была разработана концерном Siemens в 1942 г. специально для полигона Пенемюнде, где проводились испытания ракет «Фау-2». Ее спроектировал инженер Вальтер Брух – «отец» стандарта аналогового цветного телевидения PAL, принятого в 1966 г. в качестве государственного во многих странах Западной Европы. При всех достоинствах данное решение имело один существенный недостаток: оператор не мог ни на секунду отлучиться с рабочего места, так как сигнал никоим образом не фиксировался. Так продолжалось вплоть до 1951 г., когда появились видеоманитофоны. Важность этого изобретения трудно переоценить, ведь даже физически здоровый человек начинает пропускать до 45 % критически важных событий, происходящих на мониторе, уже спустя 12 минут работы, а еще через 10 минут этот показатель стремится к отметке 95 %.

В настоящее время для охраны подразделений границы используется система видеонаблюдения. В большинстве подразделений границы имеется классическая система охраны, которая подразумевает установку датчиков охранной сигнализации. Классическая система охраны подразделения границы предназначена для фиксации и передачи извещений о попытке проникновения на охраняемую территорию. В зависимости от типа ограждения подразделения границы используют сенсоры, основанные на различных принципах обнаружения: вибрационные, лучевые, радиоволновые, акустические, электростатические.

В органах пограничной службы имеются подразделения, в которых система видеонаблюдения оборудована без датчиков охранной сигнализации, что может привести к существенным нежелательным последствиям, так как военнослужащий физически не сможет долгий промежуток времени осуществлять контроль.

Использовать в подразделении границы систему видеонаблюдения без охранной сигнализации нецелесообразно, так как будут затрачены финансовые средства и людские ресурсы, а результат будет минимальный. Видеонаблюдение без охранной сигнализации имеет смысл применять на складах продовольствия, вещевых складах и других подобного рода объектах.

УДК 355

ОСОБЕННОСТИ ОХРАНЫ ГОСУДАРСТВЕННОЙ ГРАНИЦЫ НА ТЕРРИТОРИИ С РАДИОАКТИВНЫМ ЗАГРЯЗНЕНИЕМ

Логинов Денис Витальевич

ГУО «Институт пограничной службы Республики Беларусь»

Широкий Фёдор Владимирович

ГУО «Институт пограничной службы Республики Беларусь»

Загрязнения природной среды радиоактивными веществами на территории Республики Беларуси началось сразу же после взрыва реактора на Чернобыльской АЭС. В результате аварии территория оказалась загрязненной в основном радионуклидами цезия-137, стронция-90, плутония 238–241 и америция-241. Основными видами излучений, характерных для этих радионуклидов, по степени убывания проникающей способности являются гамма-излучение, бета-излучение и альфа-излучение.

Как указано в [1], территорией с повышенным уровнем радиоактивного загрязнения являются участки ответственности пограничной заставы «Наровля» войсковой части 1257 и пограничной заставы «Хойники» войсковой части 1242.

Охрана Государственной границы Республики Беларусь на участках ответственности пограничной заставы «Наровля» войсковой части 1257 и пограничной заставы «Хойники» войсковой части 1242 осуществляется на территории Полесского государственного радиационно-экологического заповедника.

Охрана границы на территории Полесского государственного радиационно-экологического заповедника имеет ряд существенных особенностей:

пограничные наряды осуществляют въезд и выезд в установленных контрольно-пропускных пунктах;

пограничные наряды несут службу на транспортном средстве по заранее определенным маршрутам;

пребывание на территории с радиоактивным загрязнением способствует негативному воздействию на организм военнослужащих, что оказывает существенное влияние на время несения службы;

отсутствует местное население, что негативно сказывается на получении упреждающей информации;

в охране границы на отдельных направлениях применяется высокотехнологичное тепловизионное оборудование автономного исполнения, которое позволяет на значительных расстояниях, в любых погодных условиях и время суток обнаруживать объекты различного типа.

В качестве перспективы развития охраны границы на территории с радиоактивным загрязнением может выступать переход на мобильно-технический способ охраны границы. Он включает действия технически оснащенных, высококомобильных подразделений или групп по созданию сплошной системы визуального, радиотехнического контроля в целях добывания и своевременной реализации полученных данных посредством проведения войсковых действий и оперативно-розыскных (режимных) мероприятий.

Список использованных источников

1. О правовом режиме территорий, подвергшихся радиоактивному загрязнению в результате катастрофы на Чернобыльской АЭС : Закон Респ. Беларусь от 26 мая 2012 г. № 385.

СРЕДСТВА ПРОТИВОДЕЙСТВИЯ ТЕПЛОВИЗОРАМ

Маковецкий Роман Романович

ГУО «Институт пограничной службы Республики Беларусь»

Малюгин Иван Дмитриевич

ГУО «Институт пограничной службы Республики Беларусь»

Прогресс в сфере средств наблюдения не стоит на месте и предъявляет новые требования к маскировке. Особую сложность в этом контексте представляет защита личного состава от оптических систем, работающих в инфракрасном диапазоне. В настоящее время идет активный поиск технологий и материалов для решения таких задач.

Тактико-технические характеристики некоторых видов тепловизоров позволяют использовать их лицами, причастными к противоправной деятельности, для сбора информации о действиях сотрудников органов пограничной службы. Все это стало возможным, прежде всего, благодаря тому, что приобретение тепловизоров стало общедоступным для всех категорий граждан. Но все же скрыться от тепловизора возможно, зная основные принципы противодействия.

Тепловизор не видит сквозь стены, так как он снимает показания с поверхности. Соответственно, если вы стоите за преградой, то вас не будет видно до той поры, пока ваше тепло не нагреет преграду, которая вас скрывает. Все зависит от теплопроводности материала и его теплоемкости.

Тепловизор не видит через стекло и воду. Тепловизор увидит и измерит температуру стекла и воды. Но предмет, находящийся за ним, останется для него недостижимым. Стекло или вода поглотят и равномерно распределят в себе тепловое излучение искомого объекта. Исключением может стать случай, когда за витриной стоит печь и нагревает некий участок стекла. Но и в этом случае будут видны только контуры нагретой области.

Тепловизор не «видит» через одежду. Если вы доведете термоизоляцию объекта до абсолюта, то вы гарантированно скроетесь от тепловизора. Но передвигаться в таком скафандре будет невозможно. Если же

ваша одежда не так сильно изолирует вас от окружающей среды, то пробивающееся тепло выдаст вас. И тепловизор вас увидит.

Если преграда сплошная и имеет большую теплоемкость, т. е. быстро поглощает тепло, то вы вне зоны досягаемости. Однако не стоит прятаться за полиэтиленовой пленкой, даже если она окрашена в черный цвет. Полиэтилен, тем более окрашенный, отлично проводит тепло.

Таким образом, исходя из вышесказанного, можно сделать вывод о том, что для того чтобы скрыться от тепловизора, необходимо выбрать один из материалов, который не проводит тепло или отражает его, укрыться за транспортным средством, строением (деревянным или блочно-кирпичным), а также в овраге (низине) или густых зарослях.

УДК 355

СПОСОБЫ ПРОТИВОДЕЙСТВИЯ НЕЗАКОННОМУ ПРИМЕНЕНИЮ БЕСПИЛОТНЫХ ЛЕТАТЕЛЬНЫХ АППАРАТОВ

Мартинкевич Егор Васильевич

ГУО «Институт пограничной службы Республики Беларусь»

Широкий Фёдор Владимирович

ГУО «Институт пограничной службы Республики Беларусь»

Анализ обстановки, складывающейся на Государственной границе Республики Беларусь и в целом на границах сопредельных государств, свидетельствует о том, что применение беспилотных летательных аппаратов (БЛА) возможно не только гражданами, которые пытаются осуществить противоправную деятельность через Государственную границу Республики Беларусь, но и представителями пограничной охраны сопредельных государств, входящих в состав НАТО, а также со стороны Украины в связи с последними событиями.

В настоящее время тактико-технические характеристики некоторых видов БЛА позволяют использовать их лицами, причастными к противоправной деятельности, для перемещения небольших партий товаров, в том числе оружия, боеприпасов, наркотиков. Не исключено

применение БЛА в целях уничтожения различных объектов инфраструктуры Республики Беларусь, а также военной и другой техники. Кроме того, велика вероятность применения в составе БЛА оптико-электронных средств, позволяющих осуществлять разведку местности, вести фото- и видеосъемку участков границы, объектов инфраструктуры, что создает предпосылки к скрытию мест заложения и районов действия пограничных нарядов. Все это стало возможным благодаря тому, что приобретение летательных аппаратов стало общедоступным для всех категорий граждан.

Анализ мирового опыта борьбы с БЛА позволил выявить следующие способы противодействия:

- ужесточение ответственности за незаконное применение БЛА. Однако этот способ не останавливает лиц, осуществляющих противоправную деятельность;

- применение огнестрельного оружия. Минусом данного способа можно считать высокую вероятность перемещения взрывчатых веществ, что может привести к существенным нежелательным последствиям;

- применение дрона-перехватчика (беспилотный вертолет с шестью несущими винтами). Данный способ показал свою эффективность на участке границы Израиля и Палестины. Дрон-перехватчик, обнаружив БЛА, успешно приближается и ловит его сетью;

- применение системы «Сапсан-Бекас». Система используется в Российской Федерации и способна обнаруживать БЛА средствами радиотехнической разведки на дальности до 20 километров, а также подавлять каналы управления и навигации БЛА на дальности до 4 километров;

- применение системы «Пищаль-ПРО». Принцип работы заключается в подавлении каналов связи, управления и навигации беспилотных летательных аппаратов. Данная система также применяется в Российской Федерации.

Таким образом, можно сделать вывод, что технологии борьбы с беспилотными летательными аппаратами не стоят на месте; на данный момент не существует универсального способа борьбы с беспилотными летательными аппаратами, каждый из них имеет свои достоинства и недостатки. Во многих странах мира ведутся разработки различных систем противодействия незаконному использованию БЛА. Все эти технологии в будущем будут применяться в охране границы.

ПРОБЛЕМНЫЕ АСПЕКТЫ ИСПОЛЬЗОВАНИЯ ТРАНСПОРТНОЙ ИНФРАСТРУКТУРЫ, НАХОДЯЩЕЙСЯ НА ТЕРРИТОРИИ УКРАИНЫ, В УСЛОВИЯХ НЕЗАВЕРШЕННОСТИ ПРОЦЕССА ДЕМАРКАЦИИ ГОСУДАРСТВЕННОЙ ГРАНИЦЫ

Науменко Алексей Валентинович

ГУО «Институт пограничной службы Республики Беларусь»

В результате распада СССР и обретения независимости Республикой Беларусь и Украиной была установлена белорусско-украинская государственная граница, которая прошла по бывшей административной границе. В итоге население приграничных районов оказалось в условиях новой реальности. Жители приграничья испытывали многочисленные трудности в передвижении и социальном обслуживании. Проблема осложнялась тем, что при некогда едином государстве транспортная и инженерная инфраструктура проектировалась и создавалась с учетом экономической целесообразности, а не ее территориальной принадлежности. В связи с этим после установления границы появились населенные пункты, объекты инфраструктуры и предприятия, проезд к которым мог осуществляться только по территории сопредельного государства.

Одним из таких является населенный пункт Семеховичи Пинского района Брестской области – он расположен в 1 км от государственной границы, имеющей выступ в северном направлении вглубь Республики Беларусь площадью около 9 км². В Советском Союзе основное сообщение с районным центром осуществлялось по асфальтовой дороге Пинск – Невель – Семеховичи. Однако с установлением государственной границы часть дороги (2,8 км) оказалась на территории Украины.

В связи с отсутствием других подъездных путей к Семеховичам местные жители вынуждены были использовать данный маршрут для передвижения в другие населенные пункты Пинского района. Этот же маршрут использовался различными государственными службами для обеспечения инфраструктуры и жизнедеятельности населенного пункта. Так, по дороге Невель – Семеховичи ежедневно проходил маршрутный

автобус Пинск – Семеховичи, осуществлял передвижение специальный транспорт государственных служб. При этом некоторые сотрудники специальных служб (МВД, инкассаторы, спецпочта, пограничные наряды), передвигавшиеся по данному участку дороги, имели при себе штатное огнестрельное оружие, т. е. фактически находились на территории сопредельного государства с оружием (перемещая его через Государственную границу Республики Беларусь).

До декабря 2005 г. вопрос перемещения транспортных средств и граждан Республики Беларусь по данному участку дороги не регулировался и на рабочих встречах с украинской стороной не обсуждался. Однако 30 декабря 2005 г. украинская сторона письменно заявила, что с 1 января 2006 г. проезд через украинскую территорию белорусских транспортных средств и граждан будет рассматриваться как нарушение государственной границы Украины со всеми вытекающими последствиями.

Для разрешения данного вопроса 13 января 2006 г. состоялась рабочая встреча белорусских и украинских представителей, по результатам которой удалось достигнуть определенных соглашений и временно урегулировать данный вопрос [1].

В ходе встречи было определено, что до решения данного вопроса на межправительственном уровне проезд по вышеуказанному участку дороги гражданами Республики Беларусь должен осуществляться при наличии паспорта гражданина Республики Беларусь, при этом запрещалась остановка транспортных средств, а также отклонение от маршрута следования (проезжей части дороги).

В период праздников, для посещения мест захоронения родственников, проведения совместных мероприятий по взаимной договоренности сторон был организован упрощенный пропуск жителей н. п. Семеховичи (Республика Беларусь) и н. п. Горыниччи (Украина) по спискам, утвержденным руководством Пинского и Заречнянского районов.

Передвижение специального транспорта, сопровождаемого сотрудниками с оружием, осуществлялось после обязательного информирования командования Пинского пограничного отряда.

Кроме того, белорусской стороне вменялось проведение разъяснительной работы с руководством организаций и предприятий, с населением Пинского района по порядку пересечения государственной границы и передвижения в н. п. Семеховичи.

Стоит отметить, что межправительственное соглашение о порядке проезда по дороге Невель – Семеховичи так и не было подписано. Дан-

ный вопрос удалось решить только в 2015 г. с вводом в эксплуатацию пограничного поста «Невель» и строительством за счет средств района и области объездной дороги Невель – Семеховичи. Это обеспечило беспрепятственное и безопасное передвижение граждан [2].

Проблема населенного пункта Семеховичи Пинского района не является единичным случаем. На участке ответственности Мозырского пограничного отряда участки дороги к пунктам пропуска Новая Рудня и Глушкавичи также частично проходят по территории Украины.

Вопрос использования данных участков дорог ежегодно оговаривается в плане взаимодействия по охране белорусско-украинской государственной границы между Мозырским пограничным отрядом органов пограничной службы Республики Беларусь и Житомирским пограничным отрядом Государственной пограничной службы Украины [3].

В частности, в плане взаимодействия оговаривалось, что до проведения демаркации украинско-белорусской границы на участках автомобильных дорог, проходящих транзитом по территории Украины (отделы пограничной службы «Овруч» и «Копище»), будет осуществляться временный транзитный пропуск транспортных средств и граждан Республики Беларусь через государственную границу. Основанием для пропуска для граждан Республики Беларусь служил паспорт, а для иностранных граждан – документ, действительный для пересечения белорусско-украинской границы.

В свою очередь, пограничным нарядам запрещалось заходить на сопредельную территорию, за исключением пограничных нарядов и контрольных служб Республики Беларусь, следующих в целях несения службы в белорусские автомобильные пункты пропуска Глушкевичи и Новая Рудня транзитом по украинской территории на участках дорог отделов пограничной службы «Копище» и «Овруч» без изменения маршрутов движения.

При передвижении граждан Республики Беларусь по участкам дорог остановка транспортных средств, а также отклонение от маршрута прохождения (проезжей части дороги) запрещались.

Таким образом, в настоящее время ни один из вышеперечисленных вопросов до сих пор не решен на законодательном уровне, а временное их регулирование осуществлено на уровне пограничных уполномоченных Республики Беларусь и Украины.

При этом стоит отметить, что украинская сторона в части использования белорусской части дорог в своих интересах и правового регули-

рования вопросов пересечения границы между двумя странами проявила большую прагматичность. Примером законодательного закрепления своего права на использование территории сопредельного государства является организация упрощенного порядка проезда по автодороге Славутич – Чернобыльская атомная электростанция [4].

В современных геополитических условиях и при конфронтации между Украиной и Республикой Беларусь ввиду различного вектора внешнеполитического развития обоим государствам необходимо стремиться к скорейшему завершению демаркации и уменьшению зависимости внутреннего транспортного сообщения от использования сопредельной территории.

Список использованных источников

1. Выписка из протокола совместного заседания Пограничного Уполномоченного Республики Беларусь по Пинскому участку и Представителя Государственной пограничной службы Украины по Луцкому участку // Текущий архив факультета подготовки офицерских кадров ГУО «Институт пограничной службы Республики Беларусь». – Д. 2022 г. – Л. 9–12.

2. Пинский пограничный отряд: контакты [Электронный ресурс]. // Tomin.by. – Режим доступа: <http://tomin.by/news/granica/11347-pinskij-pogranichnyi-otryad-kontakty>. – Дата доступа: 14.04.2022.

3. План взаимодействия по охране участка белорусско-украинской Государственной границы между Мозырским пограничным отрядом органов пограничной службы Республики Беларусь и Житомирским пограничным отрядом Государственной пограничной службы Украины // Материалы мероприятий погранпредставительской деятельности и международного сотрудничества. – Д. 29-2. 2015 г. – Л. 17–25.

4. Науменко, А. В. Организация упрощенного порядка проезда по автодороге Славутич (Беларусь) – ЧАЭС (Украина): долгий поиск путей решения проблемы (2003–2012 гг.) / А. В. Науменко // Актуальные проблемы образовательной и научной деятельности (совершенствование деятельности по обеспечению пограничной безопасности Союзного государства) : материалы Междунар. науч.-практ. конф., Минск, 26 окт. 2021 г. : в 3 ч. / Ин-т погранич. службы Респ. Беларусь ; редкол.: И. К. Таперкин [и др.]. – Минск : ИПС РБ, 2022. – Ч. 1. – С. 59–66.

О ВОПРОСАХ ИСПОЛЬЗОВАНИЯ СОВРЕМЕННЫХ ТЕХНИЧЕСКИХ СРЕДСТВ ПОДРАЗДЕЛЕНИЯМИ ПОГРАНИЧНОЙ СЛУЖБЫ КНБ РЕСПУБЛИКИ КАЗАХСТАН ПО РАЗВЕДКЕ МЕСТНОСТИ В УСЛОВИЯХ ЧРЕЗВЫЧАЙНОЙ СИТУАЦИИ В ПОГРАНИЧНОМ ПРОСТРАНСТВЕ

Омаров Куаныш Омарович

Пограничная академия Комитета национальной безопасности Республики Казахстан

Сейдраманова Жанар Сергазыевна

Пограничная академия Комитета национальной безопасности Республики Казахстан

Существующая система радиационной, химической и биологической разведки и дистанционного контроля не способна обеспечить выполнение возлагаемых на нее задач в связи со слабой технической оснащённостью и отсутствием технических средств дистанционного контроля.

Анализ последних исследований и публикаций. До настоящего времени вопросами, связанными с исследованиями в вопросах радиационной, химической и биологической разведки местности и дистанционного контроля, никто не занимался. Отдельные вопросы по организации охраны государственной границы Республики Казахстан (ГГ РК) в чрезвычайных ситуациях природного и техногенного характера рассматривались Ж. С. Кожекеновым [2], Е. А. Кусаиновым [3], Е. М. Кусаиновым [4].

Цель исследования. Рассмотреть новые средства для ведения радиационной, химической и биологической разведки местности, дистанционного контроля в условиях чрезвычайной ситуации.

Методы исследования. При написании статьи использовались общенаучные методы (логический и сравнительный анализ, анализ руководящих документов, обобщение).

Изложение основного материала. Деятельность территориальных подразделений ПС КНБ РК по всему периметру ГГ РК подвержена воздействию тех или иных аварий и катастроф, представляющих большую опасность для личного состава, вооружения и боевой техники, служебных животных, семей пограничников и местного населения. В целях организации успешных действий по защите и охране ГГ РК, оказания

помощи местному населению и подразделениям Министерства по чрезвычайным ситуациям Республики Казахстан (МЧС РК) в рамках взаимодействия необходимо иметь надежные современные технические средства, осуществляющие радиационную, химическую и биологическую разведку местности и дистанционный контроль, которые могут одновременно выполнять несколько функций и задач по защите и охране ГТ РК в территориальных подразделениях ПС КНБ РК.

В руководящих приказах, регламентирующих работу органов управления территориальных подразделений ПС КНБ РК по защите и охране ГТ РК, Правилах по охране Государственной границы РК, а также в учебных пособиях оперативно-тактического факультета Пограничной академии КНБ РК «Охрана Государственной границы РК в современных условиях» рассматриваются следующие формы действий в условиях чрезвычайных ситуаций природного и техногенного характера:

- поисково-спасательные работы;
- неотложные аварийно-спасательные работы;
- эвакуация личного состава, членов семей военнослужащих, вооружения, техники, материальных ценностей, служебных документов и другого имущества [5].

При проведении поисково-спасательных и неотложных аварийно-спасательных работ и эвакуации личного состава при чрезвычайной ситуации в территориальных подразделениях ПС КНБ РК создается специальный отряд для ликвидации последствий, который в условиях чрезвычайной ситуации вначале проводит радиационную, химическую и биологическую разведку местности следующими способами:

- 1) разведку местности, где произошла авария, на предмет заражения радиоактивными и отравляющими веществами;
- 2) разведку маршрутов выдвижения к местам, объектам работ;
- 3) локализацию и тушение пожаров;
- 4) розыск и извлечение пострадавших из-под завалов и разрушений;
- 5) оказание пострадавшим первой медицинской помощи, вывод в безопасные места;
- 6) проведение специальной обработки, санитарной обработки, дегазации, дезактивации, дезинфекции [5].

Но при этом при проведении указанных мероприятия действующая система радиационной, химической и биологической разведки местности и дистанционного контроля не способна выполнить возлагаемые на них задачи на требуемом уровне при возникновении чрезвычайных ситуаций.

чайной ситуации природного и техногенного характера. Причина этого в том, что стоящие на вооружении территориальных подразделений ПС КНБ РК приборы для ведения радиационной, химической и биологической разведки местности и дистанционного контроля предназначены только для поиска источников излучения непосредственно в зонах заражения и не способны эффективно функционировать на отдаленных участках и осуществлять дистанционный контроль за местностью, где произошла промышленная авария с выбросом отравляющих и радиоактивных веществ в атмосферу.

С учетом задач, стоящих перед территориальными подразделениями ПС КНБ РК по защите и охране ГГ РК в условиях чрезвычайной ситуации техногенного характера, основными направлениями развития средств радиационной, химической и биологической разведки дистанционного контроля должны быть:

1) повышение оперативности и достоверности поступающей информации по выявлению радиационной, химической и биологической обстановки при проведении разведки местности и дистанционного контроля;

2) применение средств радиационной, химической и биологической разведки местности с использованием дистанционных технических средств нового поколения;

3) повышение защищенности экипажей разведывательных машин, осуществляющих радиационную, химическую и биологическую разведку местности за счет применения новых материалов и конструкций;

4) использование мобильных средств дистанционного контроля за разведкой местности;

5) использование технических средств дистанционного контроля с автоматическими приборами контроля параметров метеорологической обстановки на прилегающей местности [6].

Использование современных технических средств для радиационной, химической и биологической разведки местности и дистанционного контроля является актуальным в настоящее время, и не секрет, что некоторые государства ближнего зарубежья разработали современные комплексные средства радиационной, химической и биологической разведки. Одной из новейших разработок российских военных ученых является разработка многофункционального робототехнического комплекса МРК-РХБЗ, который внедрен и используется российскими войсками с этого года в подразделениях вооруженных сил специального назначения [7].

Новейший комплекс МРК-РХБЗ предназначен для ведения радиационной, химической и биологической разведки местности и проведения дистанционного контроля за зараженной местностью, а в мирное время – для ликвидации последствий чрезвычайных ситуаций техногенного характера. В состав комплекса вошли наземные роботизированные платформы и беспилотные летательные аппараты; также комплекс оснащен помехозащищенной системой управления и передачи данных, автоматизированным аппаратом слежения за метеорологической обстановкой. Входящие в его состав роботы способны выполнять задачи как в автоматическом режиме, так и под управлением оператора [7].

Оператор многофункционального робототехнического комплекса, дистанционно управляя беспилотным летательным аппаратом, имеет возможность задавать курс, эшелон, выбирать маршрут, сектор полета, зависать над зараженным участком местности или объектом вблизи зараженного участка или промышленного объекта и более тщательно обследовать, проводить необходимые замеры воздуха. При неоднократном облете по маршруту или над зараженным участком окончательно формируется район местности, подвергшийся заражению. Получаемая информация с борта беспилотных летательных аппаратов по каналам связи может передаваться на комплексы сбора и обработки информации расчетной аналитической станции, расчетно-аналитических групп, а также других подразделений, выполняющих задачи в зонах заражения [7].

Полученные данные о разведке местности с беспилотного летательного аппарата, а также с роботизированных платформ могут передаваться с комплекса в автоматизированные и компьютеризированные сети радиационной, химической и биологической информации и управления подразделениями. Помимо этого, такая информация через наземный сегмент может распределяться потребителям на автоматизированные терминалы. Они сопрягаются и связываются в единый информационно-управляющий комплекс, обеспечивающий постоянное оповещение личного состава о степени заражения местности и объектов в зоне чрезвычайной ситуации (рисунок).

Основными задачами многофункционального робототехнического комплекса являются:

- 1) обнаружение, установление факта радиоактивного и химического заражения и выявление его границ в зоне чрезвычайной ситуации;
- 2) определение зон заражения в зоне чрезвычайной ситуации;

- 3) поиск радиоактивных источников, определение их местоположения в зоне чрезвычайной ситуации;
- 4) обнаружение шлейфа радиоактивного облака в зоне чрезвычайной ситуации;
- 5) обработка и передача данных о радиационной, химической и биологической обстановке в зоне чрезвычайной ситуации в подразделения [7].



Рисунок. – Сбор информации о результатах радиационной, химической и биологической разведки местности, полученной с помощью беспилотного летательного аппарата с многофункционального робототехнического комплекса МРК-РХБЗ

В основу проведения разведки местности в роботизированных платформах и беспилотных летательных аппаратах вошли методы регистрации флуоресценции азота воздуха. В зависимости от различных зон загрязнения, возраста и состава продуктов деления плотность энергетической яркости флуоресценции в данном случае будет различной. С помощью данного комплекса проводится видеоспектрометрическое сканирование подстилающей поверхности с получением фототелевизионного изображения радиоактивного заражения местности. В зависимости от степени, уровня заражения полученное изображение на экране монитора, прибора может иметь соответствующую подсветку.

Использование многофункционального робототехнического комплекса МРК-РХБЗ территориальными подразделениями дает возможность обеспечить дистанционный контроль за воздушной атмосферой в зоне чрезвычайной ситуации техногенного характера, а также обнаружить на больших расстояниях в атмосфере различные токсичные вещества, в том числе биологические средства, провести их идентификацию, определить агрегатное состояние веществ, размеры облаков зараженной

атмосферы, следить за их перемещением, определить в атмосфере радиоактивные и отравляющие веществ. А самое главное – сохранить жизнь и здоровье военнослужащих территориальных подразделений ПС КНБ РК, несущих службу по защите и охране ГГ РК в условиях чрезвычайной ситуации техногенного характера [7].

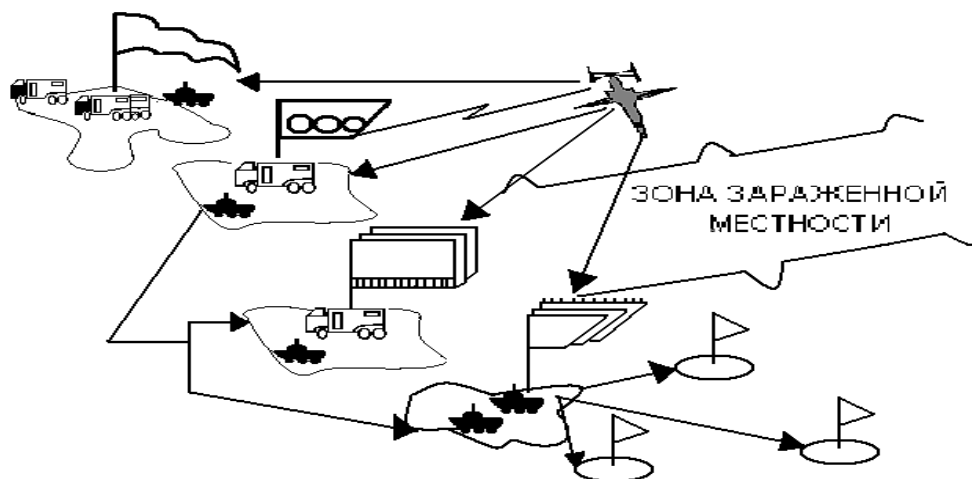
Таким образом, достоинствами использования многофункционального робототехнического комплекса для ведения радиационной, химической и биологической разведки местности и дистанционного контроля территориальными подразделениями ПС КНБ РК в условиях чрезвычайной ситуации техногенного характера являются:

1) высокая оперативность и достоверность получения информации о зараженной местности с использованием беспилотных летательных аппаратов данного комплекса;

2) возможность для территориальных подразделений ПС КНБ РК обследовать за короткое время значительные по размерам непроходимые участки местности в зоне чрезвычайной ситуации с использованием беспилотных летательных аппаратов данного комплекса;

3) сохранение жизни и здоровья военнослужащих ПС КНБ РК, несущих службу по защите и охране ГГ РК, в условиях чрезвычайной ситуации техногенного характера;

4) выполнение одновременно нескольких функций и задач по поиску и задержанию нарушителей ГГ РК с помощью беспилотных летательных аппаратов данного комплекса в условиях чрезвычайной ситуации техногенного характера;

5) результативность получения информации по сбору, обработке информации и передаче данных органам управления территориальных подразделений ПС КНБ РК в условиях чрезвычайной ситуации техногенного характера для принятия правильного решения.

Таким образом, применение многофункциональных робототехнических комплексов для ведения радиационной, химической и биологической разведки местности и дистанционного контроля при чрезвычайных ситуациях техногенного характера территориальными подразделениями ПС КНБ РК на современном этапе в конечном итоге позитивно скажется на сохранении боеспособности личного состава территориальных подразделений ПС КНБ РК, непосредственно охраняющих ГГ РК, и повысит эффективность выполнения ими поставленных задач по защите и охране ГГ РК в условиях чрезвычайной ситуации.

Список использованных источников

1. О национальной безопасности Республики Казахстан [Электронный ресурс] : Закон Респ. Казахстан от 06.01.2012 № 527. – Режим доступа: [https // adilet. kz](https://adilet.kz) 17.04.2022 г.
2. Кожекенов, Ж. С. Действия пого в условиях чрезвычайных ситуации природного и техногенного характера : магистер. дис. / Ж. С. Кожекенов. – Алматы : ВИ КНБ РК, 2020. – 92 с.
3. Кусайнов, Е. А. Организация охраны Государственной границы пого в условиях чрезвычайных ситуаций техногенного характера : магистер. дис. / Е. А. Кусайнов. – Алматы : ВИ КНБ РК, 2018. – 81 с.
4. Кусайнов, Е. М. Управление служебно-боевой деятельностью в условиях чрезвычайных ситуациях природного характера / Е. М. Кусайнов. – 2020. – 119 с.
5. Охрана Государственной границы Республики Казахстан : учебник / А. И. Москалев [и др.]. – Алматы : АПС КНБ РК, 2014. – 62 с.
6. Осипов, Т. А. Использование современных средств радиационного и химического контроля. Реферат / Т. А. Осипов. – М., 2020. – 45 с.
7. Кузнецов, А. А. Современные технические средства радиационной, химической и биологической разведки местности : учебник / А. А. Кузнецов. – М., 2021. – 77 с.

УДК 355.07

К ВОПРОСУ О ПОНЯТИЙНОМ АППАРАТЕ ТЕРМИНА «РЕЖИМНЫЕ МЕРОПРИЯТИЯ»

Токарев Виталий Кириллович, кандидат военных наук, доцент
ГУО «Институт пограничной службы Республики Беларусь»

Ласюков Андрей Михайлович
ГУО «Институт пограничной службы Республики Беларусь»

Исследование теоретико-правовых аспектов проведения режимных мероприятий на участке ответственности территориального органа пограничной службы (ТОПС) показало, что в настоящее время законодательно не определен статус термина «режимные мероприятия» и не выработано его понятие, что представляет ряд затруднений в последующей разработке соответствующих предложений по совершенствованию данной деятельности.

Проведенный сравнительный анализ понятийного аппарата основных видов административно-правовых режимов дает основание выработать само определение «режимные мероприятия», исходя из наличия различных вариантов трактовки этого понятия и подходов к его определению, приведенных в таблице.

Таблица. – Существующие определения категории «режимные мероприятия»

Определение категории «режимные мероприятия»	Источник
1. Режимные мероприятия – это организованные и согласованные действия частей и подразделений пограничных войск, государственных органов, общественных организаций, должностных лиц, а также советских граждан, проводимые на государственной границе, в приграничных районах и в пунктах пропуска через государственную границу СССР с целью обеспечения выполнения установленных законодательством Союза ССР и международными договорами нормативно-правовых актов, регламентирующих режим государственной границы СССР и режим в пунктах пропуска через государственную границу СССР	[1]
2. Режимные мероприятия заключаются в обеспечении соблюдения юридическими и физическими лицами установленных в соответствии с законом режима Государственной границы, пограничного режима и режима в пунктах пропуска через Государственную границу	[2]
3. Режимные мероприятия в пограничном поиске – обеспечение усиленного контроля за соблюдением режима Государственной границы, пограничного режима и режима в пунктах пропуска через Государственную границу лиц, транспортных средств, грузов и иного имущества	[3]
4. Режимные ограничения – ограничительные меры на въезд, пребывание, передвижение лиц и транспортных средств, ведение хозяйственной, промысловой и иной деятельности в пограничной зоне (пограничной полосе), которые временно вводятся руководителем пограничного ведомства при возникновении угрозы интересам государства на государственной границе с уведомлением органов местного самоуправления, заинтересованных предприятий, учреждений и организаций; как правило, вводятся при усиленном режиме пограничной службы, ведении пограничного поиска, специальных и боевых действий, а также в условиях чрезвычайных ситуаций	[2]

Окончание табл.

Определение категории «режимные мероприятия»	Источник
5. Режимные ограничения – система ограничительных мер на въезд, передвижение лиц и транспортных средств, ведение хозяйственно-промысловой и иной деятельности в пограничной зоне и полосе местности между Государственной границей и линией инженерных заграждений	[4]

Исследуя сущность данных определений, невозможно не обратить внимание на определение 1, которое существовало в Советском Союзе и более широко раскрывает данное понятие, однако потеряло свою актуальность в современных условиях. В определениях 2 и 3 основным недостатком является нераскрытие сил, осуществляющих и привлекаемых для проведения режимных мероприятий. Определение 4 наравне с определениями 2 и 3 требует уточнения в определении сил, и, кроме того, необходимо отметить, что на практике, как правило, проведение режимных мероприятий направлено на выполнение комплекса мероприятий по соблюдению всех видов административно-правовых режимов на приграничной территории. Определения 4 и 5 не раскрывают сути режимных мероприятий, а только ограничительных мер, осуществляемых при их проведении.

Таким образом, дать универсальное определение понятию режимных мероприятий в интересах обеспечения пограничной безопасности достаточно сложно. Здесь необходимо учесть множество условий и факторов, влияющих на данное явление.

Рассмотренные выше особенности и структурное видовое содержание режимов позволяют сформулировать само определение «режимные мероприятия». По результатам проведенного исследования современному состоянию теории и практики охраны государственной границы может соответствовать следующая формулировка: *«Режимные мероприятия – совокупность согласованных и взаимосвязанных по цели, задачам, месту и времени действий подразделений ТОПС и субъектов взаимодействия по обеспечению соблюдения юридическими и физическими лицами установленных в соответствии с законодательством Республики Беларусь административно-правовых режимов на приграничной территории».*

В целях повышения совершенствования подготовки и проведения режимных мероприятий предлагается детализировать его определение

путем внесения изменений и дополнений в инструкции и наставления пограничного ведомства, где разграничить понятия, касающиеся проведения пограничного поиска и режимных мероприятий. Необходимость внесения изменений и дополнений обусловлена приведением в соответствие требований, указанных в действующем законодательстве Республики Беларусь, регламентирующем административно-правовые режимы на приграничной территории, что позволит избежать двоякого толкования положений руководящих документов.

Список использованных источников

1. Охрана Государственной границы СССР пограничными войсками. Основы теории. М. : Воениздат, 1988.

2. Унифицированный словарь терминов, применяемых в пограничных войсках / авт.-сост. А. Р. Залесский, В. Г. Соболевский. – Минск : Харвест, 2003. – 272 с.

3. Глоссарий терминов и понятий, используемых государствами – участниками СНГ в пограничной сфере : словарь-справочник / А. Д. Боечко [и др.]. – Минск : ИПС РБ, 2018. – 143 с.

4. О некоторых вопросах нахождения в пограничной полосе на территории Республики Беларусь [Электронный ресурс] : постановление Госпогранкомитета от 19 июня 2015 г. № 14 : с изм. и доп. : постановление Госпогранкомитета от 21.01.2017 г. № 2 // ЭТАЛОН. Законодательство Респ. Беларусь / Нац.центр правовой информ. Респ. Беларусь. – Минск, 2019.

УДК 355.5

ОСОБЕННОСТИ НЕСЕНИЯ СЛУЖБЫ ПОДРАЗДЕЛЕНИЯМИ ВНУТРЕННИХ ВОЙСК В НАСЕЛЕННЫХ ПУНКТАХ ВО ВРЕМЯ БОЕВЫХ ДЕЙСТВИЙ

Щерблюк Никита Владимирович

факультет внутренних войск УО «Военная академия Республики Беларусь»

Как показывает опыт участия Российской Федерации в военно-специальных операциях, ряд служебных мероприятий, организуемых в населенном пункте, и поддержание военного и чрезвычайного положе-

ния в зоне боевых действий будут одной из самых важных задач, возлагаемых на подразделения внутренних войск. Поэтому ее выполнение потребует от военнослужащих конкретных знаний в теории и выработанных умений и навыков на практике.

Прежде всего, необходимо обратить внимание на качество построения службы на блокпостах. Сами по себе блокпосты являются опорным пунктом, но еще они могут выполнять функцию дозора, так как находятся на определенном расстоянии от населенного пункта и первыми будут отражать нападение вражеских подразделений. Блокпосты также выполняют функцию контроля, все въезды и выезды из населенного пункта транспортных средств чаще всего будут проходить через них. Несение службы на блокпостах потребует от военнослужащих бдительности, особенно при обыске транспортных средств и мирного населения. Также на проселочных дорогах нужны будут патрули либо блокпосты, ведь по ним тоже могут двигаться транспортные средства и гражданское население.

Для поддержания военного и чрезвычайного положения организуется служба по охране общественного порядка и обеспечению общественной безопасности в самом населенном пункте для предотвращения групповых нарушений общественного порядка, направленных на уничтожение и разрушение любых форм собственности, а также мародерства со стороны мирного населения и профилактики различных правонарушений. Несение службы будет организовываться с оружием и в средствах индивидуальной защиты. Это потребует от военнослужащих ответственно относиться к поставленной задаче, эффективней организовывать службу такого рода на транспортных средствах, а именно на специальных боевых машинах (в таком случае личный состав будет полностью или частично защищен от стрелкового оружия). Осмотр дворовых или прилегающих территорий к домам необходимо осуществлять не отходя далеко от транспортных средств.

Служба по охране административных зданий, военно-промышленных объектов, объектов инфраструктуры и объектов железнодорожного транспорта будет одной из ключевых. В связи с появлением высокоточного оружия это будет проблематично, так как жизнь и здоровье личного состава будут ставиться под угрозу. Необходимо будет организовать взаимодействие с войсками противовоздушной обороны, так как у них имеются средства для борьбы с высокоточным оружием. Эта служба может организовываться вместе с органами внутренних дел, так как у них также имеется накопленный опыт по охране объектов, что позволит

уменьшить определенную нагрузку на подразделения внутренних войск и направить свои резервы и силы на выполнение других важных задач.

Для борьбы с диверсантами, которые будут действовать вблизи населенного пункта, а может быть и в самом населенном пункте, необходимы подразделения внутренних войск, которые будут им противодействовать, чтобы не допустить диверсий на охраняемых объектах или на дорожной инфраструктуре, разведки позиций или расположения подразделений. Их выявление потребует определенных мероприятий и действий. Украинские националисты и диверсанты переодеваются в гражданскую форму одежды и проникают в населенный пункт в целях диверсии или для добычи определенных разведанных. Российские военные определяют их по татуировкам националистической направленности или, например, по военным стелькам. Тем самым российскими военными был выработан алгоритм их выявления и обезвреживания и накоплен определенный опыт.

При обороне населенного пункта, на который будут совершать нападение вражеские подразделения, командиры всех степеней, необходимо организовывать позиции для обороны. Для эвакуации в безопасное место из зоны боевых действий для гражданского населения должны выделяться подразделения из резерва, их численность будет исходить из количества мирного населения; после того как мирное население окажется в безопасной зоне и их жизни и здоровью ничего не будет угрожать, подразделения обязаны вернуться для последующей обороны населенного пункта либо в резерв (в зависимости от складывающейся ситуации). При эвакуации мирного населения из резерва необходимо будет выделять подразделения для создания заслона, для того чтобы вражеские подразделения при прорыве обороны либо просачивании через нее не смогли нанести вред жизни и здоровью мирного населения, а также военнослужащим внутренних войск. Особенность обороны населенного пункта будет в том, что соорудить минно-взрывные заграждения будет невозможно, так как в городе находится мирное население. А при не внезапной обороне соорудить минно-взрывные заграждения было бы проблематично, так как вражеские подразделения будут находиться в прямом соприкосновении.

Таким образом, необходимо проводить занятия с личным составом с упором на службы, которые были представлены выше, так как именно они будут обеспечивать поддержание военного и чрезвычайного положения в зоне ведения боевых действий. Военнослужащие при несении

именно этих служб полностью должны знать свои действия в различных ситуациях в теории, а также закреплять их на практике. На данном этапе больше всего занятий необходимо проводить по боевой подготовке, ведь жизнь и здоровье военнослужащих будут зависеть от знания теории и выработанных умений и навыков.

Список использованных источников

1. Коледа, А. Н. О некоторых тенденциях применения сухопутных войск в современных военных конфликтах / А. Н. Коледа, М. Р. Крипиневиц // Воен. наука и воен. искусство. – 2017. – № 2.

2. Об охранной деятельности в Республике Беларусь : Закон Респ. Беларусь от 8 нояб. 2006 г. № 175-З.

Секция 4

ПРОБЛЕМЫ ОБЕСПЕЧЕНИЯ ПОГРАНИЧНОЙ БЕЗОПАСНОСТИ КАК СОСТАВНОЙ ЧАСТИ НАЦИОНАЛЬНОЙ БЕЗОПАСНОСТИ РЕСПУБЛИКИ БЕЛАРУСЬ

УДК 355.3

ОСОБЕННОСТИ АНАЛИЗА И ОЦЕНКИ ЭФФЕКТИВНОСТИ ОРГАНИЗАЦИОННОЙ СТРУКТУРЫ УПРАВЛЕНИЯ

Бирзгал Виталий Владимирович

УО «Военная академия Республики Беларусь»

Вечер Николай Александрович,

УО «Военная академия Республики Беларусь»

Дарашкевич Владимир Петрович, кандидат технических наук, доцент

УО «Военная академия Республики Беларусь»

Оценка эффективности является важным этапом разработки организационных решений, позволяющим определить уровень прогрессивности действующей организационной структуры органа военного управления и выбрать наиболее рациональный вариант проектируемой структуры управления или способа ее совершенствования. Не претендуя на глубину и всесторонность исследования, авторам хотелось бы высказать свое видение подходов к решению этой актуальной научно-практической задачи.

Одной из важнейших проблем в современной теории управления является проблема оценки эффективности системы управления в целом и ее организационной структуры (ОС) в частности [1, 2]. Сложность оценки эффективности управления войсками (силами) в настоящее время обуславливается тем, что сама методология оценки находится еще в стадии развития.

Показатели эффективности управления можно разделить на две группы [3]: показатели внешней эффективности и показатели внутренней эффективности.

Показатели внешней эффективности характеризуют степень влияния управления на ход и исход боевых действий (степень достижения цели управления). В настоящее время среди специалистов в области военного управления сформировалось определенное единство взглядов на методы оценки этих показателей [1, 2].

Показатели внутренней эффективности характеризуют степень достижения локальных целей управления, а именно оценивают саму организационную структуру управления. Они необходимы для определения показателей внешней эффективности и сравнительной оценки вариантов структуры системы управления и составляющих ее элементов.

Основными количественными показателями внутренней эффективности принято считать оперативность, устойчивость, обоснованность и скрытность управления [3].

В качестве *показателей оперативности управления* могут быть использованы:

$$T_y = \frac{1}{n} \sum_{i=1}^n T_{ц,yi} - \text{средняя продолжительность цикла управления (здесь}$$

n – количество выполняемых задач);

$S_i = p(T_{ц,yi} \leq T_{потри})$ – вероятность того, что продолжительность цикла управления $T_{ц,yi}$ при выполнении войсками i -й задачи не превысит установленного времени $T_{потри}$. Данное выражение означает, что цикл управления должен быть меньше или в крайнем случае равен времени, требуемому противнику для подготовки к действию (нанесению удара);

$$S = \prod_{i=1}^n S_i - \text{вероятность того, что продолжительность всех циклов}$$

управления не превысит установленных для них величин времени.

Показатели устойчивости управления также могут выражаться в виде временных и вероятностных характеристик. Например:

а) суммарная продолжительность τ_i работы системы управления при выполнении i -й задачи без нарушений, вызывающих срывы управления; очевидно, что $\tau_i \leq T_{ц,yi}$;

б) средняя суммарная продолжительность $\bar{\tau}$ работы системы управления при выполнении задачи без нарушений, вызывающих срывы управления; очевидно, что $\bar{\tau} \leq T_y$;

в) относительный показатель устойчивости управления $K_{уст} = \frac{\bar{\tau}}{T_y}$;

г) вероятность $P_{уст\ i}$ работы системы управления без срывов управления войсками при выполнении i -й задачи;

д) вероятность работы системы управления без срывов управления

войсками при выполнении n задач $P_{уст} = \prod_{i=1}^n P_{уст\ i}$.

Показатели *обоснованности управления* являются одними из наиболее сложных, поскольку определяются многими факторами. Например, на показатели обоснованности влияют: достоверность разведывательной информации; объективность оценки возможностей своих сил и средств; точность расчетов, в свою очередь, зависящая от выбранных математических методов и возможностей вычислительных средств, допустимого времени на выполнение управленческих функций и др. Поэтому в качестве показателей обоснованности управления приходится выбирать показатели, косвенно учитывающие обоснованность, или пользоваться набором показателей, отражающих различные стороны обоснованности управления.

Показатели *скрытности управления* имеют связь с показателями устойчивости, поскольку устойчивость управления зависит от скрытности. Однако некоторые характеристики скрытности управления имеют самостоятельность, автономность. Например, сохранение нераскрытыми для противника замысла операции (боя), элементов плана боевых действий не связано с устойчивостью, а влияет на показатели внешней эффективности управления.

В качестве дополнительных количественных показателей внутренней эффективности организационной структуры управления могут быть использованы [4]:

степень централизации управления, определяемая коэффициентом централизации управления

$$K_{ц.у} = \frac{N_{у.ц}}{N_{у.о}}$$

где $N_{у.ц}$ – численность органа центрального управления;

$N_{у.о}$ – общая численность аппарата управления в организации;

уровень специализации управления, определяемый коэффициентом специализации управления

$$Y_{\text{спец}} = \frac{N_{\text{спец}}}{N_{\text{общ}}},$$

где $N_{\text{спец}}$ – количество специализированных подразделений;

$N_{\text{общ}}$ – общее количество подчиненных подразделений;

степень формализации процедур управления, определяемая коэффициентом формализации

$$K_{\text{ф}} = \frac{N_{\text{нд}}}{N_{\text{об}}},$$

где $N_{\text{нд}}$ – численность подчиненных, выполняющих формализованные функции;

$N_{\text{об}}$ – общая численность подчиненных;

уровень информатизации и автоматизации управления, определяемый коэффициентом автоматизации

$$K_{\text{а}} = \frac{K_{\text{от}}}{N_{\text{у.о}}},$$

где $K_{\text{от}}$ – количество средств автоматизации управления и оргтехники в стоимостном выражении;

$N_{\text{у.о}}$ – общая численность аппарата управления в организации.

Использование рассмотренного подхода к анализу и оценке эффективности организационной структуры управления позволяет оценить ее характеристики как на стадии проектирования, так и при анализе существующих структур управления для планирования и осуществления мероприятий по совершенствованию управления войсками (силами).

Список использованных источников

1. Ивановский, В. С. Организационные структуры: качественный аспект / В. С. Ивановский, А. Я. Качалов // Воен. мысль.– 2006.– № 9. – С. 36–43.
2. Кузьмин, В. И. Критические численности личного состава в войсковых организационных структурах / В. И. Кузьмин, Н. А. Галуша // Вестн. Акад. воен. наук. – 2004. – № 3. – С. 60–65.
3. Сосюра, О. И. Основы оценки эффективности управления войсками и силами / О. И. Сосюра. – М. : Воениздат, 1996. – 204 с.
4. Огарков, А. А. Управление организацией : учебник / А. А. Огарков. – М. : Эксмо, 2006. – 512 с.

НЕКОТОРЫЕ ОСОБЕННОСТИ ТЕХНОЛОГИЙ РАЗРАБОТКИ ГРАФИЧЕСКИХ СЛУЖЕБНО-БОЕВЫХ ДОКУМЕНТОВ

Бумага Леонид Геннадьевич

ГУО «Институт пограничной службы Республики Беларусь»

Кошляк Игорь Васильевич

ГУО «Институт пограничной службы Республики Беларусь»

Действия воинских частей на современном этапе приобрели необычайно мобильный характер, они ведутся в обширных районах, на большую глубину, в высоких темпах и отличаются решительностью целей, высокой напряженностью, скоротечностью и динамичностью.

В таких условиях служебно-боевые документы не утратили прежнего значения. Как и в прошлом, они являются основным источником получения необходимой информации для принятия решения командиром (начальником) и средством отображения информации [1].

По форме исполнения служебно-боевые документы могут быть:

электронными;

текстовыми (письменными);

графическими (карта с нанесенными на нее таблицами (графиками, схемами), план-график, график, схема);

табличными;

комбинированными (текстуально-графические) [2].

Разработка служебно-боевых документов заключается в получении исходной (инициирующей) информации, постановке задачи (определение цели), поиске необходимой информации (справочная работа), выработке решения (составление проекта документа), изготовлении, согласовании, редактировании, удостоверении и отправке (передаче адресату) [3].

Таким образом, процесс разработки графических служебно-боевых документов представляет собой технологию обработки управленческой информации, конечным продуктом которой является документ определенной формы, содержания и соответствующий предъявляемым требованиям.

Наибольшей трудоемкостью обладают графические служебно-боевые документы.

Это обусловлено:

определенной формой графических служебно-боевых документов; большим объемом информации, предназначенной для отображения; отображением складывающейся обстановки в виде графических элементов (условных обозначений);

сохранением требований к реквизитам документа;

наличием требований к обработке именно графических служебно-боевых документов.

Разработка графических служебно-боевых документов может осуществляться по двум технологиям:

технологии разработки вручную;

технологии разработки с использованием современных информационных технологий.

Обе технологии имеют свои как положительные, так и отрицательные стороны.

Ручная технология позволяет осуществлять разработку в любых условиях, но занимает большое количество времени и затрудняет передачу готового документа.

Технология разработки графических служебно-боевых документов с использованием современных информационных технологий значительно сокращает время разработки, однако зависит от условий и обеспечения рабочего места разработчика (наличия и работоспособности ПЭВМ, программного продукта, средств вывода информации, электропитания).

Технология разработки графических служебно-боевых документов вручную в настоящее время применяется все реже. Появление более современных технических средств, программных продуктов позволяет упростить разработку графических служебно-боевых документов.

Однако технология разработки графических служебно-боевых документов вручную не потеряла своей актуальности, поскольку в условиях отсутствия технических средств по-другому разработать графический документ не представляется возможным.

Таким образом, в современных условиях возросших объемов информации, повышения мобильности действий совершенствование технологических приспособлений, унификация условных обозначений, формализация документов являются наиболее простыми и не требую-

щими длительного времени на реализацию путем совершенствования технологии разработки графических служебно-боевых документов.

Список использованных источников

1. Глотов, В. Л. Совершенствование форм и содержания боевых документов / В. Л. Глотов, В. А. Рубашкин // Воен. мысль. – 1990. – № 11.
2. Методические рекомендации по порядку разработки служебно-боевых документов в органах пограничной службы Республики Беларусь. – Минск : Госпогранкомитет, 2016.
3. Воробьев, И. Н. Тактика – искусство боя : учебник / И. Н. Воробьев. – М., 2002.

УДК 351.746.1

К ВОПРОСУ О ЦЕЛЕСООБРАЗНОСТИ СОЗДАНИЯ УЧЕБНОГО ПОГРАНИЧНОГО ОТРЯДА В ОРГАНАХ ПОГРАНИЧНОЙ СЛУЖБЫ РЕСПУБЛИКИ БЕЛАРУСЬ

Гацук Сергей Николаевич

Государственный пограничный комитет Республики Беларусь

Традиционно в апреле-мае и октябре-ноябре каждого календарного года в органах пограничной службы формируются внештатные учебные пункты, целью которых является обучение нового пополнения военнослужащих срочной военной службы и военнослужащих по контракту, не служивших ранее срочную военную службу, на первом этапе подготовки (включает начальную военную подготовку и подготовку по военно-учетной специальности «инспектор пограничной службы»). Такая периодичность обусловлена проведением в Республике Беларусь плановых призывных кампаний (весенний и осенний призыв граждан на срочную военную службу).

В свою очередь, формирование внештатных учебных пунктов снова и снова актуализирует среди офицеров органов пограничной службы обсуждение вопроса о воссоздании штатного учебного пограничного отряда, обеспечивающего обучение военнослужащих нового пополнения

на постоянной основе. Рассмотрению наиболее важных вопросов создания учебного пограничного отряда и их актуальности посвящена настоящая статья.

Внештатные учебные пункты являются временно создаваемыми учебными подразделениями, формируются во всех территориальных органах пограничной службы (за исключением отряда пограничного контроля «Минск»), а также в группе связи и обеспечения органов пограничной службы. Гомельская пограничная группа и Мозырский пограничный отряд в силу ограниченных возможностей своего казарменно-жилищного фонда и по решению Председателя Государственного пограничного комитета Республики Беларусь разворачивают свои внештатные учебные пункты на базе учебного центра Института пограничной службы Республики Беларусь и центра подготовки специалистов материально-технического обеспечения группы материально-технического обеспечения органов пограничной службы [1].

Администрация внештатных учебных пунктов комплектуется из военнослужащих территориального органа пограничной службы (группы связи и обеспечения) [2] на срок, который составляет, как правило, 65–70 суток (с учетом выходных и праздничных дней). Этот срок включает:

период непосредственной подготовки администрации внештатного учебного пункта к приему и обучению военнослужащих нового пополнения (до 15 суток) [1];

прием воинских команд из комплектующих военных комиссариатов (до 15 суток) [1];

первый этап подготовки, содержащий начальную военную подготовку (10 учебных дней) и подготовку по военно-учетной специальности «инспектор пограничной службы (рядовой состав)» (20 учебных дней) [3, 4];

время для сдачи имущества, вооружения и снаряжения на склады воинской части, подведения итогов и составления отчетных документов (до 5 суток).

Таким образом, функционирование внештатных учебных пунктов влечет за собой отрыв офицеров, прапорщиков и сержантов от исполнения обязанностей по прямому предназначению по своей воинской должности в течение более двух месяцев за один призыв. А при повторном задействовании в течение одного года, а также с учетом продолжительности основного отпуска общая продолжительность отрыва может составить до полугода.

Следует также учитывать, что функционирование внештатных учебных пунктов приходится на период малочисленности (период, когда военнослужащие срочной военной службы, выслужившие установленные сроки, уволены в запас, а военнослужащие нового пополнения призваны и направлены в учебные подразделения).

Кроме того, администрация внештатных учебных пунктов комплектуется в основном военнослужащими подразделений, охраняющих государственную границу вне пунктов пропуска. Так, при подготовке военнослужащих призыва II-2018 в Брестской пограничной группе для формирования администрации внештатного учебного пункта было задействовано 49 военнослужащих (из них офицеров – 20, прапорщиков – 5, сержантов – 24). Анализ показывает, что 37 из 49 военнослужащих (75 %) прибыли из подразделений, охраняющих государственную границу вне пунктов пропуска, а именно: 13 офицеров (65 %), 24 сержанта (100 %), при этом все 13 офицеров являлись заместителями начальников пограничных застав.

В соответствии с требованиями Инструкции об организации учебного процесса в учебных подразделениях органов пограничной службы администрация учебного подразделения должна формироваться из офицеров, имеющих высокие деловые и моральные качества, хорошую профессиональную и методическую подготовку, а также прапорщиков и сержантов, способных качественно обучать и воспитывать курсантов, прививать им необходимые практические навыки в выполнении обязанностей военной службы [2]. Но вышеуказанные требования выполняются не всегда. Проверки офицерами управления подготовки Госпогранкомитета качества организации учебно-воспитательного процесса в учебных подразделениях органов пограничной службы показывают, что молодые офицеры часто испытывают затруднения в качественном проведении занятий, а некоторые офицеры при этом заявляют, что с ними таких занятий, которые предусмотрены учебными программами [3, 4], не проводили [5].

Таким образом, при формировании администрации внештатных учебных пунктов перед командованием территориальных органов пограничной службы возникает дилемма: сосредоточить основные усилия на охране государственной границы в период малочисленности или направить наиболее подготовленных офицеров, прапорщиков и сержантов во внештатные учебные пункты. Чаще всего эта проблема решается не в пользу качественного обучения нового пополнения на внештат-

ных учебных пунктах, так как отрыв наиболее подготовленных офицеров и младших командиров негативно отражается на войсковой плотности и качестве охраны государственной границы. Отсутствие либо недостаточность служебного, педагогического и методического опыта у большинства офицеров внештатных учебных пунктов, значительная ротация постоянного состава и слабая преемственность между внештатными учебными пунктами, неразвитая учебная материально-техническая база негативно отражаются на качестве обучения военнослужащих нового пополнения.

Организация качественной подготовки военнослужащих во внештатных учебных пунктах является одной из наиболее сложных задач органов пограничной службы в силу перечисленных выше проблем. В этом контексте рассмотрение вопроса о создании штатного учебного пограничного отряда (центра, школы) представляется целесообразным, поскольку может решить проблему отрыва офицеров и младших командиров от выполнения задач по охране государственной границы в период малочисленности, обеспечить необходимый профессиональный уровень постоянного состава учебного пограничного отряда, обеспечить преемственность в передаче передового опыта в вопросах профессионального обучения, развитие необходимой учебной материально-технической базы.

В истории пограничных войск и органов пограничной службы существовали 1-й (Сморгонский) и 2-й (Пинский) учебные пограничные отряды. Но с течением времени 1-й учебный пограничный отряд преобразовался в учебный центр Института пограничной службы, а 2-й учебный пограничный отряд – в территориальный орган пограничной службы на белорусско-украинском участке государственной границы. Задача по обучению военнослужащих нового пополнения на первом этапе подготовки была возложена на внештатные учебные пункты, а младших специалистов по различным направлениям деятельности (второй этап) и младших командиров (третий этап) – на центры подготовки специалистов различного профиля (кинологический центр Сморгонской пограничной группы, центр подготовки специалистов материально-технического обеспечения группы материально-технического обеспечения, учебная инженерная застава учебного центра Института пограничной службы, учебный инженерный взвод центра инженерного обеспечения Брестской пограничной группы, учебный взвод роты почетного караула группы связи и обеспечения).

В настоящее время воссоздание штатного учебного пограничного отряда, и даже двух или трех, не снимет проблему функционирования внештатных учебных пунктов в первую очередь из-за большого количества призывного ресурса, поступающего из комплекующих военных комиссариатов в течение короткого промежутка времени (до 15 суток). В органах пограничной службы основную численность воинских должностей солдат и сержантов замещают военнослужащие по призыву. Так, в период с 2018 по 2020 г. численность военнослужащих срочной военной службы, ожидаемых к поступлению в органы пограничной службы из комплекующих военных комиссариатов, составляла от 1150 до 2100 человек за один призыв. Их обучение организовывалось в девяти внештатных учебных пунктах. Организовать подготовку нового пополнения на базе одного внештатного учебного пункта (отряда) не представляется возможным, так как нет ни одного органа пограничной службы, территория военного городка которого, казарменно-жилищный фонд, техническая, медицинская, социально-культурная и учебная материально-техническая база могли бы одновременно обеспечить прием и обучение военнослужащих нового пополнения в таком количестве. И это без учета военнослужащих по контракту, не служивших ранее срочную военную службу (около 10–15 % от численности военнослужащих по призыву). Наибольшее количество обучаемых может принять Брестская пограничная группа (около 400 человек).

Создание единого для органов пограничной службы штатного учебного пограничного отряда имеет смысл рассматривать только в том случае, если будет изменена система комплектования в пользу принятия на военную службу большего количества военнослужащих по контракту и ограничением количества призывников. Отказ от призыва военнослужащих срочной военной службы представляется также нецелесообразным, так как военная служба по призыву обеспечивает подготовку военно-обученного резерва в первую очередь в интересах органов пограничной службы. Постоянно действующий учебный пограничный отряд в течение года мог бы осуществлять подготовку всех поступивших на военную службу.

Но осуществить переход на контрактную систему комплектования в органах пограничной службы также сложно, так как инфраструктура в местах дислокации подразделений границы ориентирована на размещение и проживание в первую очередь военнослужащих срочной военной службы. Обеспечение военнослужащих по контракту и их семей

служебным жильем, а также иными объектами социальной инфраструктуры по месту службы в настоящее время организовано, как правило, только для офицеров.

Таким образом, внештатные учебные пункты имеют ряд серьезных коренных недостатков, но в настоящее время – в силу реализации в органах пограничной службы института военной службы по призыву и существования соответствующей системы комплектования – другой доступной альтернативы нет. Вместе с тем принципиальное решение задачи повышения качества обучения рядового инспектора пограничной службы будет возможно только с созданием соответствующего штатного учебного отряда (центра), функционирование которого будет иметь смысл при изменении системы комплектования органов пограничной службы солдатами и сержантами.

Список использованных источников

1. Об организации обучения нового пополнения [Электронный ресурс] : приказ Председателя Гос. погранич. ком. Респ. Беларусь, 1 апр. 2021 г., № 149 // Автоматизир. система электрон. документооборота органов погранич. службы Респ. Беларусь ДЕЛО-WEB. – Минск, 2022.

2. Об утверждении Инструкции об организации учебного процесса в органах пограничной службы [Электронный ресурс] : приказ Председателя Гос. погранич. ком. от 13 янв. 2022 г. № 7 // ЭТАЛОН. Законодательство Республики Беларусь / Нац. центр правовой информ. Респ. Беларусь. – Минск, 2022.

3. О направлении программы [Электронный ресурс] : письмо Гос. погранич. ком. Респ. Беларусь, 6 окт. 2016 г., № 14/2/11015 // Автоматизир. система электрон. документооборота органов погранич. службы Респ. Беларусь ДЕЛО-WEB. – Минск, 2022.

4. О содержании обучения инспектора пограничной службы (рядовой состав) : указание Гос. погранич. ком. Респ. Беларусь, 10 фев. 2020 г., № 14 // Автоматизир. система электрон. документооборота органов погранич. службы Респ. Беларусь ДЕЛО-WEB. – Минск, 2022.

5. О результатах работы в войсковых частях 2007 и 1235 [Электронный ресурс] : справка нач. упр. подгот. Гос. погранич. ком. Респ. Беларусь, 6 июля 2018 г., № 14/2/2575вн // Автоматизир. система электрон. документооборота органов погранич. службы Респ. Беларусь ДЕЛО-WEB. – Минск, 2022.

ПРОДОВОЛЬСТВЕННАЯ БЕЗОПАСНОСТЬ В СТРУКТУРЕ НАЦИОНАЛЬНОЙ БЕЗОПАСНОСТИ РЕСПУБЛИКИ БЕЛАРУСЬ

Журавлев Владимир Анатольевич, кандидат сельскохозяйственных наук
УО «Белорусская государственная академия связи»

Проблема продовольственной безопасности является одной из самых значимых в современной мировой экономике. Она затрагивает интересы различных групп стран, общественных и политических сил, становясь все более актуальной по мере углубления международного разделения труда, развития мировой торговли сельскохозяйственной продукцией и продовольствием, ускорения процессов глобализации.

В мире при продолжающемся росте численности населения в странах третьего мира наблюдается падение темпов сельскохозяйственного производства. Так, до 2024 г. динамика сельскохозяйственного производства прогнозируется на уровне 1,5 %. Темп роста замедлится в Восточной Европе и России до 1,3 %, в Азии и Тихоокеанском регионе – до 1,7 %. В странах Африки и Латинской Америки рост производства возможен на уровне 2,4 % [1].

Ожидается, что к 2050 г. численность населения мира увеличится до 9,7 млрд человек, что потребует нарастить производство сельскохозяйственной продукции более чем на 50 % к сложившемуся уровню. В настоящее время более половины населения мира проживает в городах. По прогнозам, эта доля к 2050 г. достигнет двух третей. С 1990 г. 27 государств перешли из категории нетто-экспортеров (стран, которые экспортируют больше продукции, товаров и услуг, чем импортируют) в число импортеров продовольствия [1]. Как итог – прогнозируемый дефицит продовольствия в мировом масштабе, угрожающий общественной безопасности в целом.

Пограничная безопасность является важнейшей составляющей частью национальной безопасности, которая включает в себя и продовольственную безопасность. Пограничная безопасность защищает важнейшие интересы страны и всего народа.

Республика Беларусь прилагает все усилия для обеспечения национальной продовольственной безопасности путем развития конкурентоспособного аграрного производства и создания социально-экономических условий для потребления продуктов питания на рациональном уровне. На нормативно-правовом уровне это закреплено Доктриной национальной продовольственной безопасности Республики Беларусь до 2030 г., утвержденной постановлением Совета Министров Республики Беларусь от 15 декабря 2017 г. № 962 (далее – Доктрина).

Доктрина основывается на условиях обеспечения национальной продовольственной независимости.

Продовольственная независимость государства оценивается по десяти группам продуктов (зерно, молоко, мясо, сахар, масло растительное, картофель, овощи, фрукты и ягоды, яйца, рыба) и следующим уровням:

оптимистический – достаточный для обеспечения потребности внутреннего рынка за счет собственного производства на 80–85 %, импорта – 15–20 % (при этом экспорт продукции может быть неограниченным);

недостаточный – уровень производства, который обеспечивает потребность внутреннего рынка более чем на 60 %, но менее чем на 80 %;

критический – уровень производства, ниже которого наступает ослабление экономической безопасности.

Для оценки состояния национальной продовольственной безопасности в доктрине используются уровни и их пороговые значения, отклонение от которых свидетельствует о снижении уровня защищенности национальных интересов и ситуации, требующей принятия соответствующих мер регулирования.

Одним из таких уровней является производство продукции растениеводства и животноводства, позволяющей сбалансировать спрос и предложение по важнейшим видам сельскохозяйственной продукции, сырья и продовольствия:

оптимистический уровень производства: зерно – 9000 тыс. т, молоко – 7500 тыс. т, мясо (убойный вес) – 1500 тыс. т, сахар – 640 тыс. т, масло растительное – 220 тыс. т, картофель – 6000 тыс. т, овощи – 1700 тыс. т, плоды и ягоды – 1100 тыс. т, яйца – 2900 млн шт., рыба – 33 тыс. т;

критический уровень производства: зерно – 6000 тыс. т, молоко – 4500 тыс. т, мясо (убойный вес) – 900 тыс. т, сахар – 310 тыс. т, масло рас-

тительное – 130 тыс. т, картофель – 5100 тыс. т, овощи – 1100 тыс. т, плоды и ягоды – 700 тыс. т, яйца – 2000 млн шт., рыба – 28 тыс. т.

Также должно быть обеспечено снижение доли продовольственных товаров импортного производства в объеме продаж организаций торговли на внутреннем рынке до 15 % к 2020 г. и до 14 % к 2030 г.

Немаловажную роль в достижении целей, намеченных Доктриной, играют и пограничные войска, предотвращая проникновение нелегальных товаров на территорию Республики Беларусь.

В настоящее время Республика Беларусь полностью обеспечивает свои потребности в продовольствии, допуская на национальный рынок до 15 % импортной продукции, и является крупным экспортером продовольствия. Так, в 2020 г. она являлась лидером в СНГ по производству на душу населения: картофеля – 558 кг, свеклы сахарной – 428 кг, мяса – 137 кг, молока – 828 кг. Страна входит в пятерку лидеров по среднедушевому производству зерна – 935 кг, занимает 5-е место в СНГ по производству на душу населения ржи, 10-е место – гречихи, 11-е место – картофеля, 14-е место – сахарной свеклы. Беларусь в 2021 г. поставляла свою продовольственную продукцию в 86 стран мира. Интегральный показатель оценки уровня продовольственной безопасности Беларуси в Глобальном индексе продовольственной безопасности за 2020 г. является хорошим (73,8 балла, страна занимает 23-е место среди 113 стран). При этом за год мировая позиция республики улучшилась на 13 пунктов. Произошло это, прежде всего, за счет значительного улучшения по критерию физической доступности продовольствия, а также ранее достигнутых показателей по критериям экономической доступности, качества и безопасности сельскохозяйственного сырья и готового продовольствия [2].

Реформирование Вооруженных Сил Республики Беларусь за последние годы качественно изменило подходы, принципы и способы продовольственного обеспечения с учетом современных требований. Совершенствовались и внедрились более гибкие системы обеспечения войск, планового перераспределения, накопления, содержания и обновления запасов материальных средств продовольственной службы. Значительно изменилась и обновилась нормативная правовая база по вопросам продовольственной службы. Так, организацию продовольственного обеспечения Вооруженных Сил осуществляет продовольственное управление Министерства обороны Республики Беларусь, на которое возлагается обязанность обеспечивать соединения, воинские части, учреждения, военно-учебные заведения, предприятия и организации

Министерства обороны Республики Беларусь продовольствием, фуражом, техникой и имуществом продовольственной службы, а также организовывать питание военнослужащих по установленным нормам согласно приказу Министра обороны Республики Беларусь от 28 декабря 2017 г. № 1950 «Об установлении норм обеспечения продовольствием в Вооруженных Силах в мирное время и порядке их применения».

Продовольственное управление Министерства обороны Республики Беларусь имеет две продовольственные базы (1068-я военная база, н. п. Городище и 3540-я военная база, н. п. Павлиново), что позволяет эффективно решать вопросы продовольственного обеспечения войск.

Для удовлетворения материальных, транспортных, бытовых и других потребностей войск в целях поддержания их в боевой готовности, для выполнения задач по предназначению в учреждениях высшего образования Вооруженных Сил Республики Беларусь ведется подготовка специалистов по специальности «тыловое обеспечение войск (по направлениям)»: «тыловое обеспечение войск (горюче-смазочными материалами)», «тыловое обеспечение войск (продовольствием)», «тыловое обеспечение войск (вещевым имуществом)» – квалификация «специалист по управлению».

Благодаря своевременной и слаженной работе правительства, в стране сформировался крепкий агропромышленный и оборонный комплекс, который может обеспечить продовольственную безопасность страны и поставлять свою продукцию на экспорт, а также защитить страну от негативного влияния извне. В целом Республика Беларусь рационально подходит к решению проблем продовольственной безопасности и является самообеспеченной страной с устойчивым развитием сельскохозяйственного сектора народного хозяйства.

Список использованных источников

1. Продовольственная безопасность – составная часть национальной безопасности республики Беларусь и ключевое условие устойчивого развития государства. Перспективы развития продовольственного комплекса страны (январь 2018) [Электронный ресурс]. – URL: https://www.gstu.by/sites/default/files/atoms/files/05/e1/prodovolstvennaya_bezopasnost_-_sostavnaya_chast_nacionalnoy_bezopasnosti.pdf. – Дата доступа: 25.04.2022.

2. Мониторинг продовольственной безопасности – 2019: социально-экономические условия / В. Г. Гусаков [и др.]. – Минск : Ин-т систем. исслед. в АПК НАН Беларуси, 2020. – 349 с.

ПОДХОД К РЕАЛИЗАЦИИ КОМПОНЕНТА «ЦИФРОВИЗАЦИЯ ПРОЦЕССОВ УПРАВЛЕНИЯ УНИВЕРСИТЕТОМ» ПРОЕКТА «ЦИФРОВОЙ УНИВЕРСИТЕТ»

Завтриков Алексей Александрович

УО «Белорусский государственный университет информатики и радиоэлектроники»

Пантевич Илья Эдгарович

УО «Белорусский государственный университет информатики и радиоэлектроники»

Глинка Андрей Владимирович

УО «Белорусский государственный университет информатики и радиоэлектроники»

Козлова Ольга Михайловна

ГУО «Институт пограничной службы Республики Беларусь»

Для того чтобы оставаться востребованными в эпоху цифровых технологий, каждому учреждению образования необходимо придерживаться стратегического подхода, который охватывал бы не только ИТ-сферу, но и все аспекты деятельности учреждения образования.

Начиная с 2018 г. учреждения высшего образования Республики Беларусь приступили к реализации проекта «Цифровой университет» (организация образовательного процесса на основе информационных технологий).

Осуществление проекта «Цифровой университет» направлено на реализацию в университетах трех основных взаимосвязанных компонентов (атрибутов) [1]:

- инфраструктура и инструменты доступа к информационным ресурсам;
- информационно-коммуникационные технологии в образовательном и воспитательном процессе, в том числе в дистанционном образовании;
- цифровизация процессов управления университетом (бизнес-процессов).

Следует отметить, что для реализации последнего компонента проекта необходимо все процессы управления университетом объединить в единую среду цифровых сервисов, что в настоящее время доста-

точно проблематично без привлечения специалистов-разработчиков информационно-управляющих систем сторонних организаций.

Цифровизация дает возможность работать в одном цифровом поле, а автоматизация направлена на оптимизацию рабочих процессов.

В настоящее время авторы разрабатывают приложения, позволяющие автоматизировать некоторые процессы работы кафедр и учебных отделов ГУО «Институт пограничной службы Республики Беларусь», а именно:

- учет учебной нагрузки профессорско-преподавательского состава кафедры;
- модульно-рейтинговую систему оценки знаний;
- систему оценки деятельности кафедры.

Программный модуль «Учет учебной нагрузки профессорско-преподавательского состава кафедры» позволит значительно сократить время, затрачиваемое на распределение учебной нагрузки преподавателям кафедры, исключить большое количество ошибок, а также, в случае необходимости, быстро вносить изменения в учебную нагрузку и получать оперативные сведения о ее выполнении. Структурная схема приложения приведена на рисунке 1.



Рисунок 1. – Структурная схема программного модуля «Учет учебной нагрузки профессорско-преподавательского состава кафедры»

Программный модуль «Модульно-рейтинговая система оценки знаний» позволит автоматически формировать модульно-рейтинговую

карту дисциплины и осуществлять свободный оперативный доступ к состоянию успеваемости по дисциплине для всех участников образовательного процесса в соответствии с определенными правами доступа. Структурная схема приложения приведена на рисунке 2.

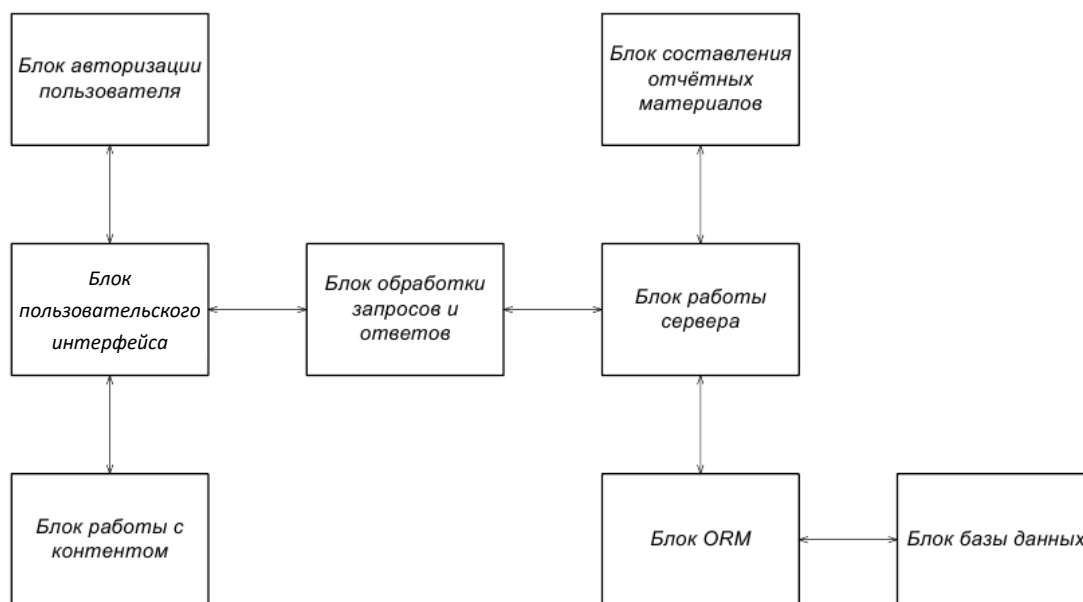

Рисунок 2. – Структурная схема программного модуля «Модульно-рейтинговая система оценки знаний»

Программный модуль «Система оценки деятельности кафедры» позволит обеспечить автоматизацию процесса формирования рейтинга преподавателя кафедры в частности и рейтинга кафедры в целом. Структурная схема приложения приведена на рисунке 3.

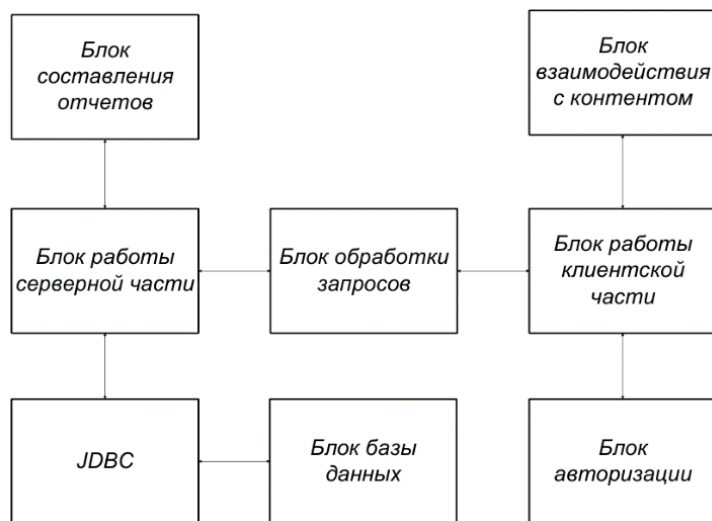

Рисунок 3. – Структурная схема программного модуля «Модульно-рейтинговая система оценки знаний»

При успешной опытной эксплуатации приложений можно адаптировать их для работы в едином цифровом поле в рамках реализации одного из компонентов проекта «Цифровой университет».

Список использованных источников

1. Министерство образования Республики Беларусь [Электронный ресурс] : [веб-сайт]. – Режим доступа: <https://edu.gov.by/>. – Дата доступа: 26.04.2022.

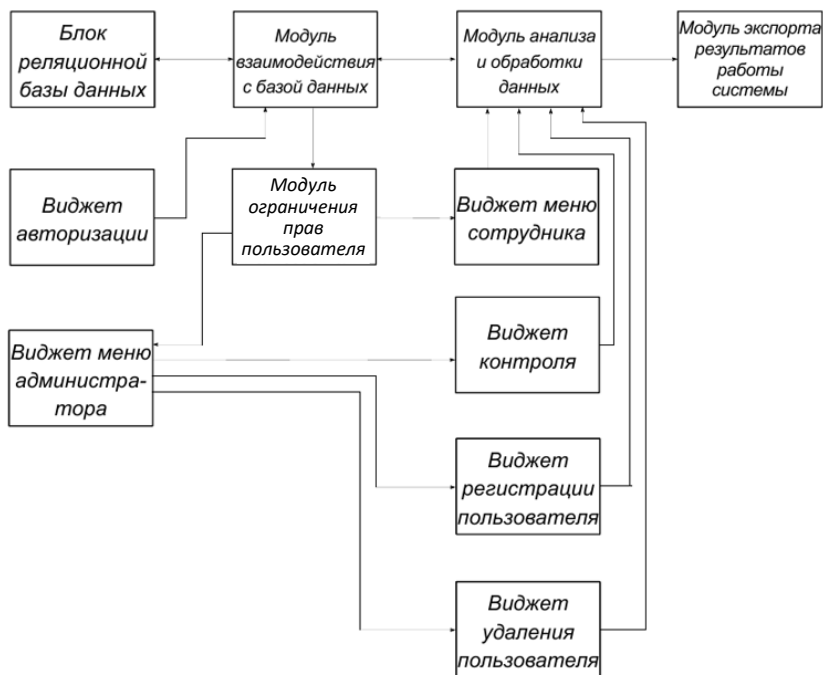
2. Гилевский, П. Г. Автоматизация процесса распределения и учета учебной нагрузки преподавателя в учреждениях образования с интегрированной формой обучения / П. Г. Гилевский, Ю. А. Скудняков, Н. А. Морев // Высшее техническое образование: проблемы и пути развития : материалы VII Междунар. науч.-метод. конф. (Минск, 20–21 нояб. 2014 г.) / редкол.: Е. Н. Живицкая [и др.]. – Минск : БГУИР, 2014. – С. 134–135.

3. Герова, Н. В. Автоматизированная система рейтингового контроля знаний студентов вуза / Н. В. Герова // Программные продукты и системы. – 2009. – № 4 – С. 138–142.

4. Автоматизация рейтинговой оценки деятельности преподавателей / Е. Н. Архипова [и др.] // Университетское управление: практика и анализ. – 2010. – № 5. – С. 51–62.

УДК 351.746.1

АКТУАЛЬНЫЕ ПРОБЛЕМЫ ГАРМОНИЗАЦИИ ЗАКОНОДАТЕЛЬСТВА В СФЕРЕ ОБЕСПЕЧЕНИЯ ПОГРАНИЧНОЙ БЕЗОПАСНОСТИ

Игнатенко Татьяна Алексеевна, кандидат военных наук

Объединенный научный центр Пограничного комитета Союзного государства

Бучнев Денис Викторович

Объединенный научный центр Пограничного комитета Союзного государства

Брысенкова Елена Ивановна

Объединенный научный центр Пограничного комитета Союзного государства

Одним из основных угрожающих факторов в сфере пограничной безопасности является динамично изменяющаяся геополитическая

мировая система, которая оказывает влияние на развитие обстановки на внешних границах и в пограничном пространстве государств – участников Союзного государства и Содружества Независимых Государств¹.

Определяющими факторами стали события по денацификации и демилитаризации Украины, связанное с этим беспрецедентное увеличение санкций в отношении Российской Федерации и Республики Беларусь, увеличение потока беженцев и транспортных средств через российско-украинский и белорусско-украинский участки внешней границы СНГ, что повлекло за собой существенные изменения организационных структур и функций подразделений пограничных ведомств, а также форм и способов их деятельности. Это вызвало необходимость корректировки действующих и создания новых правовых механизмов для противодействия новым угрозам в целях обеспечения безопасности на внешних границах СНГ.

Страны НАТО и ЕС, снабжая Украину летальным оружием, стараются как можно дольше продлить конфликт на Украине. Введенные ими санкции ударили по всем государствам – участникам Содружества.

Поэтому несогласованность, а в ряде случаев противоречивость понятийного аппарата, используемого в правовых актах, регулирующих правоотношения в вопросах обеспечения безопасности государств – участников СНГ в пограничном пространстве, обуславливает необходимость совершенствования модельного законодательства в целях реализации согласованной пограничной политики.

Проведенный анализ модельного законодательства в пограничной сфере позволил выявить:

необходимость уточнения (классификации, оценки) и корректировки терминов и определений к ним, применяемых в целях однозначности понимания терминологии, используемой в модельном законодательстве², при осуществлении гармонизации законодательств государств – участников СНГ в пограничной сфере;

целесообразность внесения изменений и дополнений в ряд статей в целях детализации их положений и (или) устранения возможных юридических коллизий, а также включения дополнительных положений по

¹ Далее – СНГ, Содружество.

² Данное обстоятельство обусловлено изменением действующих национальных законодательств стран Содружества в области обеспечения безопасности в пограничном пространстве.

вопросам, актуальность которых выявлена в ходе практической деятельности пограничных ведомств СНГ и с учетом развития информационных технологий.

Анализ материалов заседаний СКПВ государств – участников СНГ показал, что в ходе согласования и доработки проектов комментариев к модельным законам в пограничной сфере с Республикой Беларусь, Кыргызской Республикой, Республикой Таджикистан отмечена целесообразность внесения изменений и дополнений в некоторые статьи и разделы самих модельных законов.

Так, модельные законы «О пограничной безопасности» и «О государственной границе» [1, 2] предлагалось дополнить новыми главами и статьями по правовому регулированию использования на приграничной территории сети Интернет, электронных открытых (незащищенных) носителей информации и средств связи; дополнительно установить административную ответственность за нарушения в сфере пограничной безопасности: умышленное создание условий для незаконного пересечения границы в целях перемещения товаров и (или) транспортных средств, плавательных средств и летательных аппаратов (при отсутствии признаков уголовно наказуемого деяния); оскорбление, умышленное унижение чести и достоинства сотрудника пограничного ведомства. Отмечалась целесообразность уточнения терминов и понятий «пограничный режим» (режим пограничной зоны), «нарушение пограничного режима» (режима пограничной зоны), «приграничная территория», «пограничная зона» и др.

Также была высказана необходимость ужесточить административную ответственность лиц за нарушение установленного порядка проведения собрания, митинга, уличного шествия, демонстрации, пикетирования, а равно публичные призывы к их организации или проведению с нарушением установленного порядка, если в этих деяниях нет состава преступления, совершенного участниками таких мероприятий в пределах приграничной территории.

В модельном законе «О пограничных ведомствах (силах)» [3] предлагалось раскрыть особенности дисциплинарной, административной, уголовной, гражданской и иной ответственности за нарушение законодательства государства о пограничных ведомствах (силах), исключив подмену понятий, и дать разъяснение об ответственности за нарушения в сфере пограничной безопасности, привести к единому образцу ис-

пользуемые термины и определения, а также внести правки редакционного характера.

С момента принятия решения СКПВ 20 мая 1993 г. о совместной подготовке принципов сближения военного законодательства государств – участников СНГ по пограничным вопросам была проведена большая работа, направленная на сближение национальных законодательств государств – участников СНГ, в том числе и в подготовке ряда рекомендательных законодательных актов СНГ, в частности: «Об оперативно-розыскной деятельности», «О противодействии терроризму», «О противодействии незаконному обороту наркотических средств, психотропных веществ и прекурсоров» и др.

Важную роль в процессе гармонизации законодательства играет МПА СНГ, как площадка взаимодействия парламентов, учреждений и ведомств государств – участников СНГ и, соответственно, Союзного государства, а также заинтересованных органов Содружества в сфере модельного законотворчества.

Представители пограничных ведомств государств – участников СНГ и Координационной службы СКПВ являются участниками всех мероприятий МПА СНГ и ее специализированных органов – Постоянной комиссии по вопросам обороны и безопасности и Объединенной комиссии по гармонизации законодательства в сфере безопасности и противодействия новым вызовам и угрозам. На данных комиссиях рассматривается весь спектр правовых вопросов обеспечения безопасности государств – участников СНГ и международного пограничного сотрудничества.

На заседаниях СКПВ уделяется особое внимание повышению эффективности модельного законотворчества в рамках МПА СНГ в целях совершенствования правового режима охраны внешних границ. Важная роль в этом направлении отведена Протоколу об информационном взаимодействии между Координационной службой СКПВ и Секретариатом Совета МПА, который расширил границы возможного участия пограничных ведомств в правовом обеспечении совместной деятельности государств – участников СНГ в области охраны внешних границ и в других вопросах военно-политического сотрудничества.

Все это свидетельствует о наличии объективной потребности в дальнейшем развитии сотрудничества государств – участников СНГ по совершенствованию правовых основ обеспечения безопасности в пограничном пространстве и реализации согласованной пограничной пол-

тики, что подразумевает поддержание в актуальном состоянии модельного законодательства в области обеспечения безопасности в пограничном пространстве.

Список использованных источников

1. О пограничной безопасности : модел. Закон : принят Постановлением МПА СНГ от 28 окт. 2010 г. № 35-10 (г. Санкт-Петербург).

2. О государственной границе : модел. Закон : принят Постановлением МПА СНГ от 28 окт. 2010 г. № 35-9 (г. Санкт-Петербург).

3. О пограничных ведомствах (силах) : модел. Закон : принят Постановлением МПА СНГ от 17 мая 2012 г. № 37-11 (г. Санкт-Петербург).

УДК 351.746.1(470+571)

К ВОПРОСУ О СИСТЕМАТИЗАЦИИ ДОКУМЕНТОВ И ПРАВОВЫХ АКТОВ, ДЕЙСТВУЮЩИХ В РАМКАХ СОЮЗНОГО ГОСУДАРСТВА, В СФЕРЕ СОТРУДНИЧЕСТВА В ОБЛАСТИ ПОГРАНИЧНОЙ БЕЗОПАСНОСТИ

Игнатенко Татьяна Алексеевна, кандидат военных наук

Объединенный научный центр Пограничного комитета Союзного государства

Бучнев Денис Викторович

Объединенный научный центр Пограничного комитета Союзного государства

Васильев Сергей Михайлович

Объединенный научный центр Пограничного комитета Союзного государства

Одним из приоритетных направлений развития международного сотрудничества пограничных органов Федеральной службы безопасности Российской Федерации и органов пограничной службы Республики Беларусь¹ является наращивание совместных усилий пограничных ведомств Союзного государства в области обеспечения пограничной безопасности и обустройства его внешней границы, что требует сближения и гармонизации законодательств в данной сфере.

¹ Далее – пограничные ведомства.

Наиболее актуальными являются вопросы совершенствования нормативной правовой базы, повышения эффективности информационно-правового обеспечения органов управления пограничных ведомств государств – участников Союзного государства.

Для решения этой задачи в рамках Объединенного научного центра Пограничного комитета Союзного государства в 2021 г. подготовлен Сборник основных международных документов между Российской Федерацией и Республикой Беларусь, актов Союзного государства и документов Пограничного комитета Союзного государства в сфере сотрудничества в области пограничной безопасности².

Основными факторами, обусловившими актуальность разработки Сборника, явились:

значительный объем нормативных правовых актов Союзного государства по пограничным вопросам;

потребность в актуализации нормативной правовой базы Союзного государства;

отсутствие единого информационно-правового источника документов в сфере сотрудничества в области пограничной безопасности ввиду их разноплановости и разноуровневости;

наличие положительного опыта издания аналогичных сборников в рамках Совета командующих Пограничными войсками, Постоянного комитета Союзного государства.

Целью данной работы стала подготовка систематизированного Сборника документов и правовых актов, действующих в рамках Союзного государства в сфере сотрудничества в области пограничной безопасности.

В ходе подготовки Сборника авторским коллективом были проведены сбор, обобщение и анализ предложений от подразделений Пограничной службы ФСБ России и Государственного пограничного комитета Республики Беларусь по включению в него необходимых документов.

Результаты анализа подтвердили практическую целесообразность включения их в Сборник. Документы были систематизированы в соответствии с классификацией, предусмотренной законами о международных договорах Российской Федерации и Республики Беларусь [1, 2].

Сборник содержит основные международные нормативные правовые акты между Российской Федерацией и Республикой Беларусь, доку-

² Далее – Сборник.

менты органов Союзного государства и его пограничных ведомств в сфере сотрудничества в области пограничной безопасности, а также другие документы, регламентирующие деятельность пограничных ведомств Союзного государства.

Структурно Сборник состоит из трех разделов³.

В первый раздел включены договоры между Российской Федерацией и Республикой Беларусь по трехуровневой системе: межгосударственные, межправительственные, а также международные договоры межведомственного характера.

Во втором разделе представлены концепции, решения и другие виды документов органов Союзного государства.

В третьем разделе содержатся концепции, положения, рекомендации и другие документы, принятые коллегией Пограничного комитета Союзного государства.

Все документы в разделах приведены в хронологической последовательности с возможностью их ведения в электронной базе данных.

За годы международного сотрудничества стран – участниц Союзного государства такой Сборник разработан впервые. Документы, представленные в нем, подкреплены краткой справочной информацией об их ратификации, принятии сторонами, вступлении в силу, а также о внесении изменений и дополнений.

В Сборник включен 51 документ. Временной охват их принятия составляет период с 1993 г. по настоящее время. В дальнейшем он может обновляться по мере объявления документов, в том числе в виде электронной программной формы.

В ходе работы авторского коллектива также был выявлен ряд документов Пограничного комитета Союзного государства, не вошедших в Сборник, но представляющих определенную научную и историческую

³ Структура (разделы) Сборника:

I. Международные договоры между Российской Федерацией и Республикой Беларусь (39 документов): Межгосударственные договоры (соглашения, меморандумы – 12 документов); Межправительственные договоры (соглашения – 13 документов); Международные договоры межведомственного характера (соглашения, протоколы – 14 документов).

II. Документы органов Союзного государства (концепции, решения, положения, порядки – 5 документов).

III. Документы Пограничного комитета Союзного государства (постановления, положения, регламенты, методические рекомендации, рекомендации – 8 документов).

ценность, которые могут быть использованы в дальнейшей научно-исследовательской деятельности преимущественно в ходе проведения аналитических ретроспективных исследований, что определяет теоретическую и практическую значимость организационно-научного мероприятия по разработке Сборника.

Сборник предназначен для специалистов пограничных и иных ведомств, а также рабочих структур органов государств – участников Союзного государства и международных организаций, осуществляющих сотрудничество и организацию взаимодействия в пограничной сфере и обеспечивает оптимизацию их деятельности по поиску и анализу правовых актов, повышение качества принимаемых решений с опорой на правовые акты. Он способствует всестороннему изучению и правильному толкованию норм права, результативности в ликвидации пробелов, коллизий и противоречий в действующем законодательстве и служит инструментом в правотворческой и правоприменительной деятельности, а также средством гармоничного развития (совершенствования) законодательства Союзного государства.

Проект Сборника был положительно рассмотрен заинтересованными подразделениями пограничных ведомств и представлен для утверждения на 56-е заседание коллегии Пограничного комитета в апреле 2022 г.

С учетом актуальности и практической значимости, при положительном решении он будет направлен в заинтересованные подразделения пограничных ведомств Союзного государства для использования в практической, образовательной и научной деятельности.

Список использованных источников

1. О международных договорах Российской Федерации : Федер. закон от 15 июля 1995 г. № 101-ФЗ.
2. О международных договорах Республики Беларусь : Закон Респ. Беларусь от 2 июля 2008 г. № 421-З.
3. Сборник основных международных документов между Российской Федерацией и Республикой Беларусь, актов Союзного государства и документов Пограничного комитета Союзного государства Пограничного комитета Союзного государства в сфере сотрудничества в области пограничной безопасности. – Инв. № 2067. – М. : ПНИЦ ФСБ России, 2021.

**ПРОБЛЕМНЫЕ ВОПРОСЫ, ИМЕЮЩИЕ МЕСТО
ВО ВЗАИМОДЕЙСТВИИ ТЕРРИТОРИАЛЬНЫХ ОРГАНОВ
ПОГРАНИЧНОЙ СЛУЖБЫ С ОБЛАСТНЫМИ
ИСПОЛНИТЕЛЬНЫМИ КОМИТЕТАМИ В ВОПРОСАХ
РЕАЛИЗАЦИИ ГОСУДАРСТВЕННОЙ ПОГРАНИЧНОЙ ПОЛИТИКИ**

Кавун Алексей Александрович

ГУО «Институт пограничной службы Республики Беларусь»

Загородний Алексей Валерьевич

ГУО «Институт пограничной службы Республики Беларусь»

Обеспечение пограничной безопасности представляет собой деятельность государственных органов, наделенных полномочиями в области государственной пограничной политики, по защите и реализации национальных интересов государства в пограничном пространстве.

Кроме специфических пограничных мер, пограничная безопасность обеспечивается и другими эффективными мерами, которые согласованно предпринимаются в политической, экономической, социальной, военной, информационной и других сферах общественной жизни. Одной из таких составляющих является государственная пограничная политика Республики Беларусь.

Государственная пограничная политика осуществляется в пограничном пространстве Республики Беларусь, охватывающем государственную границу, пункты пропуска через государственную границу и связанные с ними объекты внутри страны, приграничную территорию, воздушное пространство, часть вод пограничных рек, озер и иных водных объектов [3].

В настоящее время реализация государственной пограничной политики в Республике Беларусь осуществляется на трех уровнях – республиканском, региональном и местном. На каждом уровне реализации государственной пограничной политики обеспечивается выполнение соответствующих задач.

Организаторами реализации государственной пограничной политики на региональном уровне (на территории области) являются об-

ластные исполнительные комитеты, которые через созданные их решениями пограничные комиссии осуществляют руководство и координацию деятельности заинтересованных субъектов.

В настоящее время такую деятельность осуществляют пограничные комиссии по вопросам реализации государственной пограничной политики в Брестской, Витебской, Гродненской и Гомельской областях.

Основным направлением деятельности пограничных комиссий является создание необходимых условий для формирования государственной пограничной политики и ее реализации при осуществлении внешнеполитической, экономической, военной, социальной, финансовой и иной деятельности государства на приграничной территории [1].

На основе проведенного анализа взаимодействия пограничных комиссий и территориального органа пограничной службы (ТОПС), имеющих документы, регламентирующие деятельность пограничных комиссий, сформулируем основные проблемные вопросы (противоречия), требующие корректировки, совершенствования:

существующие положения о пограничных комиссиях не отражают весь спектр задач и функций, возлагаемых на пограничные комиссии, исходя из полномочий, возложенных на органы и организации в области государственной пограничной политики согласно законодательству Республики Беларусь;

отсутствие рабочих органов, обеспечивающих работу пограничных комиссий, не позволяет в полной мере эффективно осуществлять полноценную деятельность в соответствии с их функциями;

недостаточное участие ТОПС в планировании деятельности пограничных комиссий не позволяет в полной мере определить конкретные мероприятия, охватывающие различные направления государственной пограничной политики и способствующие повышению уровня пограничной безопасности;

заниженная роль ТОПС в практической деятельности пограничных комиссий не позволяет ТОПС в полной мере осуществлять координацию деятельности субъектов государственной пограничной политики в рамках деятельности пограничной комиссии.

Таким образом, подводя итог, следует отметить, что существующее состояние государственной пограничной политики и анализ деятельности местных исполнительных органов власти, территориальных органов пограничной службы и других субъектов, наделенных полномочиями в области государственной пограничной политики, свидетельствуют о том, что в

настоящее время в целом сформированы правовые и организационные основы функционирования государственной пограничной политики.

Перечисленные выше проблемные вопросы обуславливают необходимость выработки предложений, направленных на устранение противоречий и проблемных вопросов, влияющих на эффективность взаимодействия ТОПС с местными исполнительными и распорядительными органами власти и повышение роли ТОПС в координации деятельности субъектов государственной пограничной политики в рамках деятельности пограничной комиссии.

Список использованных источников

1. Концепция обеспечения пограничной безопасности Республики Беларусь [Электронный ресурс] : утв. Указом Президента Респ. Беларусь, 16 окт. 2018 г., № 410 : в ред. Указа Президента Респ. Беларусь от 16.10.2018 г. // КонсультантПлюс. Беларусь / ООО «ЮрСпектр», Нац. Центр правовой информ. Респ. Беларусь. – Минск, 2018.

2. Комментарий к Закону Республики Беларусь от 21 июня 2008 года «О Государственной границе Республики Беларусь» / И. А. Рачковский [и др.] ; сост. прил.: Б. А. Летунович, О. Н. Чергинец ; под общ. ред. И. А. Рачковского. – Минск : Тесей, 2010. – 552 с.

3. Давыдик, В. В. Основы государственной пограничной политики Республики Беларусь / В. В. Давыдик, М. Ф. Карлович ; под общ. ред. И. А. Рачковского. – Минск : Тесей, 2011. – 142 с.

УДК 004.42 : 351.746.1 (476)

ОСНОВНЫЕ ВИДЫ ТАКТИЧЕСКИХ РАСЧЕТОВ ПО ХАРАКТЕРУ РЕШАЕМЫХ ВОПРОСОВ И ТРЕБОВАНИЯ, ПРЕДЪЯВЛЯЕМЫЕ К НИМ

Колосова Анастасия Викторовна

ГУО «Институт пограничной службы Республики Беларусь»

Роговой Кирилл Владимирович

ГУО «Институт пограничной службы Республики Беларусь»

...умение считать и рассчитывать является необходимым знанием военного человека.

Платон

Каждый командир (начальник) в своей деятельности постоянно сталкивается с необходимостью выполнять те или иные расчеты.

Расчеты являются важным средством получения данных, необходимых при принятии решения, планировании действий соединений (частей, подразделений), использовании сил и средств. Полученные расчетные данные помогают подтвердить логические выводы, скорректировать или изменить их в случае необходимости.

Все тактические расчеты по характеру решаемых вопросов подразделяются на *прямые, обратные* и *расчеты на оптимизацию*.

Прямые расчеты, как правило, применяются в целях получения количественных данных для определения ожидаемого результата использования имеющихся в распоряжении командира (начальника) сил и средств по намеченному плану при планируемом варианте действий.

При выполнении прямых расчетов в качестве исходных данных используются сведения о полученных или выделяемых силах и средствах, а также сведения, характеризующие условия использования этих средств, т. е. план применения. С помощью расчетов этот план анализируется, оценивается его эффективность.

Обратные расчеты производятся в случае, когда при оценке обстановки и принятии решения необходимо определить, какое количество сил и средств потребуется для достижения заданного результата действий по намеченному варианту плана.

Обратные расчеты производятся на основе исходных данных о требуемом результате действий и сведений, характеризующих намеченный вариант применения тех или иных сил и средств.

Расчеты на оптимизацию позволяют получить количественные данные для определения оптимального варианта прогнозируемых действий. Результаты таких расчетов помогают определить, как имеющимися в распоряжении командира (начальника) силами и средствами добиться наибольшей эффективности, наилучшего результата, так как одни и те же по количеству и качеству силы и средства могут использоваться с различной эффективностью в зависимости от их распределения по цели, месту и времени.

Расчеты на оптимизацию наиболее трудные, а методики их выполнения наиболее сложные. Выполнение расчетов на оптимизацию требует, как правило, привлечения сложного математического аппарата и реализуется с помощью быстродействующей электронно-вычислительной

техники. Расчеты на оптимизацию дают наиболее полезные для принятия решения количественные показатели прогнозируемых действий.

К тактическим расчетам предъявляется ряд требований, основными из которых являются *своевременность* и *точность*.

Требование *своевременности* вызвано необходимостью безотлагательного принятия обоснованного решения, планирования действий, организации всестороннего обеспечения оперативно-служебных (служебно-боевых) действий (ОСД (СБД)). Поэтому результаты расчетов должны быть получены в сроки, продолжительность которых диктуется обстановкой. Задержка в выполнении расчета, пусть даже самого правильного, приводит к тому, что сам расчет теряет всякий смысл, если его результаты не могут быть использованы по назначению в интересах принятия решения, планирования ОСД (СБД).

Максимально возможную скорость в производстве тактических расчетов часто определяют как оперативность работы. Между тем оперативность работы помимо быстроты включает и другое требование – *точность* производимых расчетов. Только сочетание быстроты производства расчетов с их объективной правильностью, точностью результатов можно определить как оперативность расчетного обеспечения.

В современных условиях цена ошибки (неточности), допущенной при производстве расчетов, неизмеримо возросла. Именно поэтому наряду с борьбой за выигрыш времени при подготовке данных для принятия решения серьезное значение приобретает борьба за их точность.

Точность расчетов – это степень соответствия получаемых расчетных данных реальной действительности, т. е. объективным условиям обстановки, ее прогнозируемому развитию, изменению.

Точность расчетов находится в прямой зависимости от избранной методики вычисления тех или иных величин, которая, в свою очередь, зависит от созданной математической модели прогнозируемых действий и степени ее соответствия реальной действительности; достоверности исходных данных, на основе которых ведется расчет; качества выполнения расчета исполнителем.

Понятие точности расчета нельзя смешивать с понятием арифметической точности вычисленного результата расчета, так как это затрудняет правильное понимание и оценку качества методик расчетов и средств их реализации.

Когда говорится о большей или меньшей точности расчетов, имеется в виду не количество значащих цифр, полученных в результате вы-

числений, а степень соответствия результата расчета реальной действительности.

Таким образом, стремление к более точному прогнозированию предстоящих действий вызывает необходимость повышения точности расчетов.

Следует отметить, что при получении в достаточной мере точных исходных данных для производства расчетов постоянно возникают определенные трудности. К тому же эти данные существенно изменяются в зависимости от обстановки. Главным же требованием, предъявляемым к тактическим расчетам, продолжает оставаться своевременность их производства.

Вместе с тем, как бы ни были совершенны расчетные методики и средства их реализации, они не могут обеспечить абсолютную достоверность всех полученных с их помощью данных, так как в реальной обстановке многие факторы неизвестны или недостаточно четко определены.

Командир (начальник) должен творчески учитывать не только расчетные данные, но и другие, не учтенные факторы обстановки, влияющие на ход и исход прогнозируемых действий.

Список использованных источников

1. Вайнер, А. Я. Тактические расчеты / А. Я. Вайнер. – Изд. 2-е, перераб. и доп. – М. : Вениздат, 1982. – 176 с.

2. Савушкин, Н. И. Особенности проведения оперативно-тактических расчетов в задачах управления / Н. И. Савушкин // Проблемы повышения эффективности научной работы в оборонно-промышленном комплексе России : материалы III Всерос. науч.-практ. конф., 16–17 апр. 2020 г. / Филиал АГУ в г. Знаменске ; сост.: С. Н. Бориско. – Астрахань : Астрахан. гос. ун-т : Астрахан. ун-т, 2020. – С. 299–300.

НЕКОТОРЫЕ АСПЕКТЫ МЕЖДУНАРОДНОГО НАУЧНОГО СОТРУДНИЧЕСТВА НА ПОСТСОВЕТСКОМ ПРОСТРАНСТВЕ

Костанян Игорь Аркадьевич

Российская Федерация

Шарафанов Станислав Николаевич

Российская Федерация

Зуев Валентин Александрович

Российская Федерация

Актуальность тесного сотрудничества Российской Федерации и Республики Беларусь определяет исторически сложившееся взаимодействие двух стран. Этому благоприятствуют географическое соседство, близость внешнеполитических позиций, обширность взаимного товарооборота (экономических отношений), а также сходство социокультурных параметров. Одним из важных направлений международных взаимоотношений в рамках Союзного государства является потребность в развитии общего научного, образовательного и культурного пространства.

Заключенный 26 лет назад (26 марта 1996 г.) Договор об образовании Сообщества России и Беларуси, являющийся исходным актом создания Союзного государства, уже тогда заложил в основу его функционирования «всемерное содействие развитию общего научного, образовательного и культурного пространства». Именно в этом направлении вот уже 18 лет действует Межакадемический совет по проблемам развития Союзного государства (МАС).

Основными целями Совета являются координация научной деятельности двух академий в интересах становления и развития Союзного государства, исследование проблем развития Союзного государства, проводимых в рамках отдельных и совместных программ, участие совместно с органами исполнительной власти России, Беларуси и Союзного государства в определении актуальных задач науки.

В рамках международного научного сотрудничества немаловажная роль в системе взаимодействия научных учреждений (организаций) от-

ведена Объединенному научному центру Пограничного комитета Союзного государства (далее – Объединенный научный центр).

Одними из главных задач Объединенного научного центра являются научное прогнозирование тенденций изменения ситуации на внешней границе Союзного государства и в его пограничном пространстве для докладов руководству Пограничного комитета Союзного государства и пограничных ведомств государств – участников Союзного государства, обоснование планов строительства и развития пограничных ведомств, подготовка концептуальных и программно-плановых документов по проблемам обеспечения безопасности Союзного государства в пограничной сфере и разработка научных рекомендаций по реализации их положений.

В целях многостороннего сотрудничества в сфере научного обеспечения охраны внешних границ государств – участников Союзного государства и СНГ в исследованиях принимает активное участие консолидированный союз научных сотрудников пограничных ведомств, который:

осуществляет формирование единого подхода пограничных ведомств к организации проведения научных исследований в пограничной сфере;

изучает и выявляет потребность пограничных ведомств в проведении совместных научных исследований в интересах обеспечения пограничной безопасности на внешних границах;

анализирует состояние перспектив развития, форм и методов реализации межгосударственных договоров и соглашений, заключенных государствами – участниками СНГ по вопросам сотрудничества пограничных ведомств в научной и образовательной сферах деятельности;

обобщает и пропагандирует передовой опыт обучения и проведения совместных научных исследований в пограничной сфере, внедряет в деятельность пограничных ведомств и образовательный процесс современные технологии и инновационные методики обучения;

разрабатывает предложения по формированию перспективных тем совместных научно-исследовательских работ, содействует развитию сотрудничества в вопросах подготовки профессиональных научных кадров, повышения научной квалификации специалистов пограничных ведомств и профессорско-преподавательского состава образовательных учреждений;

организует и участвует в международных и межведомственных научных и научно-практических мероприятиях по проблемам обеспечения пограничной безопасности на внешних границах стран Содружества.

В целях решения проблемных вопросов пограничной безопасности и совершенствования пограничной деятельности в интересах обеспечения пограничной безопасности Союзного государства и государств – участников СНГ был выполнен целый ряд научных исследований (рисунок, таблица).



Рисунок. – НИР, выполненные по проблемам обеспечения пограничной безопасности государств – участников СГ и СНГ

Таблица. – Распределение НИР по годам выполнения

Наименование НИР	Годы выполнения																	
	2002	2003	2004	2005	2006	2007	2008	2009	2010	2011	2012	2013	2014	2015	2016	2017	2018	2019
«Перспектива ПВ РБ-15»	1																	
«Результат-ПВ-2»		1																
«Чело»					1	1												
«Шатер»					1	1												
«Шлюз-Река»					1	1	1	1	1									
«Шедевр»							1	1	1	1								
«Шпора»										1	1							
«Трио»										1	1	1						
«Чутье»										1	1	1						
«Шомпол»											1	1	1					
«Шлях-Союз»												1	1	1				
«Транслитерация»													1	1	1			
«Союз-ПК»														1	1			
«Статус-СНГ»																		1
Всего	1	2	0	0	3	3	1	1	1	4	4	4	1	3	1	0	0	1

За последние три года в рамках международного научного сотрудничества были выполнены следующие научно-исследовательские работы: «Союз-Наука», посвященная совершенствованию организации выполнения совместных НИР пограничных ведомств Союзного государства; «Союз-Мониторинг», в которой предложены методологические подходы к осуществлению мониторинга обстановки на внешней границе Союзного государства; «Калибр-СНГ», раскрывающая проблемы взаимодействия государств – участников СНГ в акватории Каспийского моря; «Союз-Испытание», в которой разработаны подходы к организации и проведению эксплуатационных испытаний образцов вооружения, военной и специальной техники в интересах пограничных ведомств Союзного государства; «Союз-ПБ», посвященная развитию системы обеспечения пограничной безопасности Союзного государства в современных условиях; «Шлем-Прибой СНГ», в которой предложены рекомендации по правовому регулированию в сфере пресечения противоправной деятельности в акваториях государств – участников СНГ.

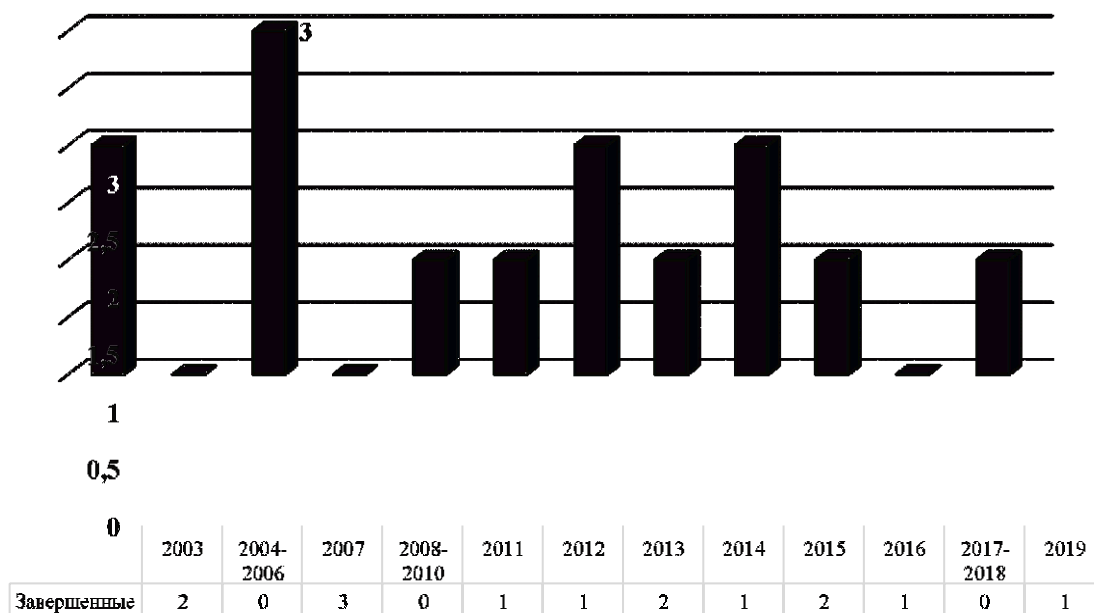
Результаты совместных научных исследований, направленных на обеспечение пограничной безопасности, обсуждаются и рассматриваются на коллегии Пограничного комитета Союзного государства, заседаниях Совета командующих пограничными войсками.

Представленный обзор выполненных совместных исследований позволяет констатировать, что они направлены на решение актуальных проблем обеспечения пограничной безопасности и вносят большой вклад в международное научное сотрудничество пограничных ведомств Союзного государства и государств – участников СНГ.

УДК 355.42

ВНЕДРЕНИЕ СРЕДСТВ ОБЕСПЕЧЕНИЯ СПЕЦИАЛЬНЫХ ОПЕРАЦИЙ В ИНТЕРЕСАХ ОБЕСПЕЧЕНИЯ ПОГРАНИЧНОЙ БЕЗОПАСНОСТИ РЕСПУБЛИКИ БЕЛАРУСЬ

Кудрин Илья Георгиевич

УО «Военная академия Республики Беларусь»

В современных условиях вооруженные силы бывают вовлечены в большое количество операций, отличающихся от традиционных воен-

ных действий. Невиданные ранее уличные протестные акции, погромы и массовые демонстрации, переходящие в гражданские войны, асимметричные конфликты, ведение боевых действий в городской среде обуславливают необходимость увеличения имеющегося арсенала средств вооруженной борьбы. Расширяется спектр угроз, связанных с терроризмом и региональными военными конфликтами.

Для предотвращения и ликвидации кризисных ситуаций обычно используется либо угроза применения силы, либо ее непосредственное применение, которое может сопровождаться жертвами и разрушениями. Современные операции, как военные, так и контртеррористические, и специальные операции, выполняемые сотрудниками органов внутренних дел и военнослужащими внутренних войск МВД Республики Беларусь, зачастую проводятся на территориях с большой плотностью гражданского населения или в условиях захвата заложников. Поскольку современные средства вооруженной борьбы создавались для ведения крупномасштабных боевых действий и имеют колоссальную разрушительную силу, то их использование всегда влечет за собой большие потери среди мирного населения. Любой силовой конфликт (даже тот, в котором участвуют лишь отдельные группы населения) оставляет после себя невинно пострадавших и сочувствующих им. При этом применение обычных средств вооруженной борьбы приводит к нанесению неоправданного ущерба инфраструктуре населенных пунктов, а при наличии в районе боевых действий опасных объектов всегда существует угроза их повреждения и инициирования крупной экологической катастрофы. Подобные обстоятельства требуют разработки и применения принципиально иных видов вооружения, исключающих многие негативные последствия, имеющие место при применении традиционных видов оружия.

Сегодня таким средством воздействия на живую силу и военную технику стали средства обеспечения специальных операций, применение которых обеспечивает временный вывод из строя противника, при этом минимизируя ущерб мирному населению, гражданской инфраструктуре и окружающей среде.

Использование средств обеспечения специальных операций на тактическом уровне позволяет обеспечить гибкий ответ на применение силы противоборствующей стороной, обеспечивая выполнение принципа пропорциональности и заполняя пробел между дипломатическими решениями, психологическими средствами и применением традиционных вооружений. Потребность в средствах обеспечения специаль-

ных операций также определяется необходимостью получить поддержку гражданского населения и предотвратить негативные оценки проводимой операции со стороны средств массовой информации и общественных организаций, которые могут возникнуть в результате появления жертв среди мирного населения.

Средства обеспечения специальных операций могут применяться [1, с. 2]:

- для оперативного маневрирования силами и средствами;
- локализации и пресечения массовых беспорядков;
- захвата вооруженных преступников;
- принудительной остановки транспорта;
- усиления защиты охраняемых объектов;
- пометки правонарушителей;
- выявления лиц, совершающих или совершивших преступления.

Учитывая изложенное выше, необходимо отметить, что возникает необходимость в применении средств обеспечения специальных операций на пунктах пропусках, заставах органов пограничной службы Республики Беларусь в указанных выше случаях.

Следовательно, для обеспечения национальной безопасности сотрудникам органов пограничной службы Республики Беларусь необходимо иметь и грамотно использовать необходимый запас средств обеспечения специальных операций для предотвращения противоправных действий злоумышленников.

Список использованных источников

1. Методические рекомендации по подготовке личного состава органов внутренних дел к действиям при проведении специальной операции по пресечению групповых нарушений общественного порядка и массовых беспорядков / В. Е. Козловский, А. А. Тарасов, Д. В. Ермалович. – Минск : Акад. МВД, 2018. – 133 с.

ПРИЛОЖЕНИЕ «ОТР» КАК СРЕДСТВО АВТОМАТИЗАЦИИ ОПЕРАТИВНО-ТАКТИЧЕСКИХ РАСЧЕТОВ

Мартинкевич Андрей Александрович

УО «Белорусский государственный университет информатики и радиоэлектроники»

Козлова Ольга Михайловна

ГУО «Институт пограничной службы Республики Беларусь»

В настоящее время для принятия обоснованных решений индивидуального опыта, каким бы он ни был богатым, и интуиции командира уже недостаточно. Только на основе всесторонней оценки обстановки и точных расчетов, используя результаты математического анализа, можно правильно распределить и расставить имеющиеся силы и средства, определить рационально участки охраны, организовать четкое взаимодействие сил, прогнозировать их действия по месту, времени и задачам. При оценке обстановки и принятии решения необходимо опираться на научные методы, которые предполагают использование объективных количественных показателей, характеризующих условия обстановки и прогнозируемый результат планируемых действий. Соответственно, объективные закономерности повышения роли информации обуславливают возрастающее внимание сотрудников органов пограничной службы к проблеме информационно-аналитического обеспечения деятельности должностных лиц в процессе принятия решений [1]. На качество такого решения большое влияние оказывают применяемые средства автоматизации и соответствующие информационные технологии.

Автоматизация управления призвана обеспечить оперативность и рост творческих способностей должностных лиц органа управления по выработке и реализации управленческих решений в целях выполнения поставленных задач. Не является исключением и автоматизация процесса оперативно-тактических расчетов (ОТР).

ОТР производятся с применением расчетных и справочных таблиц, графиков, номограмм, расчетных линеек, простейших вычислительных средств, а более сложные – с помощью ЭВМ [2].

В настоящее время программное обеспечение для осуществления ОТР в органах пограничной службы Республики Беларусь отсутствует. Все существующие решения в данной области обычно ограничиваются использованием табличного процессора MS Excel, что требует твердых навыков работы в приложении.

В рамках выполнения научно-исследовательской работы (шифр «ОТР») и в целях поддержания общей организации информационно-вычислительного процесса оперативно-тактических расчетов органа управления в ГУО «Институт пограничной службы Республики Беларусь» разрабатывается программный продукт (рисунок 1), который предназначен для автоматизации ОТР. Основу алгоритма программы составляет совокупность методик ОТР, разрабатываемых в процессе выполнения научно-исследовательской работы.



Рисунок 1. – Главное окно приложения «ОТР»

Структурная схема с входящими в приложение модулями и связями между ними показана на рисунке 2.

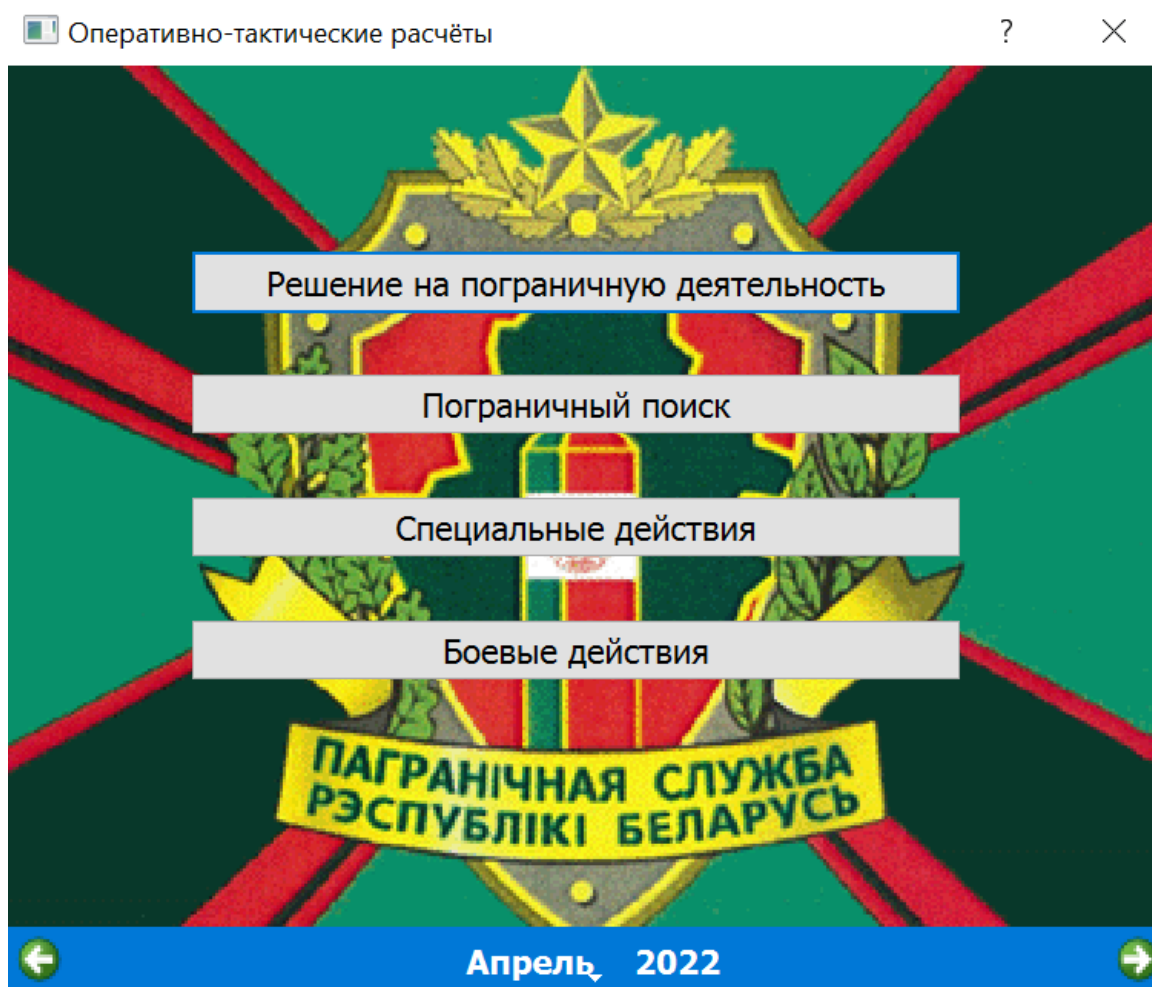

Рисунок 2. – Структурная схема приложения

Модуль интерфейса пользователя необходим для быстрого взаимодействия с пользователем посредством графического интерфейса.

Логический модуль отвечает за правильность работы приложения в целом.

Модуль авторизации пользователя является важной и неотъемлемой частью не только разрабатываемого программного средства, но и любого приложения в целом, так как безопасность, конфиденциальность данных – одно из основных составляющих, поэтому использовать приложение могут только авторизованные пользователи.

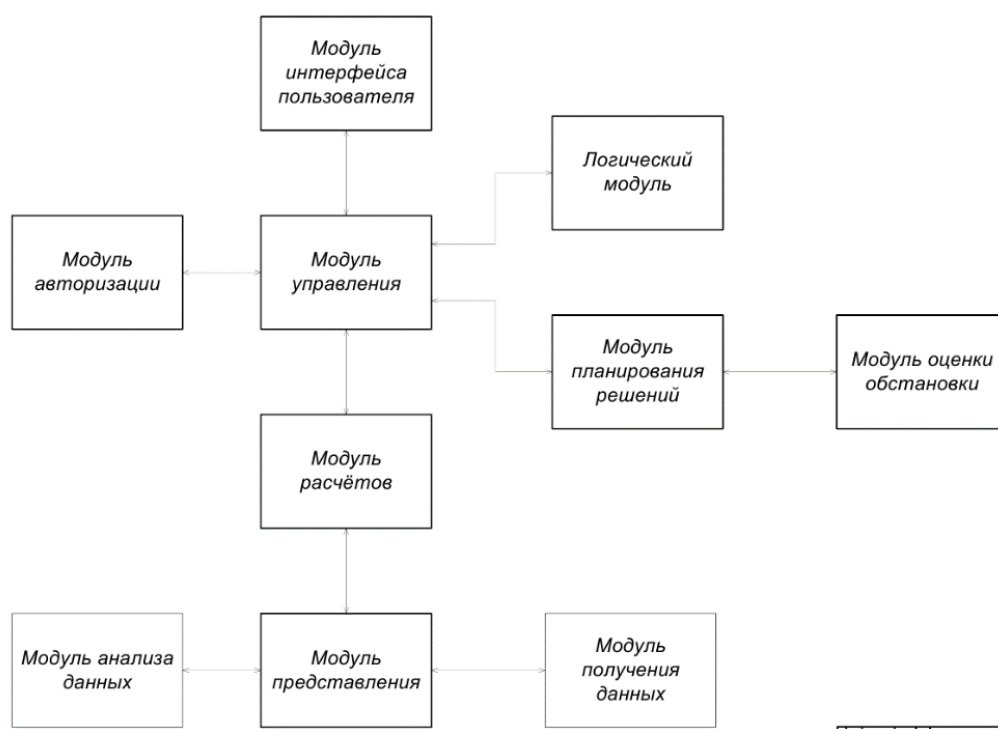
Модуль получения данных предназначен для снижения дополнительной нагрузки на программное обеспечение, так как функционирует в отдельном потоке. После выбора определенного вида расчета пользователем в модуль поступают необходимые данные для конкретного вида расчета без прерывания работы пользователя.

Модуль анализа данных содержит оперативные, нормативные и справочные данные, обеспечивающие поддержку ОТР.

Модуль расчетов является основной расчетной составляющей программы для реализации ОТР, обладает свойством адаптивности, обеспечивая с помощью программных средств администрирования ОТР включение новых модулей расчетов.

Модуль планирования решений представляет собой описание на специализированном языке алгоритма методики оценки, которая формализованно описывает процесс комплексирования модулей расчетов из *модуля расчета*.

Модуль включает в себя совокупность всех объективных условий, которые учитываются командиром (начальником) при принятии решения на проведение различных действий.

В *модуль оценки обстановки* на основе реализованных алгоритмов включена совокупность всех объективных условий, которые учитываются командиром (начальником) при принятии решения на проведение различных действий, что позволяет повысить точность результатов выполнения ОТР.

Все действия в программе контролируются *модулем управления*, который можно охарактеризовать как компонент, отвечающий за взаимодействие всех модулей в приложении. В модуле реализованы возможности изменения информации и конфигурирования без явных изменений в коде, получения информации по различным модулям.

Модуль представления отвечает за преобразование и анализ данных. Необходим для обработки ошибок и проверки корректности данных, поступающих для обработки в другие модули.

Разрабатываемое приложение «ОТР», помимо главного предназначения – автоматизации, позволит обеспечить выполнение основных требований, которые предъявляются к ОТР, таких как *своевременность* и *точность*.

Список использованных источников

1. Иванов, В. И. Оценка местности в автоматизированных системах управления войсками / В. И. Иванов, А. И. Маркус // Воен. мысль. – 1999. – № 6. – С. 11–12.

2. О Глоссарии терминов и понятий, используемых государствами – участниками СНГ в пограничной сфере : постановление Межпарламентской Ассамблеи государств – участников СНГ, 13 апр. 2018 г., № 47-13 // Информационный бюллетень Межпарламентской Ассамблеи государств – участников СНГ. – 2018. – Ч. 1. – С. 186.

ГРУППА ПОГРАНИЧНОГО СОТРУДНИЧЕСТВА ФСБ РОССИИ В РЕСПУБЛИКЕ БЕЛАРУСЬ КАК ОРГАН ПОГРАНИЧНОГО ВЗАИМОДЕЙСТВИЯ РОССИЙСКОЙ ФЕДЕРАЦИИ И РЕСПУБЛИКИ БЕЛАРУСЬ В РАМКАХ СОЮЗНОГО ГОСУДАРСТВА

Массальский И. П.

Российская Федерация

Панферова И. А.

Российская Федерация

Группа пограничного сотрудничества ФСБ России в Республике Беларусь (ГПС) (далее – Группа) является важным звеном взаимодействия между Пограничной службой ФСБ России и Государственным пограничным комитетом Республики Беларусь (ГПК) в вопросах совместного решения задач по обеспечению пограничной безопасности Союзного государства.

ГПС образована 14 октября 1995 г. в рамках реализации Договора между Российской Федерацией и Республикой Беларусь о совместных усилиях в охране Государственной границы Республики Беларусь от 21 февраля 1995 г.

Основными задачами Группы в рамках сотрудничества с ГПК являются:

реализация согласованных решений и обеспечение практического сотрудничества Российской Федерации и Республики Беларусь в защите и охране внешней границы Союзного государства¹;

координация действий пограничных органов Федеральной службы безопасности Российской Федерации и органов пограничной службы Республики Беларусь по борьбе с международным терроризмом и про-

¹ Положение о координации действий, организации и поддержании взаимодействия : постановление Коллегии Пограничного комитета Союзного государства от 23 окт. 2002 г. № 2.

тивоедействию трансграничной преступности на белорусском участке внешней границы Союзного государства и ее стыковых направлениях².

Согласно Положению о порядке обмена информацией между Федеральной службой безопасности Российской Федерации и ГПК (далее – Стороны) об обстановке и угрозах пограничной безопасности на внешней границе Союзного государства, Группа осуществляет информационный обмен со следующими нижеперечисленными уполномоченными органами ГПК:

с Главным управлением оперативной деятельности – по мере необходимости направляются запросы для проверки лиц по имеющимся учетам и информационным базам (банкам) данных;

Главным управлением охраны государственной границы – ежедневно проходит информирование об обстановке, складывающейся на западном направлении³ внешней границы и внутренней границе Союзного государства;

Управлением стратегического анализа и планирования – ежемесячно Стороны обмениваются обобщенной информацией об особенностях развития обстановки на западном направлении внешней границы и внутренней границе Союзного государства;

оперативно-ситуационным центром – по закрытым каналам связи оперативной дежурной службы осуществляется обмен информацией в целях оперативного реагирования на западном направлении внешней границы и внутренней границе Союзного государства.

Кроме того, в интересах взаимных информационных потребностей ГПС и взаимодействующие уполномоченные органы ГПК в пределах компетенции имеют право:

обмениваться текущей информацией об обстановке на внешней границе Союзного государства, необходимой для осуществления пограничной деятельности (оперативно-служебной деятельности);

² Протокол между Федеральной службой безопасности Российской Федерации и Государственным пограничным комитетом Республики Беларусь о сотрудничестве оперативных подразделений в интересах охраны внешней границы Союзного государства : постановление Коллегии Пограничного комитета Союзного государства от 12 мая 2009 г. № 4.

³ Под западным направлением внешней границы Союзного государства понимается государственная граница Российской Федерации с Польшей, Литвой, Латвией, Эстонией, Украиной, а также государственная граница Республики Беларусь с Польшей, Литвой, Латвией, Украиной.

осуществлять обмен информационными и аналитическими материалами по актуальным проблемам обеспечения пограничной безопасности, затрагивающим интересы Сторон;

направлять в адрес друг друга письменные запросы на получение информации, необходимой Сторонам для осуществления пограничной деятельности (оперативно-служебной деятельности) на внешней границе Союзного государства;

направлять друг другу запросы на получение дополнительной информации, необходимой для решения задач охраны и защиты внешней границы Союзного государства, а также готовить информационные и аналитические материалы по актуальным проблемам обеспечения пограничной безопасности Союзного государства.

В целях развития сотрудничества в пограничной сфере ГПС совместно с ГПК осуществляют на регулярной основе рабочие контакты, в ходе которых вырабатываются меры по дальнейшему совершенствованию координации действий пограничных ведомств и правоохранительных органов Российской Федерации и Республики Беларусь.

Успешное сотрудничество и совместное решение задач ГПС и ГПК внесли значительный вклад в обеспечение безопасности подготовки и проведения XXII Олимпийских зимних игр и XI Паралимпийских зимних игр 2014 г. в г. Сочи, чемпионата мира по футболу FIFA 2018 г. в 11 городах на территории Российской Федерации, II Европейских игр 2019 г. в г. Минске.

Таким образом, организация совместной деятельности ГПС с уполномоченными органами ГПК обеспечивает руководство пограничных ведомств Российской Федерации и Республики Беларусь необходимыми данными обстановки для принятия своевременных и целесообразных решений по выявлению и нейтрализации угроз пограничной безопасности на западном направлении внешней границы и внутренней границе Союзного государства.

Список использованных источников

1. Договор между Российской Федерацией и Республикой Беларусь о совместных усилиях в охране Государственной границы Республики Беларусь : подписан в Минске 21 февр. 1995 г.

2. Положение о координации действий, организации и поддержании взаимодействия : постановление Коллегии Пограничного комитета Союзного государства от 23 окт. 2002 г. № 2.

3. Протокол между Федеральной службой безопасности Российской Федерации и Государственным пограничным комитетом Республики Беларусь о сотрудничестве оперативных подразделений в интересах охраны внешней границы Союзного государства : постановление Коллегии Пограничного комитета Союзного государства от 12 мая 2009 г. № 4.

4. Положение о порядке обмена информацией между Федеральной службой безопасности Российской Федерации и Государственным пограничным комитетом Республики Беларусь об обстановке и угрозах пограничной безопасности на внешней границе Союзного государства : постановление Коллегии Пограничного комитета Союзного государства от 1 сент. 2017 г. № 3.

УДК 004.382

ПРИНЦИПЫ ОБЕСПЕЧЕНИЯ ИНФОРМАЦИОННОЙ БЕЗОПАСНОСТИ В АВТОМАТИЗИРОВАННОЙ СИСТЕМЕ ИНФОРМАЦИОННОГО ОБЕСПЕЧЕНИЯ ОРГАНОВ ПОГРАНИЧНОЙ СЛУЖБЫ РЕСПУБЛИКИ БЕЛАРУСЬ

Миленчук Ярослав Валерьевич

ГУО «Институт пограничной службы Республики Беларусь»

Полоцкая Ольга Сергеевна

ГУО «Институт пограничной службы Республики Беларусь»

Ни одна сфера жизни современного общества не может функционировать без развитой информационной структуры. Национальный информационный ресурс является сегодня одним из главных источников экономической и военной мощи страны. На этом фоне все более актуальный характер приобретает в последние десятилетия, и особенно в настоящее время, задача обеспечения информационной безопасности Республики Беларусь как неотъемлемого элемента ее национальной безопасности, а защита информации превращается в одну из приоритетных государственных задач [1].

Официальной основой для формирования национальной политики в области обеспечения информационной безопасности Республики Беларусь в современных условиях является утвержденная 18 апреля

2019 года Советом Безопасности Республики Беларусь Концепция информационной безопасности Республики Беларусь (далее – Концепция).

Концепция обеспечивает комплексный подход к проблеме информационной безопасности, создает методологическую основу для совершенствования деятельности по ее укреплению, служит основанием для формирования государственной политики, выработки мер по совершенствованию системы обеспечения информационной безопасности, конструктивного взаимодействия, консолидации усилий и повышения эффективности защиты национальных интересов в информационной сфере [2].

Концепцией определено, что реагирование на риски и вызовы в информационной сфере осуществляется всеми без исключения государственными органами и организациями в соответствии с областью их деятельности согласно непосредственному предназначению максимально полно и оперативно.

Кроме того, в статье 36 Концепции указано, что Вооруженные Силы Республики Беларусь, иные воинские формирования (в том числе и органы пограничной службы Республики Беларусь) предпринимают меры по обеспечению информационной безопасности в рамках решения возложенных задач по своему непосредственному предназначению с применением современных высокотехнологичных сил и средств [2].

В настоящее время в органах пограничной службы эксплуатируется более двух десятков различных, как отдельных, так и связанных друг с другом, ведомственных информационных систем и подсистем, составляющих автоматизированную систему информационного обеспечения органов пограничной службы Республики Беларусь (АСИО ОПС РБ).

Чтобы успешно выполнять требования законодательства Республики Беларусь в сфере информатизации и защиты информации, Госпогранкомитет для своих информационных систем и подсистем, а также для сети передачи данных, в рамках которой данные системы функционируют, ведет постоянную и целенаправленную работу по организации и обеспечению их защиты. С этой целью Госпогранкомитетом разработана Политика информационной безопасности, утвержденная приказом Председателя Государственного пограничного комитета № 122 от 4 апреля 2022 г. (далее – Политика ИБ).

Политика ИБ определяет единые подходы в органах пограничной службы к порядку обеспечения информационной безопасности должностными лицами, осуществляющими поиск, получение, передачу,

сбор, обработку, накопление, хранение, распространение и предоставление информации, а также сопровождение, техническое обслуживание и эксплуатацию комплексов программно-технических средств, информационных ресурсов и информационных систем (далее – информационные ресурсы), в том числе сотрудниками других государственных органов и иных организаций, взаимодействующих с органами пограничной службы в качестве поставщиков и потребителей (пользователей) информации, разработчиков информационных ресурсов, подрядных организаций, осуществляющих техническое обслуживание аппаратных средств и сопровождение программного обеспечения.

Политикой ИБ определены принципы обеспечения информационной безопасности:

законность мероприятий по выявлению и предотвращению угроз информационной безопасности;

непрерывность процессов реализации и совершенствования средств и методов контроля для защиты информационных систем;

экономическая целесообразность (определение достаточности – соразмерности возможного ущерба и затрат на обеспечение информационной безопасности);

комплексное и согласованное применение разнородных средств защиты на всех этапах жизненного цикла информационных систем, начиная со стадий проектирования, поставки, монтажа, ввода в эксплуатацию и заканчивая снятием с эксплуатации [3].

Планирование и выполнение мероприятий информационной безопасности в АСИО ОПС РБ предусматривает:

с одной стороны, обеспечение надежной защиты находящейся в информационных системах и подсистемах информации: исключение случайного и преднамеренного получения информации посторонними лицами, разграничение доступа к устройствам и ресурсам информационных систем и подсистем для всех пользователей и т. д.;

с другой стороны, отсутствие заметных неудобств пользователям в ходе их работы с информационными активами.

В практическом плане это выглядит следующим образом:

заранее создаются безопасные условия для внедрения новых информационных технологий в основные направления деятельности органов пограничной службы;

выполняются мероприятия, направленные на реализацию в перспективе возможности обеспечения единой системой защиты информа-

ции, которая охватывала бы все ведомственные информационные системы и подсистемы;

развивается сетевая и межсетевая инфраструктура в целях улучшения доступности информации;

совершенствуются средства организации доступа представителей взаимодействующих государственных органов и иных организаций к информационным ресурсам с применением необходимых мер обеспечения информационной безопасности;

создаются условия для успешного внедрения, аттестации и последующей эксплуатации систем защиты информации в АСИО ОПС РБ.

За период эксплуатации АСИО ОПС РБ и практического решения проблем обеспечения информационной безопасности получены результаты, дающие все основания для формулирования ряда выводов принципиального характера, из которых целесообразно исходить при формировании общего подхода к обеспечению информационной безопасности в ведомстве.

Первый из них сводится к тому, что проблемы обеспечения информационной безопасности носят перманентный характер, они не могут быть решены путем разовой реализации какой-либо программы. Отсюда следует, что в ведомстве должна быть создана многоуровневая и регулярно функционирующая система, способная своевременно и эффективно решать всю совокупность возникающих в этой области задач.

Второй вывод говорит о том, что обеспечение информационной безопасности в современных условиях должно носить комплексный характер, причем как по целям, так и по способам и используемым средствам.

Третий вывод заключается в том, что обеспечение комплексной безопасности информации не может быть достигнуто лишь усилиями специалистов-профессионалов в области безопасности. Необходимо непосредственное участие тех руководителей, органов управления и должностных лиц, которые организуют и осуществляют процессы сбора, передачи, хранения, обработки и использования информации.

Четвертый вывод – это то, что эффективное решение проблем информационной безопасности требует всестороннего, в том числе методического и кадрового, обеспечения.

Список использованных источников

1. Стужинский, Д. А. Основы информационной безопасности и защита информации в органах пограничной службы Республики Беларусь : учеб. пособие : в 2 ч. / Д. А. Стужинский, А. Р. Локтик. – Ч. 1. Основы информационной безопасности и защиты информации. – Минск : Ин-т погранич. службы Респ. Беларусь, 2017. – 224 с.

2. О Концепции информационной безопасности Республики Беларусь [Электронный ресурс] : постановление Совета Безопасности Респ. Беларусь № 1 от 18 марта 2019 г. – Режим доступа: http://president.gov.by/ru/official_documents_ru/view/postanovlenie-soveta-bezopasnosti-respubliki-belarus-1-ot-18-marta-2019-g-20703/. – Дата доступа: 22.03.2019.

3. Политика информационной безопасности : утв. приказом Председателя Гос. погранич. ком. Респ. Беларусь от 04 апр. 2022 г. № 122.

УДК 355/359:31; 623:34

НЕКОТОРЫЕ ПОДХОДЫ К СИСТЕМАТИЗАЦИИ И РАНЖИРОВАНИЮ УГРОЗ ПОГРАНИЧНОЙ БЕЗОПАСНОСТИ РЕСПУБЛИКИ БЕЛАРУСЬ

Миронюк Павел Иванович, кандидат военных наук
ГУО «Институт пограничной службы Республики Беларусь»

Развитие обстановки в пограничном пространстве Республики Беларусь, а также значительные изменения в мире на современном этапе свидетельствуют о повышении активности дестабилизирующих процессов, затрагивающих национальные интересы Республики Беларусь в пограничной сфере и непосредственно влияющих на состояние ее пограничной безопасности. Это обусловлено сохранением напряженности в кризисных регионах мира, а также геополитическим положением и открытостью Республики Беларусь [1].

Указанные тенденции развития обстановки способствуют росту уязвимости Беларуси посредством воздействия разнообразных угроз и их источников (факторов), все больше приобретающих на настоящий момент трансграничный характер [2]. С учетом этих позиций выявление угроз пограничной безопасности, их ранжирование и систематизация

позволяют создать соответствующую действительности картину современного состояния обеспечения пограничной безопасности, и любой просчет или неточность в этом деле приведут к нежелательным последствиям [3].

Проведенные ранее исследования показывают [4], что обращение к таким базовым и ключевым терминам обеспечения пограничной безопасности, как «*безопасность*» и «*опасность*», на взгляд автора, дает возможность, во-первых, определиться, собственно, с понятием самой *угрозы*, а во-вторых, непосредственно выработать понятие термина «*угроза пограничной безопасности*». Последнюю предлагается представить как совокупность условий и факторов, создающих опасность национальным интересам Республики Беларусь в пограничной сфере. В данном случае, на взгляд автора, использование понятия «*угроза*» позволяет конкретизировать *опасность*, выразив тем самым ее качественное и конкретное состояние, реально предполагающее нанесение ущерба. По сути, угроза является качественным и конкретизированным по месту, источнику, времени и цели состоянием опасности и представляет собой реальную или действительную опасность [4].

Ключевым в понятии термина «*угрозы пограничной безопасности*» выступает негативное их воздействие на национальные интересы Республики Беларусь.

В соответствии с основными положениями Концепции национальной безопасности, а также основываясь на проведенных ранее исследованиях [3, 4], национальные интересы Беларуси предлагается рассматривать по их значимости следующим образом: *стратегические*, без которых «*немыслимо само существование суверенного государства*» [5], т. е. обеспечение независимости, территориальной целостности и суверенитета страны, незыблемости конституционного строя, устойчивого экономического развития ее экономики; *основные*, распределенные по основным сферам жизнедеятельности [6]; национальные интересы, *распределенные в других сферах жизнедеятельности*. Критерий значимости национальных интересов предлагается положить в основу определения и ранжирования угроз пограничной безопасности Республики Беларусь.

Использование такого подхода позволяет, на взгляд автора, ранжировать и систематизировать угрозы пограничной безопасности Беларуси по следующим группам: *угрозы очень важные*, угрозы стратегическим национальным интересам, оказывающие непосредственное влияние на пограничную безопасность; *угрозы важные*, угрозы основным

национальным интересам, опосредованно влияющие на пограничную безопасность; *угрозы маловажные*, оказывающие влияние на отдельные элементы пограничной безопасности [4].

Необходимо отметить, что первые две группы угроз являются следствием проявления *основных факторов* [7], охватывающих основные сферы жизнедеятельности (политическая, экономическая, социальная, информационная, военная, экологическая, собственно пограничная и др.), которые по своей значимости могут нанести наибольший ущерб национальным интересам и представляют, на взгляд автора, наибольший интерес в исследовании [3].

Концепция обеспечения пограничной безопасности Республики Беларусь [1] определяет перечень угроз пограничной безопасности. Вместе с тем проведенные исследования [3, 4, 7, 8], а также анализ научных трудов [5, 9, 10, 11] дает возможность утверждать, что *очень важными* потенциальными либо реально существующими угрозами пограничной безопасности Беларуси на настоящее время необходимо считать:

проявление социально-политического, религиозного, этнического экстремизма и расовой вражды на приграничной территории сопредельных государств, способствующих возникновению беспорядков, сопровождающихся насилием либо угрозой насилия на приграничной территории Беларуси;

активизация деятельности международных террористических, экстремистских, преступных организаций и групп, иных радикально настроенных лиц, целенаправленно прибывших в Беларусь или следующих транзитом через ее территорию;

возникновение межгосударственных противоречий по вопросам прохождения Государственной границы и предъявление Беларуси территориальных претензий со стороны сопредельных государств, в том числе с намерением применить военную силу;

активизация разведывательной и иной противоправной деятельности спецслужб, иных организаций и отдельных представителей иностранных государств, направленной на причинение ущерба национальным интересам Республики Беларусь в пограничной сфере;

незаконное перемещение или транзит через территорию Республики Беларусь оружия массового уничтожения, его компонентов и средств доставки, оружия, боеприпасов, радиоактивных, химических, биологических и других опасных веществ и материалов;

активизация контрабандной и иной противоправной деятельности преступных группировок на Государственной границе, и особенно наркобизнеса, в международных масштабах;

К группе *важных угроз* пограничной безопасности предлагается отнести следующие угрозы:

незавершенность международно-правового оформления Государственной границы;

наличие вооруженных конфликтов вблизи Государственной границы в сопредельных государствах и возможные последствия в случае их эскалации;

активизация нерегулируемой (в том числе незаконной) миграции в страну;

возникновение на приграничной территории сопредельных государств крупномасштабных чрезвычайных ситуаций природного и техногенного характера, эпидемий, эпизоотии и т. п.;

хищение природных ресурсов на приграничной территории Республики Беларусь.

В заключение необходимо отметить, что предложенный подход позволяет систематизировать угрозы пограничной безопасности и ранжировать их по значимости. Это в конечном итоге дает возможность заблаговременно определить комплекс мер по их прогнозированию, предупреждению и нейтрализации с оптимально наименьшими затратами и, что очень важно, подготовиться к появлению внешних и предупредить возникновение порождающих их внутренних источников. Предложенный способ систематизации и ранжирования угроз позволяет ответить на насущные вопросы: *что защищаем* (национальные интересы Беларуси, в частности в пограничной сфере); *от чего защищаем* (угрозы пограничной безопасности и источники, их порождающие); *как защищаем* (направления нейтрализации) – и тем самым определить состояние обеспечения пограничной безопасности на современном этапе.

Список использованных источников

1. Об утверждении Концепции обеспечения пограничной безопасности Республики Беларусь : Указ Президента Респ. Беларусь, 28 окт. 2018 г. № 410 // Нац. правовой Интернет-портал Респ. Беларусь. – 18.10.2018. – № 1/17987.

2. Качуринский, В. Ф. Основные подходы по формированию системы обеспечения пограничной безопасности государства / В. Ф. Качуринский, П. И. Миронюк // Вестн. Ин-та погранич. службы Респ. Беларусь. – 2017. – № 1. – С. 3–7.

3. Миронюк, П. И. К вопросу о выявлении и ранжировании угроз пограничной безопасности Республики Беларусь / П. И. Миронюк // Вестн. Ин-та погранич. службы Респ. Беларусь. – 2018. – № 2 (3). – С. 15–21.

4. Миронюк, П. И. К вопросу о развитии теоретических основ обеспечения пограничной безопасности Республики Беларусь / П. И. Миронюк // Вестн. Ин-та погранич. службы Респ. Беларусь. – 2021. – № 2(9). – С. 34–41.

5. Мальцев, Л. С. Обеспечение национальной безопасности Республики Беларусь: концептуальные и методологические основы / Л. С. Мальцев // Идеологические аспекты военной безопасности. – 2011. – № 11. – С. 3–11.

6. Концепция национальной безопасности Республики Беларусь : Указ Президента Респ. Беларусь, 09.11.2010 г., № 575 : в ред. указа от 24.01.2014 // Нац. реестр правовых актов Респ. Беларусь. – 2010. – № 276, 1/12080.

7. Миронюк, П. И. Некоторые подходы к исследованию условий и факторов возникновения угроз пограничной безопасности Республики Беларусь, влияющих на формирование ее системы обеспечения / П. И. Миронюк, В. Ф. Качуринский // Вестн. Ин-та погранич. службы Респ. Беларусь. – 2018. – № 1 (2). – С. 17–21.

8. Разработка методологических основ обеспечения пограничной безопасности Союзного государства (шифр «Штамп») : отчет о НИР. – Минск ; М. : Погранич. ком. Союз. гос., 2011. – 193 с.

9. Павловский, А. А. Пограничная безопасность Республики Беларусь как фактор обеспечения национальной безопасности государства / А. А. Павловский // Проблемы управления. – 2006. – № 4 (21). – С. 49–56.

10. Павловский, А. А. Особенности становления пограничной службы суверенной Беларуси / А. А. Павловский, П. И. Миронюк // Органы пограничной службы Республики Беларусь: история и современность : материалы Междунар. науч.-практ. конф., Минск, 3 мая 2018 г. : в 3 ч. / ГУО «Ин-т погранич. службы Респ. Беларусь» ; редкол.: В. Д. Гришко [и др.]. – Минск : ГУО «ИПС РБ», 2018. – Ч. 1. – С. 24–28.

11. Давыдик, В. В. Основы пограничной безопасности Республики Беларусь : монография / В. В. Давыдик, П. И. Миронюк. – Минск : Ин-т погранич. службы Респ. Беларусь, 2015. – 179 с.

ПРОБЛЕМЫ ОБЕСПЕЧЕНИЯ ПОГРАНИЧНОЙ БЕЗОПАСНОСТИ КАК СОСТАВНОЙ ЧАСТИ НАЦИОНАЛЬНОЙ БЕЗОПАСНОСТИ

Нишанов Акыл Савидалиевич

*ГУОГ «Пограничная служба Государственного комитета национальной безопасности
Кыргызской Республики»*

Безопасность является базовой потребностью индивидов и общества, ценностью и общественным благом. Потребность в обеспечении пограничной безопасности Кыргызстана сегодня стала особенно актуальной. Это продиктовано радикальным изменением геополитических, социально-экономических, военно-стратегических условий существования и развития Кыргызской Республики, осложнением оперативной обстановки на государственной границе, в ряде районов приграничной территории и на внешних границах СНГ, возникновением и сохранением вблизи кыргызской границы очагов напряженности, зон конфликтов и вооруженных столкновений.

В этих условиях Кыргызстан вынужден разрабатывать эффективный механизм противодействия любым проявлениям экстремизма, международного терроризма и другим внешним факторам, создающим угрозу спокойствию и стабильности в Центральной Азии.

Пограничная безопасность, как часть национальной безопасности государства, направлена на построение целостной системы по предупреждению и пресечению посягательств на суверенитет и территориальную целостность государства, охрану и защиту государственной границы.

Концепция национальной безопасности Кыргызской Республики – официально принятая система взглядов, идей и принципов по защите личности, общества и государства от внешних и внутренних угроз безопасности во всех сферах жизнедеятельности на длительный период [1, с. 2].

Основной целью пограничной безопасности являются защита в пограничных пространствах общих и национальных интересов государства, обеспечение безопасности личности, общества и государства.

Главными приоритетами при реализации основной цели пограничной безопасности являются:

сотрудничество с сопредельными государствами в обеспечении надежной безопасности государств, сохранении и укреплении их суверенитета и территориальной целостности;

принятие совместных мер в соответствии с международными договорами по предотвращению военной опасности, кризисов и конфликтов в пограничных пространствах государств;

совместное противодействие терроризму и иным проявлениям экстремизма, организованной преступности, незаконной миграции, незаконному обороту наркотиков и прекурсоров и иным современным вызовам и угрозам безопасности;

создание благоприятных условий для социально-экономического подъема приграничных территорий, роста благосостояния и духовного развития населения как важнейшего условия обеспечения национальной безопасности государства;

сотрудничество в проведении политических, дипломатических, специальных и других акций на государственных границах и приграничных территориях, способствующих укреплению дружественных отношений между государствами.

Пограничная безопасность государства определяется как часть системы национальной безопасности и представляет собой нормативно закреплённую деятельность, основанную на конструктивном взаимодействии взаимосвязанных и взаимообусловленных институтов государственной власти и гражданского общества. Взаимодействие осуществляется в целях регулирования возникающих отношений по поводу реализации сбалансированных интересов личности, общества и государства в пограничной сфере, а также адекватного противодействия внешним и внутренним вызовам и угрозам [2, с. 213 и др].

Содержание пограничной безопасности включает следующие элементы:

нормативная – нормотворческая, правоохранительная и правоприменительная деятельность в сфере защиты и охраны государственной границы;

функциональная – отражает всю совокупность целей, задач, форм и способов реализации жизненно важных интересов личности, общества и государства на государственной границе и приграничных территориях;

институциональная – представляет собой взаимосвязанное и взаимообусловленное объединение институтов государственной власти и гражданского общества;

информационная – выполняет связующую роль между элементами и призвана обеспечить внутреннюю и внешнюю информационную коммуникацию;

культурная – состоит из политической культуры, носителями которой выступают как политические субъекты и властные институты, так и кадровый потенциал пограничной службы.

Защита интересов государства в пограничной сфере предусматривает осуществление комплекса политических, дипломатических, оперативных, военных, режимных, правовых, административных, финансовых, пограничных, правоохранительных, социальных и иных мер.

Основными проблемами обеспечения пограничной безопасности Кыргызской Республики являются:

международно-правовое оформление государственных границ и обеспечение их неприкосновенности;

прогнозирование возможных угроз интересам государства, своевременное выявление, отслеживание и пресечение их эскалации;

контроль за соблюдением всеми физическими и юридическими лицами непосредственно на государственной границе и в пограничном пространстве установленных законами режимных норм, правил, требований.

Показателями состояния национальной безопасности в пограничном пространстве являются условия, характеризующие:

состояние международно-правового оформления государственной границы (доля участков государственной границы, не оформленных в международно-правовом отношении, в общей протяженности государственной границы);

состояние системы охраны государственной границы (соответствие состава и численности уполномоченного государственного органа в сфере охраны государственной границы, форм и способов охраны государственной границы характеру угроз национальной безопасности в пограничном пространстве);

состояние системы пропуска через государственную границу (степень обустройства и технического оснащения пунктов пропуска);

состояние технической оснащенности уполномоченного государственного органа в сфере охраны государственной границы (степень укомплектованности вооружением и техникой; доля современных образцов технических средств от их общего количества);

состояние административно-правовых режимов, установленных на государственной границе и приграничной территории;

состояние и качество укомплектованности уполномоченного государственного органа в сфере охраны государственной границы квалифицированными кадрами [3, с. 133, 177].

Показатели состояния национальной безопасности в пограничном пространстве и критерии ее оценки разрабатываются органом государственной власти, осуществляющим полномочия в соответствующей сфере государственной деятельности.

Развитие системы обеспечения национальной безопасности в пограничном пространстве предусматривает:

совершенствование национального законодательства и международно-договорной базы, регулирующих вопросы обеспечения пограничной безопасности;

совершенствование форм и способов деятельности государственных органов и органов местного самоуправления уполномоченных к выполнению задач в сфере охраны государственной границы;

дальнейшее развитие системы охраны государственной границы;

обеспечение уполномоченного государственного органа в сфере охраны государственной границы современными образцами вооружения, военной и специальной техники, техническими средствами охраны границы (пограничного контроля);

обеспечение уполномоченного государственного органа в сфере охраны государственной границы материально-техническими средствами в необходимых объемах для качественного выполнения задач;

совершенствование системы подготовки органов и войск государственного органа в сфере охраны государственной границы;

совершенствование системы мер по противодействию коррупции в деятельности уполномоченных государственных органов (должностных лиц).

Приоритетными направлениями деятельности в области пограничной безопасности являются:

развитие системы обеспечения национальной безопасности в пограничном пространстве;

осуществление международно-правового оформления государственной границы с сопредельными государствами;

обустройство государственной границы и создание условий для эффективного функционирования административно-правовых режимов в пограничном пространстве;

совершенствование координации субъектов пограничной политики;

создание благоприятных условий социально-экономического подъема приграничных территорий, роста благосостояния и духовного развития населения.

Таким образом, с пограничной безопасностью тесно связано понятие «безопасность границы» – обеспечение способности граждан, общества и государства к совместному социальному воспроизводству и развитию, а также защищенность стратегических и обеспечивающих национальных проектов путем предупреждения и нейтрализации угроз в пограничном пространстве. Пограничная безопасность, являясь частью системы национальной безопасности, выступает необходимым и важным атрибутом государства, создающим благоприятные условия для сохранения основ государственности – конституционного строя, суверенитета и территориальной целостности страны, и в целом действует как гарант стабильности и устойчивого развития политической системы общества.

Список использованных источников

1. Концепция национальной безопасности Кыргызской Республики : утв. Указом Президента Кыргыз. Респ. от 23 дек. 2021г.
2. Модели пограничной безопасности как составной части государственной (национальной, общественной) безопасности; комплексные модели пограничной безопасности / А. В. Савватеев [и др]. – 2013.
3. Шумов, В. В. Модели и методы управления пограничной безопасностью / В. В. Шумов. – 2019.

ПОРЯДОК ПРИМЕНЕНИЯ, ПРЕИМУЩЕСТВА И НЕДОСТАТКИ ИНТЕГРИРОВАННОГО ОБСЛУЖИВАНИЯ INTSERV ДЛЯ QOS В ОРГАНАХ ПОГРАНИЧНОЙ СЛУЖБЫ РЕСПУБЛИКИ БЕЛАРУСЬ

Павловский Александр Александрович

ГУО «Институт пограничной службы Республики Беларусь»

Колядич Роман Валентинович

ГУО «Институт пограничной службы Республики Беларусь»

Кравченко Алексей Константинович

ГУО «Институт пограничной службы Республики Беларусь»

В ходе эксплуатации IP-телефонии (или VoIP – Voice over Internet Protocol) помимо большого количества возможностей и функций возникают различные проблемные вопросы, которые при организации и обеспечении связи в органах пограничной службы Республики Беларусь должны умело решаться. Одной из технологий, позволяющих добиться определенного качества связи в IP-телефонии, является QoS (от англ. quality of service – качество обслуживания). Ввиду этого стоит более подробно провести анализ моделей для реализации и порядка настройки QoS IP-телефонии [1, с. 85–89]:

интегрированное обслуживание IntServ (от англ. Integrated Services);

дифференцированное обслуживание разнотипного трафика DiffServ (от англ. Differential Services);

быстрая коммутация пакетов MPLS (от англ. Multiprotocol Label Switching) с использованием протокола резервирования ресурсов RSVP (от англ. Resource ReSerVation Protocol) [2, с. 112–125].

Модель с интегрированным обслуживанием IntServ разрабатывалась для обслуживания единичных потоков, которым предоставляется два вида услуг: гарантированные и с управляемой нагрузкой. Гарантированные услуги позволяют обеспечить определенному объему трафика поддающееся количественному вычислению максимальное значение задержки при прохождении пакетов из конца в конец. Услуги с управляемым уровнем нагрузки предоставляют определенному объему трафика

обслуживание при виртуальной низкой сетевой нагрузке без строгих гарантий. Структурная схема IntServ представлена на рисунке.



Рисунок. – Структурная схема IntServ

Классификатор направляет поступающий пакет в один из классов обслуживания согласно информации, полученной из заголовков сетевого и транспортных уровней. Класс обслуживания реализуется в виде отдельной очереди.

Диспетчер пакетов извлекает из каждой очереди пакеты и направляет их на канальный уровень. Потoki с управляемой нагрузкой и остальные потоки разделяются с помощью приоритетов.

Блок управления доступом принимает решения о возможности получения трафиком требуемого количества ресурсов, не влияя при этом на ранее предоставленные гарантии. Управление доступом выполняется на каждом узле для принятия или отклонения запроса на выделение ресурсов по всему пути прохождения потока.

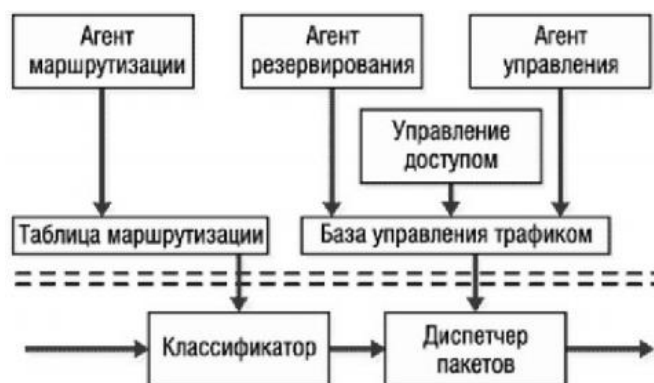
Протокол резервирования ресурсов информирует участников соединения (отправитель, получатель, промежуточные маршрутизаторы) о требуемых параметрах обслуживания.

Сервисная модель IntServ позволяет организовать гибкое обслуживание разнотипного трафика, обеспечить максимально допустимое значение задержки. Эта особенность делает IntServ идеальной для обслуживания мультимедийного трафика.

Однако высокая гибкость и способность удовлетворить потребности единичных потоков являются основным ее недостатком, так как снижают ее масштабируемость и дают большую нагрузку на сетевые маршрутизаторы. Поэтому для больших сетей нужна более простая и масштабируемая технология.

Решение задачи обеспечения требуемого качества обслуживания в IP-сетях, в том числе и в органах пограничной службы Республики Бела-

реть, может быть достигнуто прямым путем – на основе предоставления гарантированной полосы пропускания, повышения производительности сетевых устройств – маршрутизаторов и шлюзов. Однако наиболее целесообразным представляется применение гибких методов, которые обеспечивают требуемые показатели качества обслуживания при эффективном использовании ресурсов сети для большого набора различных приложений, включая и наиболее критичные аудио- и видеоприложения реального времени [3, с. 15–16].

Список использованных источников

1. Локтик, А. Р. Средства связи подразделений органов пограничной службы : учеб. пособие / А. Р. Локтик. – Минск : ИПС РБ, 2017. С. 85–89.
2. IP-телефония в современных компьютерных сетях : учеб. пособие / И. В. Басков [и др.] ; Нац. открытый ун-т «ИНТУИТ», 2016. – С. 114–115.
3. Яновский, Г. Г. Качество обслуживания в сетях IP / Г. Г. Яновский // Вестник связи. – 2008. – № 1. – С. 15–16.

УДК 004.78 : 351.746.1 (476)

ИСПОЛЬЗОВАНИЕ ГЕОИНФОРМАЦИОННЫХ ТЕХНОЛОГИЙ ПРИ РЕШЕНИИ ЗАДАЧИ БЛОКИРОВАНИЯ НАРУШИТЕЛЯ ГОСУДАРСТВЕННОЙ ГРАНИЦЫ

Пиута Павел Сергеевич

УО «Белорусский государственный университет информатики и радиоэлектроники»

Шарапкин Иван Валерьевич

УО «Белорусский государственный университет информатики и радиоэлектроники»

Козлова Ольга Михайловна

ГУО «Институт пограничной службы Республики Беларусь»

Особенностью современного подхода к решению задачи эффективного применения подразделений границы в различных условиях обстановки является использование возможностей современных информационных и геоинформационных технологий, которые должны обеспечить существенное повышение качества принимаемых управленческих решений.

При принятии решения на проведение пограничного поиска наиболее важным является фактор времени, обеспечивающий упреждающие действия элементов боевого порядка (группа поиска, группа блокирования, группа захвата), наибо́льшей поиск, блокирование и задержание нарушителя.

Поэтому центральным моментом при ведении пограничного поиска является обеспечение своевременного прибытия элементов боевого порядка в некоторую точку (или на некоторый рубеж, или на совокупность рубежей вокруг вероятного местонахождения нарушителя) на местности, где нарушитель может быть обнаружен и затем задержан. Следует отметить, что на оперативность и качество решения подобных задач существенное влияние оказывают знания местности и обстановки.

Как правило, исходной точкой отсчета в таких задачах является местоположение сторон на определенный момент времени. Тогда при наличии детальной информации о местности, представленной цифровой картой местности (ЦКМ), принятие эффективного решения на проведение пограничного поиска должно осуществляться на основе следующих двух подзадач.

Суть первой заключается в определении координат точек на ЦКМ, где обеспечивается наиболее быстрое прибытие элементов боевого порядка, способных обнаружить и задержать нарушителя. Совокупность таких точек принято называть рубежом перехвата.

Вторая подзадача заключается в построении на ЦКМ вокруг предполагаемого местонахождения нарушителя контура, за пределы которого он гарантированно не успеет выйти. Это означает, что за время прибытия элементов боевого порядка на границу контура нарушитель не должен выйти за его пределы. Область местности, ограниченную таким контуром, принято называть зоной блокирования.

Каждая из задач решается путем сведения баланса времени движения на местности элементов боевого порядка и нарушителя с учетом принятой гипотезы о направлении его движения.

В общем случае подобные задачи решаются с помощью методов вариационного исчисления [1]. Однако для реальной местности, аппроксимируемой матричной ЦКМ, для поиска траекторий движения авторы предлагают воспользоваться алгоритмом Дейкстры [2], оптимизирующим путь на взвешенном графе состояний и переходов.

Алгоритм Дейкстры позволяет найти все лучшие маршруты, если известна начальная точка. Работа алгоритма происходит за счет большого

количества проходов по матрице объектов ЦКМ и нахождения с каждым разом более короткого маршрута с записью маршрутов в матрицу лучших состояний до тех пор, пока маршруты не станут неизменными (рисунок 1).



Рисунок 1. – Построение пути из матрицы лучших состояний

Блок-схема алгоритма Дейкстры для решения поставленных задач изображена на рисунке 2.

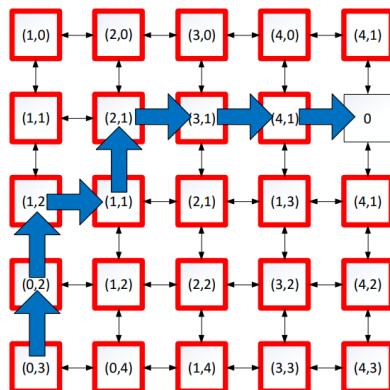

Рисунок 2. – Блок-схема алгоритма Дейкстры

Результат работы программы, решающей рассмотренные выше задачи с помощью алгоритма Дейкстры, представлен на рисунке 3.

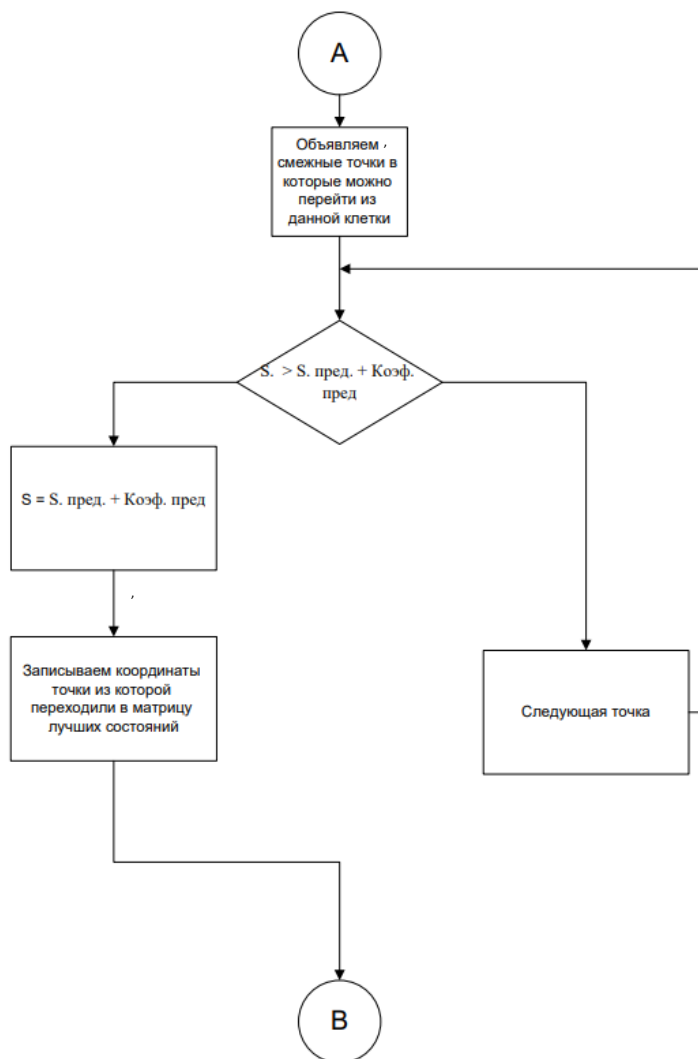

Рисунок 3. – Программа для решения задачи блокирования нарушителя

Предложенный авторами подход позволяет решить задачу блокирования нарушителя границы (без использования базы знаний), что, в свою очередь, позволит командиру подразделения принимать оптимальное решение в условиях полной априорной неопределенности о маршруте вероятного движения нарушителя границы.

Список использованных источников

1. Корн, Г. Справочник по математике для научных работников и инженеров / Г. Корн, Т. Корн. – М. : Наука, 1984. – 730 с.
2. Касьянов, В. Н. Графы в программировании: обработка, визуализация и применение / В. Н. Касьянов, В. А. Евстигнеев. – СПб. : БХВ-Петербург, 2003. – 1104 с.
3. Булойчик, В. М. Решение задачи перехвата и блокирования незаконного формирования с использованием ЦКМ / В. М. Булойчик [и др.] // Наука и военная безопасность. – 2016. – № 3(50). – С. 23–29.

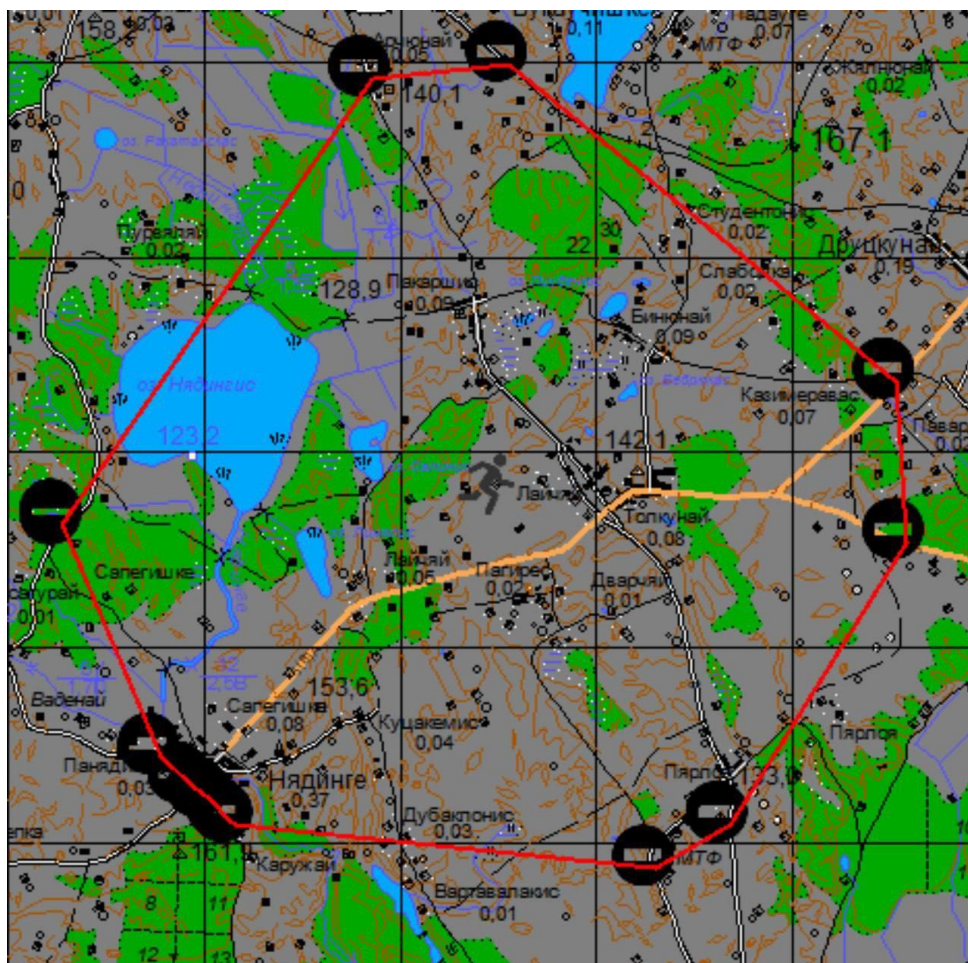
СПОСОБ ИНТЕЛЛЕКТУАЛЬНОГО РАДИОПОДАВЛЕНИЯ (БЛОКИРОВАНИЯ) МОБИЛЬНЫХ ТЕЛЕФОНОВ И ВОЗМОЖНОСТЬ ЕГО ПРИМЕНЕНИЯ В ОХРАНЕ ГОСУДАРСТВЕННОЙ ГРАНИЦЫ

Стужинский Дмитрий Антонович

ГУО «Институт пограничной службы Республики Беларусь»

Баринов Владислав Андреевич

ГУО «Институт пограничной службы Республики Беларусь»

В настоящее время развиваются способы и средства интеллектуального радиоподавления (блокирования), которые основаны не на физическом подавлении приемника полезного сигнала более мощной помехой, а на использовании факторов функциональной уязвимости систем связи, в том числе и систем сотовой подвижной электросвязи [1]. Данные способы, к примеру, реализованы в комплексах подавления GSM-связи «Леер-3» с помощью помех, передаваемых с беспилотного летательного аппарата «Орлан-10» (рисунок), принятого на вооружение в частях и подразделениях радиоэлектронной борьбы Вооруженных Сил Российской Федерации.



Рисунок. – Комплекс подавления GSM-связи «Леер-3» с БПЛА «Орлан-10»

Способ интеллектуального радиоподавления (блокирования) сотовых сетей основан на особенностях их построения и принципах функционирования.

Выявляются следующие характеристики сотовых сетей:

MCC, MNC – идентификаторы сотовых операторов (сетей), предоставляющих услуги в данном районе. Каждый идентификатор состоит из цифр, определяющих код страны (*MCC*) и код сети внутри страны (*MNC*);

LAC – идентификаторы зон обслуживания. Каждый идентификатор представляет собой набор цифр и определяет коммутатор, осуществляющий управление БС, обслуживающими определенную зону;

CID – идентификаторы базовых станций (ячеек в пределах зоны обслуживания). Каждый идентификатор представляет собой набор цифр и определяет конкретную базовую станцию (БС). Он также показывает, обслуживает ли данная БС всю ячейку в целом или ее отдельный сектор в ячейке;

ARFCN – абсолютные номера радиочастотных каналов, используемые конкретными БС. Каждый канал расположен в пределах диапазона частот оператора, занимает полосу в 200 кГц и имеет свой порядковый номер;

RxL – уровни принимаемых сигналов от каждой БС;

списки соседних БС и другие параметры [1].

На основе анализа данных характеристик сотовых сетей могут быть сделаны следующие выводы:

о присутствующих в районе операторах (*MNC, MCC*), количестве доступных БС, их идентификаторах (*CID, LAC*), а также о количестве и номерах используемых частотных каналов (*ARFCN*);

общем количестве мобильных телефонов (МТ) в данном районе;

количестве МТ, обслуживаемых конкретными операторами;

услугах сотовой сети, используемой МТ;

наличии в районе МТ, использующих иностранные SIM-карты;

изменении количества МТ с течением времени;

местах скопления абонентов и их перемещениях по местности в течение суток.

Под блокированием МТ понимается передача специального сигнала, по которому происходит его отключение от реальной сети и подключение к эмулятору базовой станции (ЭБС) сотовой подвижной электросвязи – комплексу программно-аппаратных средств, имитирующему

работу базовой станции одного или нескольких операторов сотовой подвижной электросвязи.

После подключения к ЭБС мобильные телефоны становятся изолированными от сотовой сети и не могут использоваться абонентами для обмена какими-либо сообщениями (сигналами). Причем на ЭБС есть возможность принимать SMS-сообщения от подключенных абонентов, а также рассылать сообщения им, используя любой произвольный телефонный номер. Кроме того, с помощью специального программного-аппаратного обеспечения производится определение местоположения мобильных телефонов и отображение их на электронной карте местности.

Необходимо отметить, что в ходе работы ЭБС ведется сбор идентификаторов (IMSI – абонента в сотовых сетях, привязан к SIM-карте и IMEI – оборудования, привязан к используемому мобильному телефону), а также параметров их работы (время, место, путь перемещения, изменения оборудования или SIM-карт и др.). На основе сбора, накопления и анализа полученной информации может быть создана база данных, используемая в дальнейшем для выработки обоснованных решений в охране государственной границы.

Таким образом, применение способа и средств интеллектуального радиоподавления (блокирования) в охране границы позволит решить специальные задачи: выявление конкретных абонентов (групп абонентов) и определение их местоположения; ведение дезинформации нарушителей границы методом рассылки сообщений определенного характера и др.

Список использованных источников

1. Мишанин, В. В. Боевое применение беспилотных летательных аппаратов с комплексами радиоэлектронной борьбы / В. В. Мишанин // Военная мысль. – 2022. – № 1(январь). – С. 94–102.

НАЦИОНАЛЬНАЯ БЕЗОПАСНОСТЬ: РОЛЬ И МЕСТО ПОГРАНИЧНЫХ ВОЙСК В СИСТЕМЕ БЕЗОПАСНОСТИ ОХРАНЫ ГОСУДАРСТВЕННОЙ ГРАНИЦЫ РЕСПУБЛИКИ ТАДЖИКИСТАН

Хусейнова Мижгона Собировна, кандидат юридических наук

Высший пограничный институт Государственного комитета национальной безопасности Республики Таджикистан

Муминов Джамшед Джурахонович

Высший пограничный институт Государственного комитета национальной безопасности Республики Таджикистан

В соответствии с наиболее распространенным определением, *безопасность* – это состояние защищенности жизненно важных интересов личности, общества и государства от различного рода угроз. Существуют и другие определения этого понятия. Под *безопасностью* следует понимать состояние, при котором отсутствует угроза опасности кому-нибудь, чему-нибудь [4].

Когда речь идет об обеспечении безопасности, невозможно представить это явление без целостной и комплексной системы, которая, осуществляя разноуровневые функции, стремится или же добивается одной цели, а именно обеспечения национальной безопасности. В силу своей важности речь идет, безусловно, о государственной системе обеспечения национальной безопасности, в которую входят все ключевые органы государства в зависимости опять же от их полномочий, компетенций и специфики деятельности.

В свою очередь, *система безопасности* имеет целостные взаимовлияющие и взаимосвязанные между собой элементы, которые взаимодействуют по конкретному предмету.

Термин «национальная безопасность» впервые вошел в широкое употребление на Западе (точнее в США), так как именно там сформировались общие черты и признаки Вестфальской системы международных отношений, главным «персонажем» которой выступает государство-нация. Так, в 1943 г. американский журналист Уолтер Липпман, автор

другого нашедшего массовое «признание» термина «холодная война», в работе «Внешняя политика Соединенных Штатов: щит Республики» дал одно из самых удачных определений национальной безопасности. Он писал, что «страна находится в состоянии безопасности, когда ей не приходится приносить в жертву свои интересы с целью избежать войны и когда она способна с помощью войны защитить эти интересы в случае посягательства на них» [5].

В соответствии с законодательством Республики Таджикистан *национальная безопасность* – это состояние защищенности жизненно важных интересов страны от *реальных, потенциальных внутренних и внешних* угроз [2].

Таким образом, сущность национальной безопасности определяется как состояние защищенности страны, которое возникает в процессе взаимодействия органов государственной власти, организаций и общественных объединений для защиты национальных интересов от угроз.

Ввиду этого, содержание понятия «национальная безопасность» включает в себя такие понятия, как:

– *национальный интерес*; он предусматривает: обеспечение прав и свобод человека и гражданина; сохранение общественного согласия и политической стабильности в стране; экономическое развитие и устойчивость страны; воспитание патриотизма и укрепление единства народа; сохранение и приумножение материальных и духовных ценностей общества; незыблемость конституционного строя Республики Таджикистан, в том числе государственной независимости, республиканской формы правления, территориальной целостности, неприкосновенности государственной границы и неотчуждаемости территории страны; устойчивое функционирование государственных институтов, укрепление и повышение эффективности их деятельности; обеспечение оснащенности и боевой готовности Вооруженных Сил, других войск и воинских формирований Республики Таджикистан; безусловное исполнение нормативных правовых актов Республики Таджикистан, международных правовых актов, признанных Таджикистаном, и поддержание правопорядка; развитие международного сотрудничества на основе партнерства;

– *угроза национальной безопасности*; она характеризуется: ослаблением социальной и судебной справедливости, законности и правопорядка, в том числе ростом преступности (организованная преступность, транснациональные преступления, торговля людьми, коррупция, неза-

конный оборот оружия и наркотических средств, способствующие снижению степени защищенности прав и свобод человека и гражданина, общечеловеческих ценностей); деятельностью, направленной на насильственное изменение конституционного строя, в том числе действиями, посягающими на территориальную целостность, неприкосновенность и неотчуждаемость территории Республики Таджикистан; ослаблением обороноспособности страны, угрозой неприкосновенности государственной границы, применением сил и агрессии в отношении Республики Таджикистан; разведывательной, террористической, диверсионной и иной деятельностью специальных служб, организаций иностранных государств и отдельных лиц, направленной на нанесение ущерба национальной безопасности Республики Таджикистан; дезорганизацией деятельности государственных органов, органов самоуправления поселков и сел, нарушением их бесперебойного функционирования, снижением степени управляемости в стране; деятельностью, посягающей на информационную безопасность страны; политическим экстремизмом в любой его форме, в том числе разжиганием социальной, расовой, национальной, религиозной, идеологической, местнической, групповой вражды или розни; осложнением социально-политической ситуации, выражающейся в межнациональных и межрелигиозных конфликтах, массовых беспорядках, несанкционированных собраниях, митингах, шествиях, демонстрациях и незаконных забастовках; созданием не предусмотренных законодательством Республики Таджикистан военизированных формирований; резким ухудшением экологической ситуации, стихийными бедствиями и иными чрезвычайными ситуациями природного и техногенного характера, эпидемиями и эпизоотиями; нанесением ущерба экономической безопасности государства, в том числе посредством контрабанды, легализации (отмывания) доходов, полученных преступным путем, и финансирования терроризма, а также нарушением финансовой стабильности страны; ухудшением качества образования и интеллектуального потенциала страны;

– *система обеспечения национальной безопасности*; ее образуют взаимодействующие между собой силы, обеспечивающие безопасность, а также иные государственные органы, органы самоуправления поселков и сел и организации, несущие в пределах своих полномочий всю полноту ответственности за обеспечение безопасности, деятельность которых основывается на законодательстве и в рамках единой государственной политики Республики Таджикистан [2].

Под *обеспечением национальной безопасности* понимается целенаправленная деятельность государственных и общественных институтов, а также граждан по выявлению, предупреждению угроз безопасности личности, общества и государства и противодействию им в качестве обязательного и неременного условия защиты национальных интересов государства. Она проявляется в определении политическим руководством страны целей и постановке принципиальных задач по защите национальных интересов страны и выработке форм, методов и способов достижения этих целей.

Политика национальной безопасности Республики Таджикистан осуществляется на принципах уважения, соблюдения прав и свобод человека и гражданина; законности; взаимной ответственности человека и гражданина, общества и государства; оперативного информирования и согласованности действий сил обеспечения; единства, взаимосвязи и сбалансированности всех видов безопасности; приоритетности политических, экономических и информационных мер; контроля за реализацией всей совокупности действий по защите; интеграции с международными системами безопасности [2].

Как нами было изложено, безопасность каждого государства начинается с его рубежей, т. е. с защиты государственной границы. В понятие «защита государственной границы» вкладывается весь комплекс мер защиты границы и приграничных территорий, который включает: добытие и обработку информации; прогнозирование и оценку возможных последствий угрозы безопасности; отражение вооруженного вторжения, разработку пограничной политики; правовое регулирование в сфере защиты государственной границы и приграничных территорий и др.

Роль и место пограничных войск в системе безопасности определяются объектами безопасности. Таким образом, объектами безопасности являются: личность, ее права и свободы, материальные и духовные ценности и государство, его конституционный строй, суверенитет и территориальная целостность.

Охрана государственной границы является составной частью государственной системы безопасности и заключается в осуществлении политических, правовых, экономических, военных, оперативных, организационных, технических, экономических, санитарных и иных мер по защите на государственной границе и приграничных территориях иных жизненно важных интересов личности, общества и государства от внешних и внутренних угроз.

Из этого следует, что на пограничные войска Республики Таджикистан возложена задача по обеспечению безопасности личности, общества и государства на государственной границе, в приграничных районах, в том числе и в пунктах пропуска.

Кроме того, с учетом предназначения пограничных войск рассмотрим структуру объекта безопасности – государства – его конституционный строй, суверенитет и территориальную целостность. В данной структуре объекта особое значение для пограничных войск имеет территориальная целостность государства, так как она определяет предназначение по ее обеспечению.

Интересы территориальной целостности государства вызывают настоятельную необходимость сформулировать концептуальные основы охраны государственной границы в общей системе безопасности.

Роль и место пограничных войск в системе безопасности зависят и от целого ряда факторов, определяющими из которых являются: активность подрывной деятельности специальных органов сопредельных государств, наличие, характер действий бандитских, террористических, националистических и других враждебных формирований; важность прикрываемых военно-экономических и административных районов; общественный строй и государственное устройство сопредельных государств; характер межгосударственных отношений; важность стратегических направлений и региона в системе государственной безопасности; состав группировки пограничных войск; значение различных участков государственной границы для поддержания международных политических, военных, экономических и других связей, а также другие условия.

Исходя из перечисленных факторов (условий), определяются задачи пограничных органов в обеспечении безопасности личности, общества и государства. Выполнение задач в интересах обеспечения безопасности обуславливает необходимость определения прав пограничных войск. Эти права ограничиваются соответствующими пределами. Роль и место пограничных войск в системе безопасности заключаются в обеспечении безопасности личности, общества и государства на государственной границе, прилегающей к ней приграничной территории, что составляет пограничную сферу (пограничную безопасность).

Таким образом, охрана государственной границы, без сомнения, входит в круг важнейших направлений функционирования системы обеспечения национальной безопасности. Не зря в большинстве стран пограничные войска входят в систему органов государственной безопас-

ности, не является исключением и Республика Таджикистан. Их роль в предупреждении опасностей и охране суверенитета государства огромна. В силу данного факта, наряду с такой важнейшей деятельностью, как определение основ национальной безопасности, разведка и контрразведка, охрана государственной границы является неотъемлемой частью общей системы обеспечения национальной безопасности.

Одним из принципов теории охраны государственной границы является всестороннее обеспечение деятельности пограничных войск, которое заключается в подготовке и осуществлении мероприятий, направленных на создание благоприятных условий для успешного выполнения поставленных задач. Пожалуй, ни один из принципов охраны государственной границы за последние сто лет не претерпел столь сложной эволюции, как принцип обеспечения. До Первой мировой войны обеспечение ограничивалось разведкой, охранением, маскировкой и тыловой службой. В настоящее время это весьма разветвленная система, включающая четыре основных вида – оперативное обеспечение, морально-психологическое, техническое и тыловое, которые сами по себе представляют сложную структуру. Роль и место каждого из видов обеспечения в системе оперативно-служебной деятельности на различных этапах развития охраны границы были разными. Одни из них со временем вышли за рамки обеспечивающих мероприятий, став неразрывной частью процесса охраны границы, как это случилось, например, с оперативной деятельностью. Другие, такие как радиоэлектронная борьба, защита, охранение, маскировка, снарядившись новым содержанием, продолжают и ныне оставаться видами боевого обеспечения, хотя их значение неуклонно растет. Появляются новые виды обеспечения, увеличиваются объем и сложность решаемых ими задач, что требует четкой координации усилий различных управленческих инстанций. Некоторые какое-то время были самостоятельными, а затем стали относиться к специальным видам оперативного обеспечения. Подобные изменения в классификации обусловлены изменением роли и значимости видов обеспечения в процессе охраны государственной границы. Между тем практика показывает, что организаторская работа командования и органов управления в вопросах обеспечения деятельности пограничных войск непосредственно на местах остается еще на низком уровне. Все это говорит о необходимости глубокой научной проработки существующих в области охраны границ проблем в целях выработки наиболее рациональных и эффективных методов работы начальников и органов управления по ор-

ганизации обеспечения деятельности пограничных органов [3]. Стоит отметить, что данная система относится к российской действительности, но тем не менее, на наш взгляд, большинство выводов носят общий характер и поэтому применимы к любой стране, в частности к Республике Таджикистан.

В заключение хотелось бы подчеркнуть, что охрана государственной границы как фактор обеспечения национальной безопасности не вызывает никаких сомнений. Более того, фактор надежной охраны государственной границы зеркально отражается и на внутренней безопасности любого государства. Роль пограничных войск в системе обеспечения национальной безопасности огромна, и от их профессионализма многое зависит на этом важнейшем участке работы.

Список использованных источников

1. О безопасности : Закон Респ. Таджикистан // Ахбори Маджлиси Оли Республики Таджикистан. – 2011. – № 6. – ст. 434 ; 2014. – № 11, ст. 646 ; Закон Респ. Таджикистан от 15.03.2016 г. № 1283.

2. Надарин, Э. С. Роль и место пограничных органов Федеральной службы безопасности России в защите охране государственной границы Российской Федерации [Электронный ресурс] / Э. С. Надарин. – Режим доступа: <http://elibrary.ru/item.asp?id=20723992>.

3. Ожегов, С. И. и Шведова Н.Ю. Толковый словарь русского языка [Электронный ресурс] / С. И. Ожегов, Н. Ю. Шведова. – Режим доступа: https://avidreaders.ru__tolkovyy-slovar-russkogo-yazyka. – Дата доступа: 22.04.2022.

4. Security Studies Today / Terri Terriff, Stuart Croft, Lucy James, Patrick M. Morgan. – Polity Press, 1999. – P. 2.

Секция 5

ПСИХОЛОГО-ПЕДАГОГИЧЕСКИЕ ПРОБЛЕМЫ ОБЕСПЕЧЕНИЯ ПОГРАНИЧНОЙ БЕЗОПАСНОСТИ НА СОВРЕМЕННОМ ЭТАПЕ

УДК 378

ПСИХОЛОГО-ПЕДАГОГИЧЕСКИЕ УСЛОВИЯ РАЗВИТИЯ И УКРЕПЛЕНИЯ КОЛЛЕКТИВА КАФЕДРЫ

Амельянчик Виталий Евгеньевич

ГУО «Институт пограничной службы Республики Беларусь»

Опыт показывает, что чем сложнее задачи воспитания и обучения, чем разнообразнее учебный материал и выше культурный уровень обучающихся, тем выше требования к научной квалификации и эрудиции преподавателя, а также к социально-психологическим характеристикам и особенностям кафедрального коллектива в целом. Высокий уровень профессионализма преподавателей, компетентность в определенной области науки, однородность учебных дисциплин и специализация деятельности коллектива по отношению к конечным целям высшего образования являются особенностями, от которых зависит успешное функционирование кафедры учреждения высшего образования военного профиля.

Проблема формирования коллектива кафедры на современном этапе является важнейшей управленческой задачей. Обусловлено это определенными взаимоотношениями офицеров и гражданских работников, уровнем сознательности и морально-нравственного воспитания членов коллектива, их общей и профессионально-педагогической культуры. Как «союз равных», коллектив кафедры выступает важным фактором всестороннего развития и формирования личности как преподавателя, так и обучающихся.

Психологи в определении понятия «коллектив» подчеркивают его психологическую сущность: коллективами принято называть малые контактные группы, члены которых объединяются на основе межличностных отношений, единства ценностной ориентации, общей деятельности. Научными исследованиями выделены три наиболее распространенные модели развития отношений между личностью и коллективом: личность подчиняется коллективу (конформизм); личность и коллектив находятся в оптимальных отношениях (гармония); личность подчиняет себе коллектив (нонконформизм).

Для того чтобы формировать коллективы, надо знать социально-психологические аспекты развития малых групп, а также управленческую педагогику. Проблемами развития коллектива и его педагогическим руководством занимался А. С. Макаренко. В зависимости от характера требований и позиции педагога в воспитательном и внутригрупповом процессе он выделяет три стадии развития коллектива:

1. Первая стадия – это становление коллектива, или стадия первоначального сплочения.

2. Вторая стадия характеризуется тем, что увеличивается численность активных участников коллектива, деятельность которых направлена на решение основных задач кафедры.

3. Третья стадия – это расцвет коллектива.

К социально-психологическим особенностям кафедрального коллектива относится, прежде всего, само предназначение коллектива кафедры, которое состоит в том, чтобы [1]:

обеспечить высокий научный и методический уровень преподавания одной или нескольких дисциплин;

вести индивидуальную и групповую научно-исследовательскую работу;

повышать научную квалификацию, профессиональную подготовку преподавателей.

К особенностям коллектива кафедры относятся также показатели эффективности его деятельности:

успешность научной работы (количество и качество публикаций, диссертаций, учебников и учебных пособий);

результативность учебной работы (уровень лекций, семинарских и практических занятий, уровень знаний обучаемых);

качество воспитательной работы и др.

Большую роль в успешном решении стоящих перед кафедрой задач играет единство позиций, подходов преподавателей, согласованность их действий. Необходимо сочетать собственно учебную работу с методической и научно-исследовательской – это обеспечивает высокий научно-методический уровень преподавания.

Совокупность присущих кафедральному коллективу социально-психологических процессов и явлений составляет его психологию, которая включает в себя следующие основные компоненты:

- 1) направленность коллектива;
- 2) интеллектуальные социально-психологические явления;
- 3) эмоциональные социально-психологические состояния;
- 4) волевые социально-психологические явления;
- 5) профессионально-педагогическую подготовленность и опыт членов кафедрального коллектива, знания, навыки, привычки, традиции как следствие целеустремленного взаимодействия, делового общения, освоения норм и способов работы, выполнения задач.

Развитие коллектива кафедры с точки зрения формирования его состава и прохождения через этапы организации, становления, упрочнения и зрелости характеризуется:

- усилением профессиональной направленности;
- созданием единого коллективного мнения о профессионально важных чертах преподавателя и ученого, эффективности его деятельности;
- ростом научно-теоретической и методической подготовленности преподавателей, их инициативы, принципиальности и самостоятельности;
- развитием способности находить новые способы решения задач обучения и воспитания курсантов (слушателей);
- повышением уровня сплоченности коллектива кафедры, ценностно-ориентационного единства преподавателей;
- здоровой социально-психологической атмосферой;
- ростом профессионального мастерства начальника кафедры.

В структуре личности начальника кафедры должны быть представлены следующие группы качеств [1]:

- профессиональные качества: компетентность ученого, мастерство педагога, психолого-педагогическая эрудированность, интерес и увлеченность педагогической деятельностью, потребность в постоянном поиске новых форм, методов и подходов к решению педагогических задач, трудолюбие, порядочность;

общественно-политические качества: мировоззрение, принципиальность, объективность и обоснованность оценок социально-политических явлений и процессов, общественно-политическая активность; организаторские качества.

Организаторские качества, в свою очередь, включают:

качества администратора: организованность, требовательность, распорядительность, настойчивость, решительность, самостоятельность, способность принимать научно обоснованные управленческие решения;

социально-психологические качества: способность разбираться в людях, общаться и ладить с ними, инициативность, умение создавать в коллективе эмоциональный подъем, вдохновлять, стимулировать и т. п.

Воспитательное значение коллектива кафедры обусловлено его функциями, которые можно условно отнести к двум основным группам:

организационная функция – заключается во включении состава кафедры в различные виды деятельности, их координации, формировании деловых отношений, взаимодействии с членами других коллективов учреждения образования и вне его;

воспитательная функция – ее цель состоит в формировании нравственности у курсантов, их отношения к миру и к самим себе, выработке ценностей, привычек, воли, характера. Для этого следует организовать два взаимосвязанных процесса: сбор информации о курсантских коллективах и входящих туда курсантах; психолого-педагогическое воздействие в целях совершенствования собственно педагогического коллектива.

Таким образом, в практике педагогического управления коллективом кафедры, на наш взгляд, необходимо соблюдать следующее правило: разумно сочетать педагогическое руководство с естественным стремлением педагогов к самостоятельности, независимости, желанием проявить свою инициативу и самодеятельность.

Коллектив кафедры как динамическая система постоянно изменяется, развивается, крепнет. Высокой эффективности коллективного воспитания начальник кафедры добивается лишь тогда, когда опирается на коллектив преподавателей и гражданский персонал кафедры.

Список использованных источников

1. Железняк, Л. Ф. Психология высшей школы пограничной службы : учебник / Л. Ф. Железняк ; под общ. ред. Г. С. Самухина. – М. : Погранич. акад. ФСБ России, 2003. – 400 с.

СПОСОБЫ ПОВЫШЕНИЯ ЭФФЕКТИВНОСТИ САМОСТОЯТЕЛЬНОЙ ПОЗНАВАТЕЛЬНОЙ ДЕЯТЕЛЬНОСТИ КУРСАНТОВ

Борисов Дмитрий Леонидович

ГУО «Институт пограничной службы Республики Беларусь»

Основная задача образования заключается в формировании личности специалиста, способного к саморазвитию, самообразованию, инновационной деятельности. Решение этой задачи вряд ли возможно только путем передачи знаний в готовом виде от преподавателя к курсанту. Необходимо перевести курсанта из пассивного потребителя знаний в активного их творца, умеющего сформулировать проблему, проанализировать пути ее решения, найти оптимальный результат и доказать его правильность. В этом плане следует признать, что самостоятельная познавательная деятельность курсанта не просто является важной формой образовательного процесса, а должна стать его основой.

Актуальность проблемы овладения курсантами методами самостоятельной познавательной деятельности также обусловлена тем, что в период обучения закладываются основы профессионализма, формируются умения самостоятельной профессиональной деятельности. В этой связи особенно важно, чтобы курсанты, овладевая знаниями и способами их освоения, осознавали, что самостоятельная познавательная деятельность становится подлинным достоянием личности. Все это предполагает ориентацию в образовательном процессе на активные методы овладения знаниями, переход от поточного к индивидуализированному обучению с учетом потребностей и возможностей личности. Речь идет не просто об увеличении числа часов на самостоятельную познавательную деятельность. Усиление роли самостоятельной познавательной деятельности курсантов означает принципиальный пересмотр организации учебно-воспитательного процесса в Институте, который должен строиться так, чтобы развивать умение учиться, формировать у курсанта способности к саморазвитию, творческому применению полученных знаний, способам адаптации к профессиональной деятельности в современном мире.

Самостоятельная познавательная деятельность курсантов является одним из эффективных средств развития и активизации творческой деятельности курсантов. Ее можно рассматривать как главный резерв повышения качества подготовки специалистов. Сущность самостоятельной познавательной деятельности определяется в дидактике как способность человека без посторонней помощи приобретать информацию из разных источников. Ни один образ не формируется у человека без самостоятельных познавательных действий. Наибольший успех в учении достигается тогда, когда обучающийся ориентируется на самостоятельное выполнение предварительно отобранных интеллектуальных операций [1].

Самостоятельная познавательная деятельность – это планируемая учебная, учебно-исследовательская, научно-исследовательская работа курсантов, выполняемая во внеаудиторное (аудиторное) время по заданию и при методическом руководстве преподавателя, но без его непосредственного участия или при частичном непосредственном участии преподавателя, оставляющего за курсантами ведущую роль в учебной работе [2].

Под самостоятельной познавательной деятельностью курсанта в теории и практике понимают выполняемую учебную работу по определенному перечню тем, отведенных на самостоятельное изучение, обеспеченных учебно-методической литературой, рекомендациями, и контролируемую в виде тестов, контрольных работ, коллоквиумов, рефератов, сочинений и отчетов.

Методологическую основу самостоятельной познавательной деятельности курсантов составляет деятельностный подход, который состоит в том, что цели обучения ориентированы на формирование умений решать типовые и нетиповые задачи (реальные ситуации), когда курсантам необходимо проявить знание конкретной дисциплины.

Самостоятельная познавательная деятельность организуется и проводится в целях формирования компетенций, понимаемых как способность применять знания, умения и личностные качества для успешной практической деятельности, в том числе:

для формирования умений по поиску и использованию нормативной литературы, а также других источников информации;

освоения и систематизации полученных теоретических знаний, их углубления и расширения по применению на уровне межпредметных связей;

формирования умения применять полученные знания на практике и закрепления практических умений курсантов;

развития познавательных способностей курсантов и самостоятельности мышления;

совершенствования речевых способностей курсантов;

формирования необходимого уровня мотивации курсантов к систематической работе для получения знаний, умений и владений, активности курсантов, творческой инициативы, самостоятельности, ответственности и организованности;

формирования способностей к саморазвитию;

развития научно-исследовательских навыков;

развития навыков межличностных отношений [3].

Самостоятельная познавательная деятельность является не только формой, но и средством обучения, поскольку она формирует определенные навыки и умения курсантов, выполняя при этом ряд функций:

развивающую функцию – повышает культуру умственного труда, приобщает к творческим видам деятельности, обогащает интеллектуальные способности курсанта;

информационно-обучающую функцию – включает учебную деятельность курсантов на аудиторных занятиях;

ориентирующую и стимулирующую функции – придает процессу обучения профессионально ориентированный характер;

воспитательную функцию – имеет целью формирование и развитие профессиональных качеств будущего специалиста;

исследовательскую функцию – формирует новый уровень профессионально-творческого мышления.

В качестве признаков самостоятельной познавательной деятельности выделяют следующие [4]:

наличие познавательной или практической задачи, проблемного вопроса, так как ядром самостоятельной познавательной деятельности является познавательная или проблемная задача, которая обуславливает весь процесс обучения;

планирование времени для выполнения самостоятельно заданий;

проявление умственного напряжения;

сознательность, самостоятельность и активность курсантов в процессе решения поставленных задач;

осуществление самоуправления самостоятельной, познавательной и практической деятельностью курсанта.

Таким образом, самостоятельная познавательная деятельность – это форма обучения, при которой курсант усваивает необходимые знания, овладевает умениями и навыками, учится планомерно, систематически работать, мыслить, формирует свой стиль умственной деятельности.

Список использованных источников

1. Буряк, В. К. Самостоятельная работа учащихся / В. К. Буряк. – М. : Просвещение, 2009. – С. 56.
2. Мелихова, О. Методика организации самостоятельной работы студентов в ОУ СПО [Электронный ресурс] / О. Мелихова. – Режим доступа: <https://pedsovet.org/publikatsii/bez-rubriki/metodika-organizatsiisamostoyatelnoy-raboty-studentov-v-ou-spo>.
3. Мушкина, И. А. Организация самостоятельной работы студента : учеб. пособие для вузов / И. А. Мушкина, Е. Н. Куклина, М. А. Мазниченко. – 2-е изд., испр. и доп. – М. : Юрайт, 2016. – 186 с.
4. Омелаенко, Н. В. Методика и организация самостоятельной работы студентов / Н. В. Омелаенко // Современные наукоемкие технологии. – 2016. – № 2–3. – С. 538–542.

УДК 364.622:355/359

О НЕКОТОРЫХ ПРОБЛЕМАХ ПРОФИЛАКТИКИ СУИЦИДОВ В СИЛОВЫХ СТРУКТУРАХ

Баштовой Константин Анатольевич

Российская Федерация

Глобальные перемены в социуме, активность международных политических событий приводят к переоценке ценностей, ломке стереотипов военнослужащих силовых структур. Коренным изменениям подвергаются взаимоотношения в их семьях и коллективах. Среди военнослужащих возрастает число лиц с чувством острого личностного кризиса, связанного с увеличением служебной нагрузки, финансовыми трудностями, семейно-бытовыми проблемами. Свидетельством тому являются факты самоубийств среди различных категорий военнослужащих.

Суицидальное поведение в силовых структурах является одним из наиболее дестабилизирующих факторов, негативно воздействующих на результаты деятельности. Поэтому не случайно снижение уровня суицидов считается одним из приоритетных направлений в профилактике девиантного поведения среди военнослужащих.

В силовых структурах подавляющий контингент суицидентов составляют практически здоровые военнослужащие, т. е. те, которые до совершения самоубийств не проявляли признаков психической патологии и не допускали грубых поведенческих нарушений. Это, в свою очередь, свидетельствует о достаточно эффективной работе психологов, которые на ранних этапах определяют патологически психически нездоровых сотрудников.

Несмотря на проводимые в силовых структурах мероприятия по укреплению воинской дисциплины и обеспечению безопасности службы, продолжают иметь место случаи суицидальных происшествий. Даже единичный случай самоубийства в коллективе вызывает у его членов чувство неуверенности, пессимизма, поражает своей необычностью, что отрицательно сказывается на социально-психологическом климате и готовности выполнять служебные (боевые) задачи.

Необходимость борьбы с суицидальными происшествиями вытекает, прежде всего, из абсолютной ценности человеческой жизни, трагической бессмысленности гибели сотрудников. Вместе с тем самоубийства деморализующе влияют на других сотрудников.

Военнослужащие, попав в конфликтную, критическую ситуацию, фрустрирующую их личностно-значимые потребности, в большинстве случаев начинают высказывать тревожные мысли окружающим. Часто обращаются к руководителям для оказания практической помощи, например, в прекращении преследования за совершенное правонарушение, медицинским работникам с просьбой о госпитализации или выдаче листка нетрудоспособности.

Результаты психологических исследований свидетельствуют, что наиболее распространенными причинами суицидов являются:

острые семейные проблемы (систематические конфликты с супругой (сожительницей), разрыв отношений (измена), бракоразводный процесс);

финансовые затруднения (кредитные и долговые обязательства, в том числе обусловленные игровой зависимостью);

конфликты с руководством, совершение правонарушения, за которое предусмотрена уголовная либо дисциплинарная ответственность, предполагающая увольнение с военной службы и снижение социального статуса;

низкая нервно-психическая устойчивость в сочетании с высоким уровнем эмоционального восприятия.

Специфика причин совершения суицидов военнослужащими диктует меры профилактики и минимизации данного явления. Трудность решения проблемы самоубийств, особенно их профилактики, связана с отсутствием специфичности суицидальных проявлений. Нет такого человека, который непременно покончил бы жизнь самоубийством, нет такой ситуации, а также психопатологических нарушений, которые обязательно привели бы человека к суициду. Поэтому предупреждение суицидального акта в ряде случаев представляется делом чрезвычайно трудным. В обязательном порядке военнослужащие, высказывающие суицидальные мысли или совершившие суицидальные действия, должны направляться на консультацию к психологу.

По нашему мнению, мероприятия по профилактике самоубийств должны включать в себя:

- а) качественный медицинский и профессиональный отбор;
- б) создание благоприятного социально-психологического климата в коллективах;
- в) анализ психологических взаимоотношений между военнослужащими;
- г) материальное обеспечение повседневной жизнедеятельности и т. д.

К числу основных задач в решении проблемы минимизации самоубийств следует отнести:

- 1) определение степени суицидального риска военнослужащего;
- 2) выявление факторов, изменяющих степень суицидального риска (переход от мыслей к действиям);
- 3) предсказание времени, когда человек может совершить суицид.

Исходя из этого, профилактика суицидов должна решаться комплексно, в тесном взаимодействии руководства, психологов, сотрудников подразделений кадров, собственной безопасности, медицинской службы и др.

При этом роль специалистов психологического обеспечения должна состоять в разъяснении руководителям истинных причин самоубийств с учетом того, что до сих пор бытует предубеждение, что ос-

новной причиной самоубийств являются психические заболевания. Кроме того, психологи должны принимать участие в оздоровлении социально-психологического климата в подразделениях, изучении индивидуально-психологических особенностей каждого военнослужащего на всем протяжении службы, осуществлять эффективную психологическую реабилитационную помощь лицам, находящимся под динамическим наблюдением.

Список использованных источников

1. Предотвращение самоубийств: глобальный императив / Всемирная организация здравоохранения, 2014. – 134 с.
2. Полевая, М. В. Профессиональная деформация личностных качеств государственных гражданских служащих / М. В. Полевая, Е. В. Камнева, Н. С. Пряжников : монография. – М. : СВИВТ, 2017. – 122 с.
3. Моховиков, А. Н. Суицидология: Прошлое и настоящее / А. Н. Моховиков. – М. : Когито-Центр, 2001. – 140 с.
4. Ефремов, В. С. Основы суицидологии / В. С. Ефремов. – СПб. : Диалект, 2004. – 150 с.

УДК 378.02

ПРИНЦИПЫ И ПРАВИЛА ПУБЛИЧНОГО ВЫСТУПЛЕНИЯ

Волченкова Лариса Константиновна, кандидат педагогических наук, доцент
ГУО «Институт пограничной службы Республики Беларусь»

Хомич Алексей Васильевич
ГУО «Институт пограничной службы Республики Беларусь»

Первые мастера ораторского искусства появились в Древней Греции. Они участвовали в дебатах, играли на сценах театра и выступали с речами перед народом. В XXI в. умение красиво говорить помогает продвигаться по карьерной лестнице и заражать людей своими идеями. Этот навык необходим не только актерам, журналистам и адвокатам, но и всем тем, чья деятельность так или иначе связана с публичными выступлениями.

Публичное и деловое общение активно вошло в повседневную жизнь современного человека. Мы выступаем на конференциях, участвуем в собраниях, проводим мероприятия идеологической и агитационно-пропагандистской направленности, общаемся через голосовые мессенджеры и читаем поздравительные речи. Однако коммуникативная грамотность и способность к коммуникативной деятельности не возникают сами по себе. Они являются результатом целенаправленного изучения основ публичного выступления и других форм информационного воздействия на аудиторию, а также специальной тренировки соответствующих навыков. Это предполагает необходимость решения педагогических задач по организации непрерывной коммуникативной практики курсантов в процессе получения ими профессионального образования.

Известно, что ораторское искусство нужно для того, чтобы завоевывать достойное место в обществе, выдерживать конкуренцию и создавать свой публичный имидж [1]. Следует отметить, что будущий офицер должен заботиться не только о собственном имидже и развитии профессиональной карьеры, ведь в каждом публичном выступлении он, как представитель органов пограничной службы, должен повышать их статус.

Елена Полякова, тренер спикеров, автор курса «Слово как искусство», отмечает, что «само по себе произнесенное слово – лишь итог. Речь человека начинается с его способности к восприятию, к интуитивному познанию мира, к глубокому проживанию собственной жизни. Затем идет умение обрабатывать полученный опыт, ясно мыслить и выражать мысли во всей полноте и убедительности. Ораторское искусство – это глубокая, целостная работа личности над собой. Такая работа обогащает, делает человека многомерным. Затрагивает все грани внешней и внутренней жизни не менее (а может и более) глубоко, чем, скажем, чтение, рисование, занятия музыкой или танцами. Это инструмент познания себя, и это важно для каждого, я полагаю» [2].

Навык речевой коммуникации заключается не только в постижении внешних приемов риторики или сценической грамотности. Будущие офицеры должны понимать, что аудитория, перед которой придется выступать, может быть разной по численности, скептически, нейтрально или доброжелательно настроенной, отличающейся по возрасту, социальному и профессиональному составу, это могут быть военнослужащие или гражданское население. Вне зависимости от особенностей аудитории выступающий должен уметь с ней взаимодействовать и устанавливать результативный контакт. Чтобы завладеть вниманием слуша-

телей, получить нужную обратную связь, донести мысль и убедить в своей правоте, требуется множество навыков. Следует заниматься текстом речи, вербальной подачей материала и многими другими инструментами оратора.

Чтобы эффективно презентовать материал, взаимодействовать с публикой во время выступления, необходимо:

- работать над текстом и уверенностью в себе при его подготовке;
- разносторонне владеть темой и правильно доносить мысли;
- быть красноречивым, используя приемы риторики;
- осваивать искусство влияния, чтобы склонять на свою сторону;
- ясно отвечать на вопросы, устанавливая обратную связь с аудиторией;
- результативно использовать невербальные инструменты.

Перед каждым выступлением следует вести подготовку, даже если оно проходит не в первый раз. Нужно работать по нескольким направлениям: сама речь, физическое состояние, моральный настрой. Волноваться перед выступлением свойственно всем, но это проходит с опытом.

При подготовке нужно составить краткий план речи, который можно оформить на маленьких карточках, и на таких же карточках для экспромта следует записать интересные фразы, метафоры, цитаты. Текст выступления важно не раз произнести вслух, чтобы проверить, не затянута ли вступление, достаточно ли примеров в середине. Выступающего запоминают по финалу речи, заключение должно быть емким, убедительным и ярким за счет специальных методов, при этом необходимо учитывать специфику темы и аудитории.

При написании текста руководствуются следующими принципами:

краткость фраз – в предложениях не должно быть более 9 слов, потому что восприятие человека ограничено 7–10 смысловыми единицами и содержание длинных фраз теряется;

повторение – принципиальные тезисы в речи должны повториться не менее трех раз в логическом, правильно сформулированном контексте;

баланс абстракций и конкретики – пропорция теории и примеров составляет один к одному, чтобы не перегружать слушающих отвлекенной информацией;

ключевые фразы – следует формулировать основные тезисы в одном стиле;

наглядность и визуализация – нужно дополнять речь деталями, вызывающими зрительные ассоциации, использовать реальные объекты, рисовать на доске, заранее подготовить презентации;

простота – усложнение и высокомерие вызывают раздражение аудитории, использование специальных терминов должно быть сведено к минимуму, их нужно разъяснять, разбавлять профессиональный сленг и наукообразность легкими шутками.

Выступление как акт коммуникации характеризуется тем, что цели слушателей и выступающего совпадают, они активны и заинтересованы друг в друге, для этого важно:

- грамотно провести этап знакомства, настроить визуальный контакт;
- быть гибким и всегда помнить о поставленных целях, уметь приспособляться к обстоятельствам и внешним условиям;
- эффективно вести диалог, чувствовать слушателей;
- демонстрировать увлеченность, испытывать удовольствие от общения.

В завершение следует отметить назревшую необходимость включения в содержание подготовки офицеров целевого факультативного курса по теории и практике публичного выступления, содержанием которого станут следующие вопросы:

- подготовка офицера к выступлению и способы преподнесения информации;
- работа с содержанием выступления, его этапы и композиция;
- механизмы восприятия речи и приемы стимулирования внимания;
- логика, стилистика речи, лексические приемы ораторского мастерства;
- невербальные навыки и культура выступления;
- самооценка выступления, саморазвитие ораторского мастерства и др.

Практику и опыт ораторского мастерства обеспечат проведение будущими офицерами мероприятий воспитательной работы в институте, выступление с аннотацией перед просмотром фильма, проведение агитационных и информационных мероприятий. Можно применять различные форматы, к примеру провести дебаты или организовать выступление в жанре монолога с видеозаписью и последующим разбором. Аудитория и живое общение дают энергию, эмоции и продуктивную обратную связь. В малых группах в форме тренинга можно освоить необходимую теорию, основанную на актерских или журналистских техниках, тактику убеждения и психологического воздействия.

Освоение методики публичного выступления, практика и опыт положительной обратной связи, компетентность преподавателя, ведущего учебные занятия, побуждают к совершенствованию навыков публичного выступления в дальнейшем при несении военной службы.

Список использованных источников

1. Возникновение ораторского искусства [Электронный ресурс]. – Режим доступа: <https://biecom.ru/blog/istoriya-oratorskogo-iskusstva/>. – Дата доступа: 07.04.2022.
2. Ораторское искусство: зачем его осваивать и с чего стоит начать [Электронный ресурс]. – Режим доступа: <https://trends.rbc.ru/trends/education/60478b679a79476253fbed87>. – Дата доступа: 09.04.2022.
3. Ораторское искусство: уроки риторики [Электронный ресурс]. – Режим доступа: <https://4brain.ru/oratorskoe-iskusstvo/>. – Дата доступа: 06.04.2022.

УДК 378

НАСТАВНИЧЕСТВО КАК ДЕЯТЕЛЬНОСТЬ ПО СОПРОВОЖДЕНИЮ СТАНОВЛЕНИЯ НАЧИНАЮЩЕГО ПРЕПОДАВАТЕЛЯ

Волченкова Лариса Константиновна, кандидат педагогических наук, доцент
ГУО «Институт пограничной службы Республики Беларусь»

Красновская Валентина Александровна
ГУО «Институт пограничной службы Республики Беларусь»

В начале своей профессиональной деятельности начинающий преподаватель испытывает определенные затруднения – отсутствие знаний, умений и навыков организации образовательного процесса, методик преподавания в военном вузе. На этапе становления ему необходима постоянная помощь опытных коллег, наставников.

Наставничество как помощь начинающему преподавателю изучали В. Ю. Кричевский, О. Е. Лебедев, Л. Н. Лесохина, Ю. Л. Львова, А. А. Мезенцев. Данные авторы рассматривали наставничество как метод оказания поддержки молодым специалистам в процессе профессионального становления и дальнейшего развития карьеры.

В педагогической литературе существует большое количество определений понятий «наставничество» и «наставник». Менторинг (от англ. mentoring – наставничество) в широком смысле определяется как организованный тип отношений между людьми с разным уровнем опы-

та и сочетает в себе признаки коучинга и преподавательской деятельности [1]. Этим качеством менторинг подходит как для адаптации и обучения неопытных педагогов, так и для развития кадрового резерва учреждения образования.

В нашем понимании *наставничество* – процесс неформальной передачи знаний, опыта, психологической поддержки, что предполагает длительную неформальную коммуникацию; *наставник* – опытный преподаватель, обладающий высокими профессиональными и нравственными качествами, знаниями в области методики преподавания и воспитания. При этом под *профессиональным становлением начинающего преподавателя* будем понимать поэтапный, динамичный процесс, в ходе которого происходит качественное преобразование профессионально значимых личностных характеристик, профессиональных знаний, умений и навыков, стиля общения начинающего преподавателя.

Поскольку наставничество является двусторонним процессом, основным условием эффективности сопровождения становления начинающего военного преподавателя является готовность наставника к передаче опыта [2].

Наставников выбирают из числа:

опытных педагогов, имеющих устойчивые профессиональные достижения и успехи (победитель различных профессиональных конкурсов, автор учебных изданий, научных статей, стабильно показывающие высокое качество образования обучающихся по преподаваемым дисциплинам);

преподавателей, заинтересованных в распространении личного педагогического опыта и создании продуктивной педагогической атмосферы, заинтересованных в успехе и повышении престижа учреждения высшего образования;

преподавателей-профессионалов, пользующихся авторитетом в коллективе, обладающих лидерскими качествами, организационными и коммуникативными умениями и навыками;

методически ориентированных преподавателей, обладающих аналитическими навыками, способных провести диагностические и мониторинговые процедуры, готовых транслировать собственный профессиональный опыт, создавать рефлексивную среду для освоения коллегами эффективных педагогических технологий и методик, которыми владеют сами;

преподавателей, готовых к самосовершенствованию, инновационному профессиональному развитию в плане приобретения профессиональных компетенций и опыта, социально мобильных, способных к самообучению и дальнейшей успешной самореализации, но при этом заинтересованных в успехах начинающего преподавателя и готовых нести ответственность за его результаты работы.

Наставник способствует, в том числе личным примером, раскрытию профессионального потенциала начинающего преподавателя, привлекает его к участию в общественной жизни коллектива, формирует у него общественно значимые интересы, содействует развитию общекультурного и профессионального кругозора, его творческих способностей и профессионального мастерства, воспитывая в нем потребность в самообразовании и повышении квалификации, стремление к овладению инновационными технологиями обучения и воспитания.

В рамках научно-исследовательской работы разработана Программа наставничества, предусматривающая организацию системной работы преподавателя-наставника в целях оказания помощи начинающему преподавателю в процессе его профессионального становления.

Программа должна помочь становлению начинающего преподавателя на всех уровнях данного процесса:

- вхождения в профессиональное образовательное пространство;
- профессионального самоопределения;
- творческой самореализации;
- проектирования профессиональной деятельности;
- вхождения в профессиональную самостоятельную деятельность;
- самоорганизации и развития профессиональной карьеры.

Цель программы: психолого-педагогическое сопровождение процесса профессионального становления начинающего преподавателя, развития профессионально важных качеств, способностей к успешному выполнению педагогических задач.

Целевые ориентиры программы:

1. Оказывать помощь в социально-педагогической адаптации и преодолении различных затруднений в педагогической деятельности.
2. Способствовать формированию активной профессиональной, педагогической позиции, индивидуального стиля творческой деятельности.
3. Содействовать внедрению в практику работы эффективных педагогических технологий, современных подходов к организации образовательного процесса.

4. Оказывать содействие в планировании, самообразовании, повышении квалификационного уровня и саморазвитии.

Осуществляя руководство начинающим преподавателем, наставник выполняет следующие *функции*:

планирование деятельности начинающего преподавателя (определяет методику обучения начинающего преподавателя, вместе с ним формирует план профессионального становления);

консультирование начинающего преподавателя (знакомит с нормативными правовыми документами по организации образовательного процесса; совместно разрабатывает учебно-методическую документацию по дисциплине);

оказание всесторонней помощи начинающему преподавателю в решении возникающих в процессе работы проблем;

совместное посещение учебных занятий, методических мероприятий и их анализ во взаимодействии с компетентными и опытными коллегами.

Сроки поэтапной реализации Программы наставничества – 2 года:

1-й этап (1-й год работы) – профессионально-педагогическая адаптация, становление индивидуального стиля творческой деятельности начинающего преподавателя;

2-й этап (2-й год работы) – внедрение эффективных технологий обучения, инновационных методов и форм организации познавательной деятельности обучающихся, выполнение экспериментальной и научно-исследовательской деятельности.

К основным направлениям деятельности педагога-наставника с начинающими преподавателями относятся: подготовка современного учебного занятия; консультирование начинающих преподавателей по использованию эффективных педагогических технологий в образовательном процессе; анализ и планирование образовательного процесса; разработка учебных программ; дидактическая и методическая помощь начинающим преподавателям; оценка процессов обучения; сотрудничество с коллегами, обучающимися; организация самообразования [3].

Таким образом, грамотное управление профессиональным становлением начинающего преподавателя помогает профессиональному росту специалиста, а грамотно построенная работа с начинающим преподавателем – один из факторов успешного овладения начинающим преподавателем профессиональными компетенциями и вхождения в профессиональную среду.

Наставничество, направленное на передачу педагогического опыта от одного поколения к другому, неотъемлемая часть повседневной жизни педагогов для создания прочной профессиональной культуры в образовательных учреждениях, становится эффективным средством сплочения педагогического коллектива. Наставничество помогает повысить профессиональную компетентность начинающего преподавателя, быстро адаптироваться к работе, избежать момента неуверенности в собственных силах, наладить успешную коммуникацию со всеми участниками педагогического процесса, формировать мотивацию к дальнейшему самообразованию, раскрыть свою индивидуальность.

Список использованных источников

1. Наставничество как институт профессионального становления молодых педагогов: описание системы работы / Н. Л. Лабунская [и др.]. – Новокузнецк : ГБОУ СПО КузТСиД, 2015. – 89 с.
2. Дюжева, М. Б. Формирование профессиональной компетентности молодых педагогов вуза / М. Б. Дюжева // Сибир. торгово-экономич. журн. – 2013. – № 1 (17). – С. 67–73.
3. Волченкова, Л. К. Формирование готовности к педагогической деятельности в процессе профессионального становления начинающих преподавателей: материалы обобщения педагогического опыта / Л. К. Волченкова. – Минск : ИПС РБ, 2021. – 108 с.

УДК 355.2.001

ОПЫТ ИНДИВИДУАЛЬНОЙ ВОСПИТАТЕЛЬНОЙ РАБОТЫ С ВОЕННОСЛУЖАЩИМИ ОРГАНОВ ПОГРАНИЧНОЙ СЛУЖБЫ РЕСПУБЛИКИ БЕЛАРУСЬ

Говор Вадим Юрьевич

ГУО «Институт пограничной службы Республики Беларусь»

Руководством Государственного пограничного комитета Республики Беларусь уделяется большое внимание индивидуальной воспитательной работе, особенно в последние годы. Это относительно новое и одно из перспективных, развивающихся направлений работы с военнотру-

жащими, членами их семей и гражданским персоналом органов пограничной службы. Необходимость и актуальность затронутой темы обусловлена теми масштабными изменениями, которые происходят в государстве и затрагивают судьбы тысяч военнослужащих.

Сейчас больше внимания уделяется работе по формированию постоянной готовности в воинских частях, которые комплектуются военнослужащими, как призванными для прохождения срочной военной службы, так и проходящими службу по контракту, выполняющими задачи по охране Государственной границы Республики Беларусь. Однако система индивидуальной воспитательной работы с военнослужащими выстраивается медленно. Сегодня очень важно нарабатывать, обобщать и распространять передовой опыт индивидуальной воспитательной работы.

Так, в настоящее время уровень самоубийств имеет большой процент от общей гибели личного состава. Особое опасение в этом плане вызывают подразделения, где военнослужащие выполняют задачи по предназначению с вверенным им боевым оружием и военной техникой. Число суицидов среди военнослужащих, проходящих военную службу по призыву, безусловно, сокращается. При этом вызывает тревогу значительный рост увольнений среди молодых офицеров, которые не желают проходить военную службу в местах, расположенных вдали от дома.

В приоритете должна стать кадровая политика. С будущими выпускниками следует вести работу уже на стадии отбора абитуриентов, в дальнейшем процессе их обучения, при проведении войсковых стажировок. Абитуриенты должны понимать, что после окончания обучения их ждет и с чем они могут столкнуться при выполнении задач по охране Государственной границы Республики Беларусь.

На начальном этапе службы любой молодой офицер сталкивается со множеством трудностей. За весь курс обучения в военных вузах проводится достаточное количество стажировок и войсковых практик, но часто оказывается, что в военном вузе научили не всему, что необходимо в войсках. Это есть одна из основных проблем профессионального становления офицера.

Быстро освоиться офицеру помогает то, что по прибытии в воинскую часть проводятся занятия по вводу в новую должность, где знакомят с задачами подразделения, доводят специфику проведения специальных мероприятий в условиях нахождения на данной территории и дают рекомендации по организации воспитания военнослужащих различных категорий. В части регулярно проводятся инструкторско-

методические занятия по методике и организации воспитательной работы, в ходе которых офицеры из числа командного состава части передают опыт работы с личным составом.

Главными целями индивидуальной воспитательной работы с военнослужащими в подразделениях являются:

формирование у военнослужащих осознанного отношения и гордости за принадлежность к органам пограничной службы Республики Беларусь;

воспитание готовности беспрекословно выполнить приказ;

формирование высокой дисциплинированности и личной ответственности за повышение уровня профессионального мастерства, грамотную эксплуатацию вооружения;

создание необходимых условий для выполнения военнослужащими своего воинского долга;

реализация в практике работы с личным составом специальных социально-психологических средств и методов повышения психологической устойчивости военнослужащих к влиянию различных психотравмирующих факторов военной службы и служебно-боевой деятельности;

сохранение психического здоровья и профилактика различного рода негативных проявлений нервно-психической неустойчивости военнослужащих, поддержание высокого уровня морально-психологического состояния при выполнении ими задач по предназначению [1].

Индивидуальная воспитательная работа с военнослужащими различных категорий в территориальных органах пограничной службы имеет ряд специфических особенностей. Они обусловлены:

наличием различного жизненного и служебного опыта;

возрастными особенностями психики;

определенным уровнем развития различных личностных качеств;

относительной устойчивостью в эмоционально-волевой сфере;

физическим развитием военнослужащих.

Индивидуальная воспитательная работа с военнослужащими начинается с изучения военнослужащих группой профессионального психологического отбора, созданной приказом командующего. Именно она выносит решение о профпригодности кандидата для поступления на военную службу по контракту. Параллельно изучаются личные дела, характеристики и другие сопровождающие документы прибывших, после этого во время проведения медицинской комиссии психологом совместно с врачом-психоневрологом проводится индивидуальная беседа,

затем формируются конкретные рекомендации для командиров подразделений, офицеров воспитательных структур по организации воспитательной работы. Эти рекомендации отражаются в карте социально-психологического изучения военнослужащего, заполняемой на каждого вновь прибывшего. Помимо этого выносится заключение о профпригодности каждого военнослужащего, которое учитывается при распределении по частям и специальностям.

Изучение военнослужащих продолжается и по прибытии в подразделение. В последующем индивидуальные беседы проводятся по мере необходимости, но не реже одного раза в месяц. С вновь прибывшими военнослужащими проводятся беседы «Представляюсь коллективу», в ходе которых они не только рассказывают о себе, но и имеют возможность ближе познакомиться с коллективом и его традициями.

Военнослужащие, требующие повышенного психолого-педагогического внимания, попадают под динамическое наблюдение, а психологами организовывается профилактическая работа с теми, кто имеет предрасположенность к суицидальным проступкам.

В целях отслеживания динамики настроения подчиненных, выявления нужд, запросов подчиненных периодически организуются встречи военнослужащих с руководством части. Забота руководящего состава проявляется не только в приведении всего уклада воинской жизни в соответствие с требованиями Уставов ВС РФ, но и в бытовом устройстве, оценке специально созданными комиссиями соответствия мест проживания военнослужащих санитарно-гигиеническим нормам, психологической экспертизе мест несения службы.

Одним из направлений организации воспитательной работы с военнослужащими различных категорий является обучение командного состава формам и методам, практике воспитательной работы. С этой целью регулярно организовываются и проводятся практические занятия по обучению командиров подразделений и заместителей по идеологической работе практике индивидуальной воспитательной работы, приемам управления психологическими состояниями военнослужащих при воздействии на них психотравмирующих факторов боя. Также проводятся инструктивно-методические занятия с командирами взводов по формам и методам изучения социально-психологических процессов и явлений в воинских коллективах, умелому разрешению всех возникающих конфликтных ситуаций.

Таким образом, предпринимаемые усилия дают положительные результаты, что выражается в снижении количества грубых нарушений воинской дисциплины и улучшении показателей морально-психологического состояния военнослужащих. Сегодня морально-психологическое состояние военнослужащих оценивается органом пограничной службы как удовлетворительное, что позволяет поддерживать необходимый уровень боевой готовности, успешно выполнять задачи по предназначению.

Список использованных источников

1. Галагузова, Ю. Н. Социальная педагогика: Практика глазами офицеров : пособие для студентов / Ю. Н. Галагузова, Г. В. Сорвачева, Г. Н. Штинова. – М. : ВЛАДОС, 2001. – 224 с.

УДК 004:659

ЭЛЕКТРОННЫЙ ИНФОРМАЦИОННЫЙ БЮЛЛЕТЕНЬ КАК СРЕДСТВО ИНФОРМИРОВАНИЯ В ПОДРАЗДЕЛЕНИЯХ ОРГАНОВ ПОГРАНИЧНОЙ СЛУЖБЫ

Гуляшко Елизавета Викторовна

ГУО «Институт пограничной службы Республики Беларусь»

В условиях сложной международной обстановки особое место в процессе обучения отводится информационно-пропагандистской работе. Информационно-пропагандистская работа – комплекс мероприятий по обучению, своевременному доведению и разъяснению политически значимой информации личному составу. Основной задачей является воспитание и обучение будущих защитников Родины [1, с. 3]. Одной из форм информационно-пропагандистской работы является наглядная агитация. Наглядные средства информирования формируют нравственно-психологические принципы, нацеливают на неукоснительное соблюдение Конституции Республики Беларусь, законов Республики Беларусь,

верность Присяге и служебному долгу, укрепление служебной дисциплины и законности.

В соответствии с требованиями Инструкции о порядке организации и проведении идеологической работы в органах пограничной службы Республики Беларусь, в интересах идеологической работы в подразделениях широко используются стенная печать и наглядная агитация.

Стенная печать – печатные средства информации подразделения. Основными формами стенной печати являются стенные и сатирические газеты, фотогазеты, боевые листки, листки-молнии, информационные бюллетени [2, с. 2].

Посредством выпуска стенной печати у командиров подразделения появляется возможность косвенно воздействовать на сознание военнослужащих, способствовать тому, чтобы военнослужащие выражали свои мысли, чувства, отношение к жизни воинского коллектива своего подразделения и воинской службе в целом.

В настоящее время средством и методом обработки информации в целях создания информационно-методических материалов и документов (планы, конспекты, методические разработки, стенная печать и др.), а также для обеспечения наглядности (презентации, видеоролики, видеофильмы и другие демонстрационные формы) при проведении различных идеологических мероприятий широко используются современные информационные технологии. Так, в 2021 г. Государственный пограничный комитет Республики Беларусь начал эксперимент по выпуску электронного информационного бюллетеня на факультете подготовки офицерских кадров ГУО «Институт пограничной службы Республики Беларусь».

Электронный бюллетень – это одно из средств информирования, представляющее собой телевизор (монитор), на экран которого в виде слайдов и видеофрагментов циклически выводится доводимая до личного состава информация.

В электронном бюллетене размещается:

информация о важнейших событиях общественно-политической жизни страны, органов пограничной службы, воинской части и подразделения;

информация о передовом опыте служебной деятельности сотрудников органов пограничной службы и достижениях подразделения;

объявления и поздравления военнослужащих с праздниками, знаковыми событиями и достижениями;

познавательная информация о Республике Беларусь, органах пограничной службы.

Основными требованиями к размещаемой в электронном бюллетене информации являются:

- целесообразность;
- достоверность;
- наглядность;
- доступность для восприятия;
- краткость и конкретность;
- оперативность обновления.

Обновление материалов, размещенных в электронном бюллетене, осуществляется по необходимости, но не реже одного раза в неделю.

Длительность демонстрации каждого слайда определяется с учетом его содержания и должна обеспечивать возможность восприятия размещенной информации.

Для создания электронного информационного бюллетеня используются различные графические редакторы. Графический редактор – программа (или пакет программ), позволяющая создавать, просматривать, обрабатывать и редактировать цифровые изображения (рисунки, картинки, фотографии) на компьютере. Существует достаточное количество редакторов как векторной, так и растровой графики. Наиболее простым помощником для разработки электронного бюллетеня является программа Microsoft Office PowerPoint. С помощью данного программного продукта можно создать мультимедийную презентацию высокого качества, отвечающую всем требованиям, предъявляемым к информационному бюллетеню.

Таким образом, современные многофункциональные графические редакторы, а также программы для создания презентаций позволяют разрабатывать новые формы стенной печати, тем самым делая стенную печать еще нагляднее, художественно наполненной, а также доступнее для современных молодых людей.

Список использованных источников

1. Инструкция об организации идеологической работы в органах пограничной службы Республики Беларусь : утв. приказом Гос. погранич. ком. Респ. Беларусь № 450 от 02.10.2020 г. – Минск : Гос. погранич. ком. Респ. Беларусь, 2020. – 40 с.
2. Методические рекомендации по оформлению стенной печати и наглядной агитации в подразделении / отдел идеолог. работы. – Минск : ИПС РБ, 2013. – 16 с.

К ВОПРОСУ О РАЗВИТИИ УСТОЙЧИВОЙ МОТИВАЦИИ ПРОФЕССИОНАЛЬНОЙ ДЕЯТЕЛЬНОСТИ

Грачев Артем Олегович

Российская Федерация

Изучение мотивационных механизмов, стимулирующих сотрудника к профессиональной деятельности, обретает свою актуальность сразу же после его поступления на службу в силовые структуры. Это в первую очередь необходимо для становления вчерашнего кандидата и развития у него профессионального интереса к служебной деятельности.

Требования к моральным и психологическим качествам сотрудника обусловлены спецификой и сложностью служебной деятельности, которая связана с неукоснительным соблюдением законности и необходимостью морального выбора; вступлением в противоборство с противником и противостоянием его негативным воздействиям; деятельностью в условиях риска для жизни и здоровья; высоким уровнем ответственности за принятые решения и совершенные поступки; необходимостью сохранения положительного имиджа ведомства.

Вместе с тем различные исследования показывают, что структура мотивации сотрудников претерпела изменения в сторону усиления роли материальных стимулов [5]. Это представляет собой достаточно большую проблему с точки зрения развития и поддержания устойчивой мотивации к деятельности, так как идет переориентация сотрудника с высших потребностей (саморазвитие, самосовершенствование, раскрытие заложенного потенциала) на первичные базовые потребности. В этой связи побуждение современного сотрудника к эффективной профессиональной деятельности требует усиления работы всех органов управления и должностных лиц, отвечающих за мотивацию персонала, при этом сама система мотивации в организации должна способствовать сбалансированному удовлетворению как базовых, экономических, так и высших потребностей сотрудника.

Следует отметить, что решение вопросов по развитию устойчивой мотивации предполагает проведение всестороннего теоретического ана-

лиза данной проблемы. Изучение различных научных, литературных и исторических источников показывает, что она получила должное развитие в психологической науке, а в последние годы стала объектом исследования многих авторов, не только психологов, но и философов, педагогов и экономистов.

Такой интерес к мотивации объясняется стремлением обосновать оптимальные пути развития устойчивой мотивации у сотрудников; выявлением основных условий активизации побудительных сил, влияющих на долгосрочную и эффективную работу в организации; сложностью определения внутренних побуждений сотрудника, склоняющих его к завершению профессиональной деятельности.

Реальным результатом генезиса рассматриваемого процесса явились многочисленные теории мотивации. В настоящее время таких теорий мотивации насчитывается не один десяток [3]. Также накоплено большое количество эмпирических данных, позволяющих определить влияние различных факторов на мотивацию сотрудника. Эти научные знания позволяют выделить основные закономерности развития мотивации и ее функционирования в процессе профессиональной деятельности.

Например, проведенный анализ исследования мотивации государственных служащих показывает, что мнения авторов в вопросах мотивирования сотрудников сконцентрированы на одном из двух направлений: либо анализе преимущественно факторов привлекательности или непривлекательности государственной службы, либо на исследовании особенностей мотивации [6]. То есть возникает некоторая трудность в определении четких границ между понятием мотивации как состояния мотивационно-личностной сферы сотрудника и понятием мотивации как мотивирования – управления мотивацией сотрудника. Из этого следует вывод, что взгляды на сущность и происхождение мотивации человека на протяжении всего времени исследований этой проблемы неоднократно менялись.

Сам термин «мотивация» в отечественной научной литературе появился сравнительно недавно. Его возникновение было связано, скорее, с простым заимствованием из западных психологической, социологической и экономической наук, обслуживающих управление. При этом следует отметить, что данный термин отсутствует в толковом словаре [4].

Отдельные исследователи, пытаясь заполнить данный пробел, предлагают свои определения мотивации. Например, Е. П. Ильин описывает ее как «комплекс побудительных причин, заставляющих человека

заниматься трудом [1]. А. Я. Кибанов предлагает два достаточно широких определения трудовой мотивации: 1) «мотивация представляет собой долговременное воздействие на работника в целях изменения по заданным параметрам структуры ценностных ориентаций и интересов, формирования соответствующего мотивационного ядра и развития на этой основе трудового потенциала»; 2) «мотивация – это процесс сознательного выбора человеком того или иного типа поведения, определяемого комплексным воздействием внешних (стимулы) и внутренних (мотивы) факторов» [2].

Многими авторами мотивация трудовой деятельности рассматривается как активное состояние личности, ориентированное на результат, удовлетворение потребностей, достижение определенных целей. Кроме того, под мотивацией понимаются процессы побуждения сотрудника к трудовой деятельности.

Рассматривая большинство определений, условно можно выделить три основные группы исследователей. Первые определяют мотивацию как «конструкт, используемый для объяснения причин поведения людей, его направленности и механизмов осуществления», вторые – как «побуждение, вызывающее активность организма и определяющее ее направленность», третьи – как «совокупность стойких мотивов, имеющих определенную иерархию и выражающих направленность личности». При этом можно с уверенностью предположить, что во всех определениях так или иначе присутствует мысль о том, что мотивация является доминантой поведения субъекта и причиной определенного действия.

Таким образом, анализ данных определений позволяет сделать вывод, что мотивация сотрудника может проявляться в виде устойчивого образования личности, психического процесса развития побуждений сотрудников, внутреннего компонента диалектического развития их служебной деятельности. Она помогает сотруднику осуществлять выбор и действовать целенаправленно.

Сформированная у сотрудника устойчивая и действенная мотивация к профессиональной деятельности в перспективе является основой для закрепления его в ведомстве. Она оказывает ключевое влияние на успешность и эффективность деятельности, способность выполнения сотрудниками служебных задач.

Список использованных источников

1. Ильин, Е. П. Мотивация и мотивы / Е. П. Ильин. – СПб. : Питер, 2011. – 115 с.
2. Кибанов, А. Я. Мотивация трудовой деятельности / А. Я. Кибанов. – Самара : СГГУ, 2001. – 131 с.
3. Никоноров, А. А. Развитие мотивации офицеров к служебно-боевой деятельности в частях войск Национальной гвардии Российской Федерации : дис. ... канд. пед. наук / Воен. ун-т М-ва обороны Российской Федерации. – М., 2020. – 13 с.
4. Ожегов, С. И. Словарь русского языка / С. И. Ожегов. – М. : Рус. яз., 1981. – 121 с.
5. Митрофанова, Е. А. Развитие системы мотивации и стимулирования трудовой деятельности персонала организации: теория, методология, практика : дис. ... д-ра эконом. наук : 08.00.05. – М., 2008. – 341 с.
6. Нематериальные формы мотивации государственных гражданских служащих к эффективной и результативной профессиональной служебной деятельности, РАНХиГС при Президенте Российской Федерации / Ю. В. Синягин [и др.]. – М., 2019. – 134 с.

УДК 005.32

СУЩНОСТЬ И СОДЕРЖАНИЕ ПСИХОЛОГИЧЕСКОЙ КОМПЕТЕНТНОСТИ РУКОВОДИТЕЛЕЙ КАДРОВЫХ ПОДРАЗДЕЛЕНИЙ

Голянд Анна Геннадьевна

Российская Федерация

Дмитриев Игорь Владимирович

Российская Федерация

Психологическая компетентность руководителей кадровых подразделений играет важную роль в служебной деятельности по управлению кадровыми ресурсами. От психологической компетентности начальников кадровых аппаратов зависят эффективность использования кадрового потенциала, удовлетворенность сотрудников своей деятельностью, уровень их психологической готовности, социально-психологический климат в служебных коллективах и семьях сотрудников, состояние дис-

циплины и правопорядка в подразделениях, а также их отношение к выполнению поставленных задач [1, с. 222–230].

Проблема профессиональной компетентности должностных лиц исследована в настоящее время явно недостаточно. В научных публикациях часто встречается противоречивое толкование сущностных характеристик категорий «компетентность», «профессиональная компетентность», «компетенция» и др. Имеет место отождествление их с другими категориями, такими как «профессиональная эрудиция» и «профессиональная квалификация». Анализ нормативных понятий и определений позволил сделать обобщения относительно категории компетентности и других категорий, связанных с ней.

Под *компетентностью* С. И. Ожегов понимал обладание знаниями, позволяющими судить о чем-либо, высказывать веское, авторитетное мнение; осведомленность; авторитетность в определенной области. В то же время *компетенция* – это осведомленность; законно принятая способность общепринятого авторитета как личности или социального института совершать определенные акты или действовать в конкретных условиях; круг полномочий [2]. Из вышеизложенного можно заключить, что понятие «*компетентный*» означает обладающий компетенцией; принадлежащий, соответствующий, способный; знающий, сведущий в определенной области; имеющий право по своим знаниям, опыту и полномочиям делать или решать что-либо, судить о чем-либо; имеющий право решать вопросы как подведомственные.

Содержание данных понятий позволяет утверждать, что компетентность – это сложное личностно-профессиональное свойство субъекта деятельности, проявляющееся в сфере профессиональной деятельности как общей системы соответствующих знаний, умений, профессионального статуса, области их проявления в конкретных действиях, приемах и т. д. Данное понимание компетентности обуславливает ее связь с еще одним личностно-профессиональным свойством – квалификацией. *Квалификацией* обычно называют уровень или степень подготовленности к какому-либо виду труда. Высокая квалификация возможна при высоком уровне компетентности, поэтому нередко их представляют как тождественные категории. Компетентность является сложным образованием в структуре психики личности [3].

В зарубежных исследованиях компетентность рассматривается как интегральное свойство личности. В отечественных исследованиях наметились три подхода к ее изучению. Деятельностный – рассматривает

компетентность как систему знаний, умений, навыков и способов выполнения деятельности. Личностно-деятельностный – понимает под компетентностью интегративное свойство личности, позволяющее действовать самостоятельно, эффективно и ответственно. И наконец, акмеологический подход определяет компетентность как результат продуктивного личностно-профессионального развития, важное условие профессионализма [4].

В психологических исследованиях были определены характеристики компетентного поведения, среди которых: мотивация и способность проявлять инициативу, брать на себя ответственность; готовность стремиться оказывать влияние на процессы своей жизнедеятельности и окружение; готовность и способность поддерживать и поощрять тех, кто ищет способы более эффективной работы; адекватное понимание того, как функционирует организация, адекватное восприятие себя в ней [5].

Компетентность как психическое образование личности субъекта деятельности включает пять компонентов [6, 7]. Развитие одного из компонентов неизбежно отразится на уровне других. Например, развитие профессиональной эрудиции руководителя подразделения кадров (гностический компонент) потребует реализации ее новых возможностей, что повлечет развитие у него регулятивного компонента (профессиональных знаний для решения служебных задач). Их высокий уровень повысит эффективность деятельности, что поднимет профессиональный статус и авторитет субъекта деятельности, в данном случае – руководителя подразделения кадров (рефлексивно-статусный компонент), расширит сферу его профессионального авторитета (нормативный компонент).

Профессиональная компетентность означает высокий уровень специальных профессиональных знаний и овладение разными сферами служебной деятельности, глубокое понимание насущных профессиональных проблем, деловую надежность и способность успешно и безошибочно решать широкий круг профессиональных задач [8].

Профессиональная компетентность субъектов деятельности во многом связана с их *компетенциями* – осведомленностью, кругом полномочий, признанной способностью совершать определенные действия в конкретных условиях, авторитетностью. В структуре управленческой компетентности ведущая роль принадлежит *психологической компетентности*.

Таким образом, важная роль психологической компетентности в структуре управленческой компетентности руководителей кадровых по-

дразделений представляется очевидной. Руководители кадровых подразделений не в полной мере подготовлены к управленческой деятельности в сфере психологической компетенции. Психологические знания руководителям подразделений кадров приходится приобретать самостоятельно в ходе практической деятельности. Следовательно, в период обучения руководящих кадров в образовательных организациях необходимо уделять внимание вопросам психологии.

Список использованных источников

1. К вопросу о социальном статусе военнослужащих / К. А. Боштавой [и др.] // Науч. сб. – М., 2021. – № 30. – С. 222–230.
2. Ожегов, С. И. Словарь русского языка / С. И. Ожегов / – М. : Рус. яз., 1981.
3. Равен, Дж. Компетентность в современном обществе. Влияние, развитие и реализация / Дж. З. Равен ; пер. с англ. – М., 2002. – 187 с.
4. Акмеологическая оценка профессиональной компетентности государственных служащих / под ред. А. А. Деркача. – М. : РАГС, 2007. – 159 с.
5. Деркач, А. А. Развитие аутопсихологической компетентности государственных служащих / А. А. Деркач, Л. А. Степанова. – М. : РАГС, 2003. – 140 с.
6. Акмеология / А. А. Деркач [и др.]. – СПб. : Питер, 2003. – 131 с.
7. Грачев, В. В. Руководителям о психологии и акмеологии управления / В. В. Грачев. – М. : СФГА, 2006. – 234 с.
8. Государственная кадровая политика: концептуальные основы, приоритеты, технологии реализации / под ред. С. В. Пирогова. – М. : РАГС, 1996. – 80 с.

УДК 355.2.001

ОСОБЕННОСТИ ФОРМИРОВАНИЯ И МЕТОДИКА РАЗВИТИЯ СПЕЦИАЛЬНЫХ ДВИГАТЕЛЬНЫХ НАВЫКОВ И УМЕНИЙ

Заговальский Юрий Генрихович

ГУО «Институт пограничной службы Республики Беларусь»

Физическая подготовка является важной и неотъемлемой частью профессиональной (боевой, профессионально-должностной) подготовки и воспитания военнослужащих и сотрудников государственных органов системы обеспечения национальной безопасности, в том числе и орга-

нов пограничной службы. Анализ современных систем физической подготовки военнослужащих ближнего и дальнего зарубежья позволяет выделить одно из направлений совершенствования физической подготовленности военнослужащих – военно-прикладное (формирование прикладных навыков и умений). Очевидно, что для успешной реализации этого направления требуется в первую очередь выделение ведущих двигательных навыков в целях последующего их совершенствования.

В целях определения значимости ведущих прикладных двигательных навыков для успешности выполнения задач по предназначению было проведено анкетирование, в котором военнослужащим (n=443) разных подразделений предлагалось оценить (из 5 баллов) и ранжировать (с 1-го по 7-е место) по степени значимости предложенные прикладные двигательные навыки, необходимые для успешной реализации профессиональной деятельности пограничников. Результаты опроса совокупной выборки представлены на рисунке.



Рисунок. – Значимость прикладных двигательных навыков для успешности профессиональной деятельности военнослужащих совокупной выборки ($\bar{X} \pm m$)

Необходимо отметить, что 1-е ранговое место разделили навыки владения приемами рукопашного боя и ускоренного передвижения, которые были оценены респондентами наивысшей отметкой – (3,92±0,03) балла. Считаем, что значимость рассматриваемых двигательных навыков профессионально обусловлена общими задачами, возложенными на военнослужащих органов пограничной службы, согласно которым каждый военнослужащий обязан, независимо от должности и

воинского звания, не допустить или пресечь любую противоправную деятельность, в том числе в исключительных случаях с применением физической силы, специальных средств и оружия. Практика показывает, чтобы задержать нарушителя, его еще необходимо догнать. В этой связи поиск, преследование и задержание нарушителя являются одними из основных способов несения пограничной службы, которыми должны владеть все военнослужащие без исключения.

С учетом современных достижений и тенденций в области физической культуры и спорта на кафедре профессионально-прикладной физической подготовки и спорта государственного учреждения образования «Институт пограничной службы Республики Беларусь» разработана, апробирована и внедрена в образовательный процесс по профилю кафедры усовершенствованная методика обучения военнослужащих упражнениям, приемам или действиям, включающая в себя три классических этапа (ознакомление, разучивание и тренировка) обучения, содержание которых уточнено и приведено в соответствие с современными представлениями об этапах и особенностях формирования двигательного действия (показ, рассказ и тренировка) [3].

Рассмотрим более подробно назначение и содержание каждого этапа обучения.

Первый этап. Ознакомление с упражнением, приемом или действием направлено на создание у обучающихся правильного представления о разучиваемом приеме (напомним, что 95 % информации обучающиеся получают визуально и только 5 % аудиально). Для ознакомления с упражнением, приемом или действием необходимо:

назвать упражнение, прием или действие;

образцово его показать;

объяснить предназначение упражнения, приема или действия;

объяснить технику выполнения упражнения, приема или действия с попутным показом и разъяснением всех элементов техники;

выделить и показать главное в технике [2, 3].

Второй этап. Разучивание направлено на формирование у обучающихся новых (первичных) двигательных навыков. В зависимости от подготовленности занимающихся и сложности упражнений, приемов или действий применяются следующие способы разучивания:

в целом – если прием несложный, доступен для обучаемых или его выполнение по элементам (частям) невозможно;

по частям – если физическое упражнение (прием) сложное и его можно разделить на отдельные элементы;

по разделениям – если прием сложный и его можно выполнить с остановками;

с помощью подготовительных физических упражнений – если в целом из-за трудности его выполнить нельзя, а разделить на части невозможно.

Отметим, что разучивание должно проводиться в разомкнутом строю, в парах и т. д., на интервалах и дистанции, обеспечивающих соблюдение мер безопасности.

Третий этап. Тренировка (совершенствование) ранее изученных двигательных действий (приемов) направлена на закрепление у обучающихся двигательных навыков. Тренировка заключается в многократном повторении приема с постепенным усложнением условий его выполнения и повышением физической и психологической нагрузки.

Формирование двигательного умения характеризуется органическим слиянием процессов совершенствования техники движений и развития физических и специальных качеств, обуславливающих наибольшую эффективность двигательного действия. Поэтому для перехода двигательных навыков в двигательное умение необходимо обеспечить, во-первых, максимальную вариативность выполнения изучаемого двигательного действия (приема), во-вторых, периодический рост физической нагрузки. Это достигается постоянной физической тренировкой, т. е. систематическим и многократным повторением приема в разнообразных и все более усложняющихся условиях.

Вариативность обеспечивается многократным воспроизведением действия в самых различных условиях, когда оно должно выполняться с изменениями деталей, кинематической, динамической и ритмической характеристик движений.

В процессе совершенствования двигательного действия увеличение физической нагрузки и усложнение условий занятий происходит постепенно.

В последующем тренировку изученных приемов и действий целесообразно проводить не реже одного раза в неделю, в процессе последующих практических занятий и тренировок, а также во время, предусмотренное для спортивно-массовой работы и самостоятельной физической тренировки. Из теории и практики спорта известно, что только технически правильное повторение упражнения, приема или действий в

количестве 2000–3000 раз позволит осуществить качественный переход двигательного навыка в умение его применять в любых условиях.

Формировать необходимые профессиональные двигательные навыки и психологическую готовность к задержанию нарушителей законодательства о Государственной границе возможно только применением средств раздела специальной физической подготовки (рукопашного боя).

Чем больше двигательный опыт (арсенал общих и специальных двигательных навыков и умений) военнослужащего, тем успешнее не только его профессиональная деятельность, но и вероятность двигательного решения внезапно возникшей задачи или проблемы. Обогащение двигательного опыта положительно сказывается не только на успешности выполнения двигательных действий военнослужащим, но и на эффективности принятия ряда психических процессов, обеспечивающих оперативность оценки обстановки и принятия решения.

Обучение военнослужащих ОПС приемам рукопашного боя (в необходимом объеме) необходимо проводить со всеми категориями военнослужащих независимо от пола, возрастных групп, воинских званий и должностей, как того требует законодательство о Государственной границе.

Список использованных источников

1. Иванченко, Е. И. Теория и практика спорта : пособие : в 3 ч. / Е. И. Иванченко ; Белорус. гос. ун-т физ. культуры. – Минск : БГУФК, 2018. – Ч. 2 : Виды спортивной подготовки. – 295 с.
2. Рукопашный бой : учеб. пособие / К. А. Русинов [и др.]. – Минск : М-во обороны Респ. Беларусь, 2006. – 248 с.
3. Физическая подготовка. Ч. II. Основы методики физической подготовки. – М. : Воениздат, 1993. – С. 226–233.

МЕТОДИКА ПРОВЕДЕНИЯ ПРАКТИЧЕСКИХ ЗАНЯТИЙ ПО ДИСЦИПЛИНЕ «АДМИНИСТРАТИВНО-ПРОЦЕССУАЛЬНЫЕ ОСНОВЫ ДЕЯТЕЛЬНОСТИ ОРГАНОВ ПОГРАНИЧНОЙ СЛУЖБЫ»

Зорин Василий Александрович

ГУО «Институт пограничной службы Республики Беларусь»

Применение современных методик преподавания юридических дисциплин имеет общественное значение, поскольку является необходимым компонентом современного образования. Научная и практическая значимость для образовательной деятельности направлена: на повышение качества юридической образовательной деятельности; повышение специальной подготовки и профессиональной ориентации обучаемых; передачу знаний, умений, ценностей в процессе обучения и воспитания; получение удовольствия от образования (включает эмоции в учебную деятельность); развитие индивидуальных способностей [1].

Практические учебные занятия по юридическим дисциплинам целесообразно проводить в специализированной учебной аудитории. Целью практических занятий является овладение курсантами на основе действующего законодательства и правоприменительной практики органов пограничной службы знаниями и на их основе практическое освоение полномочий участников административного процесса, мер обеспечения административного процесса, порядка подготовки и рассмотрения дел об административных правонарушениях в органах пограничной службы, процессуального порядка обжалования, опротестования и исполнения постановлений по делам об административных правонарушениях в сфере пограничной безопасности [2, 3].

Главным содержанием практических занятий является практическое выполнение процессуальных действий по учебным административным делам в целях приобретения обучающимися необходимых знаний и умений, выработки у них твердых навыков в правоприменительной деятельности. Кроме того, в ходе проведения практических занятий закрепляются и углубляются ранее полученные знания; применяемый профессионально ориентированный подход к решению вопросов, свя-

занных с правоприменительной деятельностью, позволяет формировать высокую юридическую культуру офицера-пограничника. На практических занятиях курсанты в комплексе применяют полученные знания, закрепляют и совершенствуют их. В ходе этих знаний наиболее полно воплощается принцип связи теории с практикой. Проведение практических занятий основывается на общих положениях методики обучения. Условность и упрощения при проведении практических занятий недопустимы.

Практические занятия планируются и проводятся после изучения обучающимися теоретических положений соответствующих разделов и тем программы и включают выполнение различных упражнений. Продолжительность практического занятия составляет 2–4 учебных часа. Материально-методическое обеспечение практических занятий должно позволять полностью достигнуть учебных целей на основе максимальной загрузки всех курсантов учебной группы, присутствующих на занятии. Оно включает законодательные акты, учебные административные дела, бланки процессуальных документов и пр.

В ходе проведения практических занятий выполняется 6–10 практических задач, которые обучающиеся должны выполнить самостоятельно; при этом некоторых из них целесообразно вызвать к доске для развернутого доклада своего решения. Преподаватель должен полностью контролировать процесс выполнения практического занятия, следить за записями в рабочих тетрадях. В конце занятия преподаватель делает заключение с оценкой действий обучающихся, сообщает им тематику последующих практических занятий и дает задание на самоподготовку.

Преподаватель в процессе подготовки к практическому занятию разрабатывает план проведения занятия, который обсуждается на заседании цикла и, как правило, является общим для всех преподавателей кафедры, отвечая основным научным идеям и общей направленности лекционного курса. План утверждается начальником цикла. В нем отражаются: учебно-воспитательные цели занятия; перечень учебных задач, предназначенных для решения обучающимися на практическом занятии и на самоподготовке; вопросы и наиболее рациональные приемы и способы решения этих задач; распределение времени. Степень готовности к практическому занятию включает: 1) проверку готовности материального обеспечения занятий, состояния учебных мест и оснащения

их необходимыми материалами; 2) проверку готовности обучающихся к занятию.

Практические занятия, как правило, следует проводить в специализированных классах с использованием персональных компьютеров и системы «Консультант Плюс», ПО «Протокол». Эти занятия полезно сочетать с беседой, в процессе которой повторяются и закрепляются ранее полученные знания, которые тесно увязываются с практикой. В конце занятия подводится общий итог, преподаватель дает оценку участию курсантов в достижении поставленных целей. Оценка каждому курсанту по 10-балльной шкале выставляется за участие в занятии, с учетом письменных и устных ответов, практических действий (включая дополнения и заданные вопросы).

Таким образом, на практических занятиях курсанты должны всегда видеть ведущую идею данной дисциплины и ее связь с правоприменительной деятельностью органов пограничной службы. Цель занятий должна быть понятна, она должна быть осознана и принята курсантами. Это придает их учебной работе жизненный характер, утверждает необходимость овладения опытом профессиональной деятельности, навыками и умениями применения норм административного права в процессе служебной деятельности.

Список использованных источников

1. Правовые основы деятельности органов пограничной службы : учеб. пособие : в 2 ч. Ч. 2. Административно-деликтные основы деятельности органов пограничной службы / сост.: Н. Н. Борейко, С. Н. Зень, А. И. Чурносков. – Минск : ИПС РБ, 2018. – 193 с.

2. Кодекс Республики Беларусь об административных правонарушениях [Электронный ресурс] : 6 янв. 2021 г., № 91-3 // КонсультантПлюс. Беларусь / ООО «ЮрСпектр», Нац. центр правовой информ. Респ. Беларусь. – Минск, 2022.

3. Процессуально-исполнительный кодекс Республики Беларусь об административных правонарушениях [Электронный ресурс] : 6 янв. 2021 г. , № 92-3 // КонсультантПлюс. Беларусь / ООО «ЮрСпектр», Нац. центр правовой информ. Респ. Беларусь. – Минск, 2022.

ПЕДАГОГИЧЕСКИЙ КВЕСТ КАК ИНТЕРАКТИВНЫЙ МЕТОД ОБУЧЕНИЯ

Кот Виктор Сергеевич

факультет внутренних войск УО «Военная академия Республики Беларусь»

Содержание образовательных стандартов предъявляет к подготовке будущих офицеров внутренних войск высокие требования: обладание не только профессиональными компетенциями, но и способностями к постоянному саморазвитию за счет активизации познавательной деятельности.

Анализ последних тенденций и опыта преподавания показывает, что традиционные методы не могут обеспечить в полной мере формирование у курсантов необходимых профессиональных компетенций. Решением данной проблемы, на наш взгляд, может стать интенсификация на основе применения методов активизации обучения.

Многие педагоги-исследователи считают, что термин «активное обучение» не в полной мере соответствует концепции активизации обучения, и заменяют его понятием «интерактивное обучение».

«Интерактивное обучение – это один из вариантов коммуникативных технологий, обучение с хорошо организованной обратной связью субъектов и объектов обучения, с двусторонним обменом информацией между ними» [1].

Рассмотрим опыт применения интерактивных методов обучения на занятиях по учебной дисциплине «Тактика внутренних войск» при изучении темы «Охрана общественного порядка и обеспечение общественной безопасности» с приведением примеров их использования в образовательном процессе на примере педагогического квеста.

Педагогический квест – интерактивный метод обучения, при котором обучающиеся свободно передвигаются по аудитории, учебному полигону, участку местности с целью поиска и сбора необходимой информации по заданной теме [2, с. 128].

Концептуальной основой такого обучения служат элементы практикоориентированного, проблемного обучения, теории поэтапного формирования умственных действий [3, с. 186].

Данный метод можно использовать при специальной подготовке преподавателем учебной аудитории, когда информация размещена в различных точках и успех обучения будет заключаться в том, чтобы обучающиеся, перемещаясь между этими точками, выстраивая определенную логическую цепочку, выбирали правильные аргументы и принимали правильные решения.

Целесообразно работать по системе «Колесо», которая заключается в отработке отдельных элементов в строгой последовательности, непрерывно по очередности. По сути, моделируется ситуация будущей профессиональной деятельности, которая раскладывается на составные части, этапы. Чтобы перейти к очередному этапу, необходимо выполнить определенное задание – дать теоретический ответ, выполнить определенный алгоритм действий, найти нужную информацию в нужном источнике. Переход на следующий этап осуществляется только при полном и правильном решении задания предыдущего этапа.

Необходимо отметить, что применение педагогического квеста в ходе проведения занятий требует определенного уровня знаний или хотя бы представлений от обучающихся. Следовательно, применять данный интерактивный метод целесообразно на практических и семинарских занятиях.

Организация такого занятия является довольно трудоемким процессом, требующим приложения творческих, интеллектуальных усилий преподавателя, особенно при начальном использовании данного интерактивного метода. Однако с каждым последующим использованием, приобретением педагогического опыта затраты на организацию будут снижаться.

Определенными сложностями обладает подготовка учебно-материальной базы на каждый этап отдельно. Учебно-материальное обеспечение должно максимально обеспечивать имитацию условий, максимально приближенных к реальным, давать варианты действий и (или) выбора учебной литературы, нормативных документов. Еще одним условием эффективности применения педагогического квеста при проведении занятия является наличие на каждом этапе подготовленных помощников преподавателя (сержантский состав, курсовые офицеры,

другие преподаватели) в целях обеспечения качественного контроля и оценки выполнения задания каждого этапа.

Вследствие вышеизложенного, количество этапов детерминировано наличием учебно-материального обеспечения, помощников руководителя занятия, уровнем подготовки обучающихся [4, с. 165].

Несмотря на отдельные сложности, данный метод позволяет значительно увеличить познавательную активность, повысить интерес к предмету обучения, формированию профессиональных компетенций в области будущей профессиональной деятельности.

Рассмотрим применение данного интерактивного метода на практике. В качестве учебной имитационной ситуации возьмем получение войсковым нарядом по охране общественного порядка информации о совершенном правонарушении с последующими логическими этапами действий и закончим задержанием и оформлением процессуальных документов.

Первый этап – получение информации о совершенном (совершаемом) правонарушении – обеспечение учебно-материальной базой: назначенный обозначающий, который заявляет о преступлении, несколько руководящих документов, в которых требуется выбрать необходимый порядок действий, далее практическое выполнение алгоритма действий в полном объеме и последовательности и только после утверждения помощником руководителя занятия переход на следующий этап.

Второй этап – действия на месте происшествия – обеспечение учебно-материальной базой: назначенные правонарушители, указывающие на отношение к совершению преступления, перечень литературы и руководящих документов по порядку действий. Обучающийся должен найти в документах порядок действий в данной ситуации, в том числе по применению физической силы, специальных средств, процессуальным основаниям задержания, а далее практически выполнить указанные действия.

Таким же способом осуществляется отработка на следующих этапах: задержание, проведение личного обыска, доставление, составление процессуальных документов.

Таким образом, применение данного метода позволит в комплексе с высокой эффективностью по системе «Колесо» отрабатывать ситуации из реальной практической деятельности, формировать соответствующие профессиональные компетенции и в конечном итоге повысить качество подготовки будущего офицера внутренних войск.

Список использованных источников

1. Ступина, С. Б. Технологии интерактивного обучения в высшей школе : учеб.-метод. пособие / С. Б. Ступина. – Саратов : Наука, 2009. – 52 с.
2. Алехин, И. А. Особенности реализации интерактивных технологий в образовательном процессе военных вузов на основе, полученного в ходе специальных операций за пределами Российской Федерации / И. А. Алехин, О. Г. Поздняков // Воен. акад. журн. – 2020. – № 1. – С. 125–130.
3. Военная педагогика : учебник для воен. вузов / О. Ю. Ефремов [и др.] ; под общ. ред. О. Ю. Ефремова. – 2-е изд., испр. и доп. – СПб. : Питер, 2019. – 640 с.
4. Игошин, Н. А. Влияние ситуационно-имитационной подготовки на повышение подготовленности сотрудников полиции / Н. А. Игошин // Вестн. С.-Петерб. ун-та МВД России. – 2018. – № 4. – С. 163–167.

УДК 355.2.001

ПРИМЕНЕНИЕ ПРАКТИКООРИЕНТИРОВАННЫХ ПЕДАГОГИЧЕСКИХ ТЕХНОЛОГИЙ ПРИ ПРОВЕДЕНИИ ЗАНЯТИЙ ПО ОБЩЕВОЕННЫМ ДИСЦИПЛИНАМ

Купцевич Виталий Александрович

ГУО «Институт пограничной службы Республики Беларусь»

В современных динамичных внешних условиях Республика Беларусь нуждается в специалистах, способных оперативно принимать решения в любых условиях складывающейся обстановки, предлагать и разрабатывать идеи, находить нетрадиционные решения поставленных задач, при этом обладающих самостоятельностью и инициативой.

Методологическим аспектом решения актуальной задачи становления и приобщения будущих специалистов к процессу обеспечения и логичного преобразования пограничной безопасности в необходимую является профессиональное становление курсантов и слушателей. Без обращения специального образования к практикоориентированным технологиям обучения и воспитания курсантов достаточно проблематично выполнить стоящие перед ведомством задачи.

Образовательная программа в ГУО «Институт пограничной службы» предусматривает усиление прикладного, практического характера изучаемых дисциплин в соответствии с современными требованиями по подготовке специалистов-пограничников, исходя из современных вызовов и угроз пограничной безопасности Республики Беларусь.

Термину «практические занятия» нередко придают очень широкое толкование. В основе этого вида учебного занятия лежит практическая работа каждого обучающегося, нацеленная на выработку практических умений и приобретение навыков в решении профессиональных задач, выполнении необходимых расчетов, чертежей, ведении рабочих карт, оформлении боевых и служебных документов. Это также выполнение упражнений, приемов, нормативов, определенных уставными документами, освоение вооружения и военной техники, овладение иностранным языком и пр. [1].

Практические занятия – метод репродуктивного обучения, обеспечивающий связь теории и практики, содействующий выработке у курсантов и слушателей умений и навыков применения знаний, полученных на лекции и в ходе самостоятельной работы. Цель практических занятий – помочь курсантам и слушателям систематизировать, закрепить и углубить знания теоретического характера, наладить устойчивые нейронные связи между теоретическими знаниями, теориями, мнениями и быстрым и четким принятием решения. В ходе практических работ обучающиеся овладевают умениями пользоваться измерительными приборами, аппаратурой, инструментами; работать с нормативными документами и инструктивными материалами, справочниками, составлять техническую документацию, решать разного рода задачи, делать вычисления, определять характеристики различных веществ, объектов, явлений. Эффективность практических занятий зависит в значительной степени от того, как замотивированы и проинструктированы обучающиеся курсанты и слушатели в выполнении таких работ [1].

Различные формы практических занятий являются самой емкой частью учебной нагрузки преподавателя учреждения высшего военного профессионального образования. На практических занятиях курсанты должны видеть ведущую идею курса и связь учебного материала с будущей практической профессиональной деятельностью. В то же время обязанность преподавателя – показать обучающимся практическую значимость ведущих теоретических подходов и идей.

На лекции обучающиеся достигают определенного уровня понимания, но у них формируются еще непрочные ассоциации и аналогии. Физическая основа практических занятий состоит в упрочении образовавшихся связей и ассоциаций путем выполнения повторяющихся действий, характерных для изучения данной дисциплины. Повторные действия в процессе практического занятия достигают цели, если они сопровождаются разнообразием содержания учебного материала и рациональным распределением учебного времени. При проведении практического занятия необходимо соблюдать принципы научности, доступности, единства формы и содержания, органической связи с другими видами учебных занятий и практикой.

Функции практического занятия: закрепление (формирование) знаний, как итог – связь теории с практикой, формирование умений самостоятельно учиться, приобретение умений и навыков и, вытекающее из последнего, развитие навыков профессиональной деятельности (интуиции).

Технология практикоориентированного обучения характеризуется тремя признаками:

разделением процесса на взаимосвязанные этапы;

координированным и поэтапным выполнением действий, направленных на достижение искомого результата (поставленной цели);

однозначностью выполнения включенных в технологию процедур и операций, что является неременным и решающим условием достижения результатов, адекватных поставленной цели.

Практикоориентированный подход всегда был и останется преобладающим на факультете подготовки офицерских кадров и факультете повышения квалификации и переподготовки ГУО «Институт пограничной службы Республики Беларусь».

Технология программированного обучения имеет целью внедрение практикоориентированного подхода и активно внедряется в образовательную практику с середины 60-х гг. XX столетия. Основная цель программированного обучения состоит в улучшении управления учебным процессом.

Основное средство реализации технологии программированного обучения – обучающая программа. Она предписывает последовательность действий по овладению определенной единицей знаний. Обучающие программы могут быть оформлены в виде программированного учебника или других видов печатных пособий (безмашинное програм-

мированное обучение) или в виде программы, подаваемой с помощью обучающей машины (машинное программированное обучение). В зависимости от характера предъявления учебного материала различают три основные формы программирования: линейное, разветвленное и адаптивное (смешанное).

Линейная программа является наиболее простой по своей организации. Схематически линейное программирование можно показать условно как цепочку последовательных действий, причем данную цепочку можно продолжать, работать с ней циклично, добавлять новые циклы и т. д. После усвоения каждой порции (цикла) обучающийся отвечает на контрольные вопросы, выбирая правильный ответ на некоторое число заранее заготовленных преподавателем-программистом вопросов с вариантами ответов, либо с помощью заданных символов, цифр конструирует ответ самостоятельно. Если курсант дает правильный ответ, ему предлагается очередная учебная порция либо возврат к предыдущей порции для более внимательного ее изучения. Чтобы процесс изучения данной дисциплины на основе технологии программированного обучения был успешным и управляемым, преподавателю необходимо знать уровень подготовленности каждого из членов учебной группы и динамику их успехов по усвоению учебного материала при работе с обучающей программой. В зависимости от этих обстоятельств он может менять как уровень сложности материала, так и его скорость, а также характер вопросов, обеспечивающих контроль усвоения и все функционирование программы.

Технология программированного обучения при проведении учебных занятий по общевоенным дисциплинам имеет много преимуществ, основные из них подтверждены на практике: небольшие порции учебного материала усваиваются легко и темп усвоения выбирается самим обучающимся, что в результате обеспечивает высокий результат; вырабатываются рациональные способы умственных и практических действий; воспитывается умение логически мыслить.

Список использованных источников

1. Волченкова, Л. К. Профессиональное образование в системе обеспечения пограничной безопасности : учеб. пособие / Л. К. Волченкова. – Минск : ИПС РБ, 2022. – 383 с.

ПРАКТИЧЕСКОЕ ИСПОЛЬЗОВАНИЕ СВЕДЕНИЙ О ПРЕДСТАВЛЕННОСТИ ЛИЧНОСТИ В СОЦИАЛЬНЫХ СЕТЯХ В ИНДИВИДУАЛЬНОЙ ВОСПИТАТЕЛЬНОЙ РАБОТЕ

Кухарчук Евгений Игоревич

ГУО «Институт пограничной службы Республики Беларусь»

Если педагогика хочет воспитывать человека во всех отношениях, то она должна прежде всего узнать его тоже во всех отношениях.

К. Д. Ушинский

В настоящее время в соответствии с распоряжением Государственного пограничного комитета Республики Беларусь от 4 октября 2021 г. № 31 «Об организации идеологической работы в органах пограничной службы в 2022 году» одной из важнейших задач идеологической работы в 2022 г. является поддержание морально-психологической готовности военнослужащих органов пограничной службы Республики Беларусь (ОПС) к выполнению задач по охране государственной границы в различных условиях обстановки. Опыт оперативно-служебной деятельности показывает, что решение данной задачи неразрывно связано с проведением индивидуальной воспитательной работы с военнослужащими и гражданским персоналом ОПС.

Под индивидуальной воспитательной работой в ОПС понимается «комплекс целенаправленных педагогических и иных мероприятий, осуществляемых командирами (начальниками) и иными должностными лицами с учетом индивидуальных особенностей военнослужащих и лиц гражданского персонала» [1].

Стоит отметить, что индивидуальную воспитательную работу целесообразно рассматривать более широко, чем взаимодействие в системе субъект-объектных отношений. Особое внимание в процессе организации и проведения индивидуальной воспитательной работы следует уделять умениям и навыкам должностного лица применять различные методы.

В толковом словаре С. И. Ожегова и Н. Ю. Шведовой под понятием «метод» понимается:

1) способ теоретического исследования или практического осуществления чего-нибудь;

2) способ действовать, поступать каким-нибудь образом, прием [2, с. 353].

В свою очередь, одним из методов изучения индивидуально-психологических особенностей личности, наравне с тестированием, анкетированием, анализом документов, анализом продуктов деятельности и другими, выступает анализ (мониторинг) представленности личности в социальных сетях.

Анализируя представленность личности в социальных сетях особое внимание необходимо уделять ее социально-групповой идентификации. Профили, которые создаются индивидами, не что иное, как отражение их социально-групповой идентичности в повседневной жизни. Социальный характер в социальных сетях носит также самопрезентация личности, так как индивид демонстрирует с помощью аккаунта свой социальный статус, уровень образования, социальное окружение и т. д.

Пользователю предоставлена возможность оставить о себе информацию, как вербальную – комментарии, так и невербальную – фотографии, картинки, анимационные изображения, что является основным способом самопрезентации в социальных сетях.

Результаты теоретического анализа рассматриваемой проблемы свидетельствуют о том, что английский термин «самопрезентация» используется в научной литературе для обозначения намеренного и осознанного поведения, направленного на создание определенного впечатления о себе у окружающих. В отечественной литературе можно встретить следующие варианты перевода термина *self-presentation* – самопрезентация, представление себя другим, самопредставление, самопредъявление.

Под термином «самопрезентация» понимается процесс представления себя в отношении социально и культурно принятых способов действия и поведения. Подразумевается, что этот процесс основывается на использовании определенных стратегий, разработанных для того, чтобы формировать мнение других о себе. Поэтому необходимым является рассмотрение различных стратегий самопрезентации.

Стратегия самопрезентации является совокупностью поведенческих актов личности, разделенных во времени и пространстве, направ-

ленных на создание определенного образа в глазах окружающих. Наиболее популярной классификацией стратегии самопрезентации считается подход И. Джонса и Т. Питтмана, согласно которому выделяется пять стратегий:

1. Заигрывание – стратегия, согласно которой индивид старается понравиться другому за счет лести, оказания каких-либо услуг, выражения согласия и т. д.

2. Запугивание. Данная стратегия предполагает самопрезентацию себя как властного человека, запугивающий старается убедить объект в том, что он опасен.

3. Самопродвижение – стратегия предполагает попытку индивида быть компетентным в том или ином вопросе путем демонстрации своих знаний, умений и навыков.

4. Пояснение примером. Тот, кто показывает пример, самопрезентует себя как честного, дисциплинированного и отзывчивого человека, используя такие тактики, как пренебрежение собственными интересами, борьба за «правое» дело, оказание помощи.

5. Просьба – стратегия, в ходе которой индивид старается выглядеть в глазах других слабым и зависимым, для того чтобы вызвать сострадание и ответную реакцию помочь.

Данная классификация стратегий самопрезентации основана на целях и тактиках, которые используют пользователи социальных сетей в общении с окружающими.

Выбор той или иной стратегии строится на основе социального контекста ситуации взаимодействия, культурных норм, принятых в обществе, индивидуально-психологических особенностей субъекта и объекта самопрезентации, а также значимости аудитории для субъекта самопрезентации.

Исходя из вышесказанного встает вопрос: как самопрезентация в сети может быть связана с реальной идентичностью пользователя?

В публикациях кандидата социологических наук К. О. Черняевой отмечается: «Виртуальное понимается как особая реальность, особый мир, а порой и как мираж, сконструированный из управлений впечатлениями другого» [3], и предлагается следующая классификация типов проявления личности в социальных сетях:

1) конгруэнтный: виртуальная личность соответствует реальной;

2) неконгруэнтный: виртуальная личность частично совпадает с реальной;

3) фальшивый: социальная сеть избирается как орудие мести – указываются общие данные и часть реальной информации, как правило, сопровождаемые ненормативной лексикой.

Вместе с тем анализ вышеуказанной информации имеет свои ограничения. Исследователи сошлись во мнении, что пользователь может преднамеренно исказить данные о себе. Традиционные методы эмпирических исследований в социологии, психологии и других науках также не лишены подобного риска. Согласно другой позиции, данные, в том числе и анкетные, представленные в виртуальном пространстве, являются фрагментом объективной реальности и уже поэтому должны подлежать изучению.

Таким образом, активность личности в социальных сетях всесторонне исследуется отечественными и зарубежными учеными. Применение в индивидуальной воспитательной работе метода изучения индивидуально-психологических особенностей личности сотрудников (кандидатов) ОПС посредством мониторинга представленности их в социальных сетях находит свое практическое отражение в служебной деятельности как на предварительных этапах профессионализации (призыв в ОПС), так и непосредственно в процессе самой оперативно-служебной и иной деятельности (ввод в должность, углубленное изучение и т. д.). Данный метод позволяет получить дополнительную информацию как о самой личности, ее поведении, сознании и деятельности, так и непосредственно о коллективе, в котором работает сотрудник ОПС, что позволяет руководству принять грамотные и своевременные управленческие решения, минимизировав риски негативных последствий.

Список использованных источников

1. Инструкция о порядке проведения индивидуальной воспитательной работы в органах пограничной службы Республики Беларусь : утв. приказом Госпогранкомитета от 12 мая 2018 г. № 238.

2. Ожегов, С. И. Толковый словарь русского языка: 80 000 слов и фразеологических выражений / С. И. Ожегов, Н. Ю. Шведова / Рос. акад. наук, Ин-т. рус. яз. им. В. В. Виноградова. – 4-е изд., доп. – М. : Азбуковник, 1999. – 353 с.

3. Черняева, К. О. Культурная идентификация в социальных сетях Интернета / К. О. Черняева // Вестн. Поволж. акад. гос. службы. – 2010. – № 1 (22). – С. 209–214.

ОБ ОТДЕЛЬНЫХ ВОПРОСАХ ОСУЩЕСТВЛЕНИЯ ОПЕРАТИВНОГО ПОИСКА КАК НАЧАЛЬНОЙ СТАДИИ ОПЕРАТИВНО-РОЗЫСКНОГО ПРОЦЕССА

Ковалевич Александр Александрович

ГУО «Институт пограничной службы Республики Беларусь»

Концепция обеспечения пограничной безопасности Республики Беларусь на 2018–2022 гг. устанавливает основные формы обеспечения пограничной безопасности и фактически определяет, что для достижения конкретной цели и решения задач, стоящих перед органами пограничной службы Республики Беларусь (ОПС), оперативные подразделения ОПС в своей деятельности могут использовать различные формы, средства и методы, реализуемые как гласно, так и негласно.

В качестве одной из основных форм обеспечения пограничной безопасности выделяется оперативное обеспечение охраны Государственной границы Республики Беларусь (далее – Государственная граница). При этом ведущее место в системе данного обеспечения отводится оперативно-розыскной деятельности (ОРД) как важнейшему элементу борьбы с преступностью на Государственной границе и в пограничном пространстве. ОРД в большинстве случаев способствует решению оперативно-служебных задач, стоящих перед ОПС при организации и осуществлении охраны Государственной границы как в повседневных условиях, так и при проведении специальных операций (мероприятий), а также при реализации функций в чрезвычайных обстоятельствах.

При этом необходимо отметить следующие ключевые обстоятельства, существенно влияющие на организацию ОРД ОПС в современный период.

Во-первых, в качестве одной из основных составляющих ОРД ОПС целесообразно выделить оперативно-розыскной процесс, который, в соответствии с подходами, сложившимися в теории ОРД, включает следующие основные стадии (формы):

оперативный поиск;

оперативную проверку (предварительная оперативная проверка);

оперативную разработку (последующая оперативная проверка);
оперативный контроль (оперативное наблюдение, оперативное сопровождение дознания, предварительного следствия и судебного разбирательства);

оперативный розыск.

С. И. Давыдов вместо стадии (формы) оперативного контроля выделяет стадию оперативной профилактики.

Во-вторых, ОРД ОПС имеет ряд функций, которые зависят от ее основных системных свойств. В первую очередь это связано с ее поисковым, упреждающим характером. Поэтому в качестве основных функций ОРД целесообразно выделять следующие:

поисковая функция – обеспечивает непрерывный поиск признаков преступной деятельности в пограничном пространстве;

предупредительная функция – связана с осуществлением оперативными подразделениями ОПС оперативно-розыскной профилактики;

охранительная – в ее рамках осуществляется защита прав, свобод и законных интересов граждан, прав и законных интересов организаций;

информационная – реализуется в оперативно-информационном обеспечении непосредственно самой ОРД, а также системы принятия управленческих решений в ОПС;

функция воздействия – предусматривает непосредственную реализацию оперативно-розыскных мероприятий по пресечению преступной деятельности на Государственной границе;

функция влияния – обеспечивает оперативное сопровождение реализации государственной пограничной политики;

обеспечивающая функция – предусматривает создание оперативных позиций в криминогенной среде.

Следует отметить, что поисковая функция подчиняет себе весь процесс осуществления ОРД. При этом основная организационная форма реализации поисковой функции – оперативный поиск, являющийся первой стадией (этапом) оперативно-розыскного процесса. По своему содержанию оперативный поиск представляет собой комплексную форму ОРД, от эффективности которой зависит успех в решении оперативно-розыскных задач по обеспечению пограничной безопасности Республики Беларусь.

Вместе с тем исследования по данной проблеме оперативно-розыскной практики ОПС фактически не проводились. Анализ специальной литературы показывает, что исследователями изучаются в

основном общие аспекты ведения оперативного поиска. В частности, исследуются цель и виды оперативного поиска, раскрывается перечень объектов, в отношении которых ведется оперативный поиск, и поисковых признаков объектов, представляющих интерес для ОРД, рассматриваются вопросы начала и окончания оперативного поиска. Однако при этом практически не учитываются особенности ведения оперативного поиска оперативными сотрудниками ОПС. Имеющиеся же научные труды по вопросам оперативного поиска уже не в полной мере отвечают современной обстановке, имеющимся в настоящее время угрозам и вызовам пограничной безопасности.

В связи с этим представляется необходимым исследовать проблему содержания оперативного поиска, осуществляемого оперативными подразделениями ОПС.

Список использованных источников

1. Концепция обеспечения пограничной безопасности Республики Беларусь на 2018–2022 гг. [Электронный ресурс]: Указ Президента Респ. Беларусь, 16 окт. 2018 г., № 410 // ЭТАЛОН. Законодательство Респ. Беларусь / Нац. центр правовой информ. Респ. Беларусь. – Минск, 2020.

2. Оперативно-розыскная деятельность : учебник / Ю. С. Блинов [и др.]; под ред. К. К. Горяинова [и др.]. – М. : ИНФРА-М, 2004. – 2-е изд., доп. и перераб. – 848 с.

3. Шумилов, А. Ю. Курс основ оперативно-розыскной деятельности : учебник для вузов / А. Ю. Шумилов. – М. : ИД Шумиловой И. И., 2008. – 3-е изд., доп. и перераб. – 391 с.

4. Основы оперативно-розыскной деятельности : учеб. пособие / С. И. Давыдов [и др.]; под ред. А. Е. Чечетина. – Барнаул : Барнаульский юрид. ин-т МВД России, 2007. – 3-е изд., доп. и перераб. – 236 с.

5. Сысалов, М. П. Основы оперативно-розыскной деятельности : учебник / М. П. Сысалов. – Алматы : Юрид. лит-ра, 2006. – 338 с.

6. Об оперативно-розыскной деятельности: Закон Республики Беларусь, 9 июля 1999 г., № 289-З // ЭТАЛОН. Законодательство Республики Беларусь [Электронный ресурс] / Нац. центр правовой информации Республики Беларусь. – Минск, 2020.

7. Семенов, В. В. Оперативно-розыскное преодоление противодействия раскрытию преступлений, совершаемых в учреждениях уголовно-исполнительной системы : монография / В. В. Семенов ; Федер. служба исполн. наказаний ; Владим. юрид. ин-т Федер. службы исполн. наказаний. – Владимир : ВЮИ ФСИН России, 2016. – 162 с.

8. Меретуков, Г. М. Сущность и значение поисковой деятельности подразделений, осуществляющих оперативно-розыскную деятельность / Г. М. Меретуков, Е. С. Лунина, А. О. Липка // Науч. журн. КубГАУ. – 2016. – № 116(02). – С. 957–976.

ЭТАПЫ ФОРМИРОВАНИЯ МОТИВАЦИИ КУРСАНТОВ К ЗАНЯТИЯМ ПО ФИЗИЧЕСКОЙ ПОДГОТОВКЕ В ГУО «ИНСТИТУТ ПОГРАНИЧНОЙ СЛУЖБЫ РЕСПУБЛИКИ БЕЛАРУСЬ»

Литвинов Павел Сергеевич

ГУО «Институт пограничной службы Республики Беларусь»

Физическая подготовка и спорт всегда рассматривались как определяющее условие и важное средство подготовки личного состава к овладению необходимыми профессиональными навыками. В период обучения в Институте у отдельных курсантов слабо формируются устойчивые мотивы и интерес к систематическим занятиям физической подготовкой и спортом. Проблема формирования устойчивой мотивации является одной из главных в области физической подготовки военнослужащих органов пограничной службы Республики Беларусь в настоящее время. Снижение уровня физической подготовленности курсантов, особенно на старших курсах, связано с недостаточной разработанностью методик мотивации к систематическому физическому совершенствованию личности военнослужащих. Существует не так много теоретических подходов и практических рекомендаций в этой области исследования.

Формирование у военнослужащих мотивации к регулярным занятиям физической подготовкой может осуществляться посредством использования психологических и педагогических приемов, которые основаны на особенностях предъявляемых требований к военной специальности.

Структура мотивации к занятиям физической подготовкой определяется особенностями военной специальности курсантов, а успешное овладение физическими упражнениями имеет закономерную динамику развития физических качеств военнослужащих в процессе обучения. Изучение уровня мотивации курсантов, обучающихся в военных институтах, к занятиям физической подготовкой и спортом показало, что преобладающими в настоящее время являются личные мотивы (иметь красивое тело, внешность; укрепить здоровье; организовать свой досуг;

повысить свой социальный статус благодаря успехам в спорте и т. п.). Развитие интереса к занятиям физической подготовкой и спортом не совпадает с общепринятыми представлениями. В процессе обучения курсантов в Институте прослеживаются различные изменения значимости мотивов и признаков.

На первом курсе ведущими являются внешне формируемые общественно значимые и личные мотивы, которые определяются офицерами факультета подготовки офицерских кадров и профессорско-преподавательским составом кафедры профессионально-прикладной и физической подготовки. На втором-третьем курсе обучения указанные мотивы сохраняются и дополняются мотивами самовыражения и самоутверждения в коллективе, что указывает на влияние на личность военнослужащего однокурсников. На четвертом курсе преобладающими вновь становятся личные мотивы к достижению успехов в спорте, но наблюдается снижение общественно значимых мотивов [1, с. 188].

Процесс формирования мотивации курсантов к занятиям физической подготовкой и спортом включает несколько этапов. Первый этап (начальной адаптации) характеризуется неопределенностью интересов курсантов, нечетким осознанием истинных мотивов, побуждающих к занятиям. Стремление к физическому совершенствованию проявляется постепенно, в первую очередь в результате непосредственного влияния руководителей занятий. На втором этапе (относительно полной адаптации) происходит осознание курсантами потребности к занятиям физической подготовкой и спортом. Мотивационно-ценностные отношения приобретают более устойчивый характер, мотивы становятся более осознанными. На третьем этапе (становления) потребность к физическому совершенствованию является осознанной и принятой личностью в качестве мотивов, которые реализуются в поведении, деятельности и четком понимании значимости совершенствования физических качеств. На заключительном, четвертом этапе происходит закрепление сформировавшихся мотивов в характере человека и превращение их в свойства личности, приспособление этих мотивов в результате систематически возникающей потребности – привычки.

Эффективным путем к формированию у курсантов мотивации к занятиям физическими упражнениями является последовательное использование психологических и педагогических воздействий, включающих комплексное применение методов воспитания военнослужащих, таких как убеждение, пример, поощрение, принуждение, стимулирование, со-

перничество, в сочетании с двигательной активностью. На первом этапе это воздействие должно осуществляться с опорой на мотивы физической подготовки, на втором – с опорой на мотивы физической культуры и спорта, на третьем – на мотивы физической культуры и на четвертом – вновь на мотивы физической подготовки и физической культуры.

Эффективность применения психологических и педагогических воздействий, направленных на формирование мотивации к физическому совершенствованию, более объективно определяется с использованием двух групп критериев:

группы объективных критериев, отражающих результаты деятельности, связанные с их намерениями;

группы субъективных критериев, отражающих уровень их осознанности, а также интересы и ценностные ориентации личности.

В результате педагогических воздействий у курсантов происходят значимые изменения во внутренней потребности к занятиям физической подготовкой, понимание возможности снять эмоциональное напряжение, получить удовлетворение в процессе двигательной активности. Формирование мотивов и потребностей у курсантов в физической подготовке создает как объективные, так и субъективные предпосылки для внедрения в практику учебно-воспитательного процесса новых форм и методов стимулирования, обеспечивающих действенное, позитивное отношение военнослужащих к занятиям физической подготовкой и спортом.

Обоснование психолого-педагогической системы формирования мотивов и потребностей у курсантов к физической подготовке и занятию спортом базируется на теоретическом и экспериментальном доказательстве ее эффективности.

Список использованных источников

1. Шеремет, Ю. В. Развитие мотивации военно-профессиональной деятельности курсантов вузов : дис. ... канд. пед. наук : 13.00.01 / Ю. В. Шеремет. – М., 2003. – 188 с.

ОРГАНИЗАЦИОННЫЕ ОСНОВЫ САМОСТОЯТЕЛЬНОЙ РАБОТЫ КУРСАНТОВ ПРИ ПОДГОТОВКЕ К ПРОВЕДЕНИЮ РАЗЛИЧНЫХ ВИДОВ УЧЕБНЫХ ЗАНЯТИЙ

Малюгин Иван Дмитриевич

ГУО «Институт пограничной службы Республики Беларусь»

В настоящее время в системе образования Республики Беларусь, в том числе и высшего, осуществляется переход на новое поколение стандартов, которые предполагают внедрение дистанционного обучения при подготовке специалистов. Самостоятельная форма получения образования устанавливается как возможность реализации образовательных программ посредством сетевой формы взаимодействия между учреждениями образования [1]. Реализация данного подхода в современной высшей школе предполагает переход от парадигмы обучения к парадигме учения, способствует воспитанию неизменной потребности в самообразовании.

Следует отметить, что за последние годы в органах пограничной службы Республики Беларусь практически полностью поменялась законодательная база, регулирующая вопросы охраны Государственной границы. Опережающими темпами идет строительство новых подразделений границы и рубежей охраны, замена средств вооружения и военной техники, технических средств охраны границы и пограничного контроля, меняются подходы к организации охраны Государственной границы [2].

В соответствии с реалиями современного уровня развития общества в целом и органов пограничной службы в частности, проблема качества подготовки офицерских кадров как никогда остро стоит перед военными учреждениями высшего образования. Актуальность исследования обусловлена отсутствием единого понятийно-терминологического аппарата исследований, что затрудняет выполнение общих подходов к самостоятельной работе курсантов ГУО «ИПС РБ», а также возросшей потребностью органов пограничной службы Республики Беларусь в высококвалифицированных специалистах – офицерах-пограничниках. Приоритетной задачей ГУО «ИПС РБ» является формирование у них

способностей к решению творческих, нестандартных задач в области обеспечения пограничной безопасности.

Специфика учебной деятельности, организации и руководства самостоятельной учебной работой отражена в исследованиях В. И. Андреева, О. С. Анисимова, Е. Я. Голанта, М. Г. Горунова, Б. П. Есипова, Н. Н. Двудличанской, А. И. Каменева, М. Н. Скаткина, В. Н. Яковлева и др. Над совершенствованием и внедрением в учебный процесс эффективной самостоятельной работы систематически работали С. И. Архангельский, Ю. К. Бабанский, Л. Г. Вяткин, И. А. Зимняя и др. Формы, методы и особенности самостоятельной работы исследовали М. Г. Гарунов, В. И. Загвязинский, В. Я. Ляудис, П. И. Пидкасистый.

Рассмотрение методологических аспектов самостоятельной работы курсантов показало, что в условиях социально-экономических преобразований, осуществляемых в последние годы в Республике Беларусь, формирование внутренней потребности в самообразовании и саморазвитии становится не только требованием времени, но и условием реализации личностного потенциала. Решение задач современного непрерывного образования человека невозможно без повышения роли самостоятельной работы над учебным материалом в образовательном процессе.

Самостоятельная работа курсантов предназначена:

для качественного освоения знаний и умений по конкретной дисциплине;

расширенного и (или) углубленного изучения учебной дисциплины в целях освоения фундаментальных предметных и методологических знаний и способов деятельности;

развития устойчивого познавательного интереса к освоению профессии офицера-пограничника;

формирования представлений курсанта о своих индивидуальных, в том числе интеллектуальных, возможностях;

формирования умений выполнять самостоятельную работу (уметь учиться) в познавательной, практической, учебно-исследовательской, научно-исследовательской, рефлексивной, проектной деятельности;

развития опыта репродуктивной, творческой, прогностической, ценностно-оценочной деятельности;

развития у курсантов лично и профессионально значимых качеств офицера-пограничника, индивидуального стиля учебной и профессионально-педагогической деятельности, общих и профессиональных

способностей принимать решение, самостоятельно оценивать обстановку в различных условиях, в том числе в конфликтных ситуациях, и др. [3].

Исходя из вышеизложенного, можно сформулировать определение самостоятельной работы – это вид учебно-познавательной деятельности, состоящий в индивидуальном и распределенном во времени выполнении курсантами комплекса усложняющихся заданий при консультационно-координирующей помощи преподавателя, ориентированный на самоорганизацию деятельности курсантов в условиях содержательно-смыслового структурирования их личного времени.

Опыт работы военных учреждений высшего образования позволяет выделить следующие особенности, оказывающие влияние на организацию и проведение самостоятельной работы курсантов:

жизнедеятельность в военном заведении строго регламентирована распорядком дня. Это означает, что курсант объективно не имеет возможности самостоятельно выбрать удобное для себя время учебы и отдыха;

командный состав принимает активное участие в организации и проведении самостоятельной работы курсантов наряду с профессорско-преподавательским составом, а также контролирует ее проведение;

сочетается учебная и служебная деятельность. Следует отметить, что отрыв курсантов от занятий и самостоятельной подготовки для несения службы в нарядах и других мероприятиях существенно влияет на качество подготовки курсантов, требует сформированности у курсантов навыков самоорганизации;

самостоятельная работа в военном учреждении по «закрытым» дисциплинам может проводиться только в специализированных режимных аудиториях с использованием специальной литературы [3].

К причинам перегрузки курсантов следует отнести:

недостаток навыков у курсантов в правильной организации учебного труда;

запланированную неравномерность загрузки курсанта, которая снижает производительность учебного труда;

несоответствие объема и сложности предлагаемых заданий для самостоятельной работы знаниям и умениям;

недостаточное методическое обеспечение самостоятельной работы.

Для обеспечения эффективности самостоятельной работы курсантов необходимо:

обоснованное сочетание объемов аудиторной и самостоятельной работы;

методически правильная организация работы курсанта в аудитории и вне ее;

обеспечение курсантов необходимыми методическими материалами в целях превращения процесса самостоятельной работы в процесс творческий;

использование методов активного обучения;

осуществление контроля за организацией и ходом самостоятельной работы курсантов, применение мер, поощряющих курсантов за ее качественное выполнение;

обеспечение планами практических и лабораторных занятий, списками специальной литературы, методическими разработками тем для самостоятельного изучения.

Опыт показывает, что эффективность организации самостоятельной работы курсантов достигается:

за счет разработки преподавателями системы заданий тренировочного и усложненного типов, предназначенных для индивидуальной и групповой работы, рассчитанных как на кратковременный, так и на длительный период;

учета индивидуально-типологических особенностей курсантов в целях развития у них научных интересов, профессиональных способностей в процессе самостоятельной работы;

конструирования содержания учебного материала и заданий для самостоятельной работы с использованием компьютерных средств, что обеспечит автоматизированный систематический контроль за самостоятельной работой курсантов.

Таким образом, педагогическая проблема самостоятельной работы выявляет общие вопросы, стоящие перед современным высшим образованием, в том числе при подготовке по военным специальностям, ориентированной на мобильность, креативность и самостоятельность мышления. Практика показала, что самостоятельная работа должна носить систематический и непрерывный характер в течение всего периода обучения. Поэтому разработка и внедрение в широкую практику воспитательно-образовательного процесса эффективных методик организации самостоятельной работы является для военных учреждений высшего образования насущной необходимостью.

Список использованных источников

1. Кодекс Республики Беларусь об образовании от 13 января 2011 года № 243-З (с изменениями и дополнениями от 19.01.2022).

2. Об утверждении Концепции обеспечения пограничной безопасности Республики Беларусь на 2018–2022 годы [Электронный ресурс] : Указ Президента Респ. Беларусь, 16 окт. 2018 г., № 410 // ЭТАЛОН. Законодательство Республики Беларусь / Нац. центр правовой информ. Респ. Беларусь. – Минск, 2019.

3. Волченкова, Л. К. Профессиональное образование в органах пограничной службы: технологии : учеб. пособие : в 2 ч. / Л. К. Волченкова. – Ч. 2. – Минск : ИПС РБ, 2017. – 236 с.

УДК 159.9:355/359

К ВОПРОСУ О СОВЕРШЕНСТВОВАНИИ ДЕЯТЕЛЬНОСТИ ПСИХОЛОГА ВОЙСКОВОЙ ЧАСТИ

Плугин Денис Викторович

Российская Федерация

Главным звеном системы психологического обеспечения является деятельность психолога, которая является практико-ориентированной и включает гармоничную взаимосвязь знаний об особенностях деятельности войсковой части и навыков применения психологических технологий в условиях специфики этой деятельности. В связи с этим к деятельности психолога предъявляются высокие требования – как к военнослужащему и как к узконаправленному специалисту.

Деятельность психолога войсковой части имеет ряд черт, определяющих ее специфику:

1) опора на положения современной психологической науки и практики, представляющие теоретическую основу, а также необходимый эмпирический материал для решения практических вопросов деятельности;

2) неукоснительное следование психолога этическим нормам, выраженная ориентация на ценность другого человека, предполагающая

адекватное восприятие и оценку психологом своих возможностей как меры воздействия на другого человека;

3) достаточно жесткая регламентация деятельности различными нормативными актами. Это подразумевает ориентацию психолога как на интересы военнослужащего, учет его личностных ценностей, интересов и сохранение психического здоровья, так и на необходимость качественного решения служебных задач, обеспечения эффективного функционирования психики военнослужащих в процессе их выполнения;

4) ограниченность возможностей психолога для профессионального общения и самосовершенствования, обусловленная значительной удаленностью, обособленностью мест расположения воинских частей;

5) необходимость выполнения (помимо осуществления непосредственной профессиональной деятельности) и других служебных обязанностей, во многом противоречащих стилю и духу профессионального взаимодействия психолога с лицом, обращающимся за психологической помощью (дежурство, контроль выполнения распорядка дня, участие в проведении служебных совещаний, комиссий, проверок, расследований и т. д.);

6) чрезвычайное функциональное разнообразие и сложность задач, решаемых психологом войсковой части. Это требует от него широкого научного кругозора, ориентации во многих отраслях психологии, применения методов и средств как исследовательско-диагностического, так и управляющего характера;

7) коллективный характер организации и проведения психологической работы, необходимость тесного взаимодействия ее субъектов, предполагающие обмен между ними психологической информацией, полученной в ходе работы с военнослужащими, и использование этой информации в практической деятельности, что предопределяет особенность ориентации на требование конфиденциальности такой информации;

8) зависимость окончательного результата от согласованности совместных действий психолога и других субъектов психологической работы – начальников подразделений, должностных лиц кадровых и оперативных подразделений, военно-медицинских пунктов и др. Следует оговориться, что один специалист психологического обеспечения все предусмотренные задачи решить не может. Ему необходимо качественное взаимодействие с вышеуказанными субъектами. Причем сами эти субъекты также нуждаются в психологическом обеспечении;

9) отсутствие достаточно четких критериев эффективности деятельности психолога, а в ряде случаев – надежных и апробированных методик, позволяющих эффективно осуществлять профессиональные задачи, корректно применять их по отношению к определенным категориям военнослужащих.

В настоящее время психолог войсковой части отвечает за планирование, организацию и проведение психологического обеспечения служебной деятельности. Его функции достаточно обширны и включают большое разнообразие сложных и ответственных обязанностей, связанных с учетом системы ценностей и элементов выгорания различных категорий (руководители, военнослужащие, члены семей), которая предусматривает индивидуальный подход в каждом конкретном случае и носит исключительно конфиденциальный характер.

Таким образом, с учетом особенностей специфических черт, предопределяющих деятельность психолога войсковой части, вопрос совершенствования его деятельности сегодня является особенно актуальным. Завершая статью, можно сделать следующие выводы:

1. Психолог войсковой части является специалистом, осуществляющим профессиональную деятельность, относящуюся к следующим отраслям психологической науки: военной, педагогической, социальной, организационной, дифференциальной, экстремальной психологии, психологии личности, психологии развития, психологии управления, психологии труда, инженерной психологии.

2. Решение задач психологического обеспечения может затрудняться наличием большого объема сторонней работы, недостаточной психологической компетентностью руководителей подразделений и других субъектов психологической работы, а также отсутствием ясных и конкретных критериев и показателей оценки деятельности психолога, отсутствием налаженной системы супервизорства.

3. Разработка модели совершенствования деятельности психолога войсковой части и внедрение ее в практику позволят повысить эффективность психологического обеспечения за счет более объективной оценки его состояния и деятельности психологов, обновления ведомственной нормативно-правовой базы с учетом современных реалий, а также сохранения кадрового потенциала и увеличения профессионального долголетия специалистов.

Список использованных источников

1. Сыромятников, И. В. Организация психологической работы в воинской части в мирное время / И. В. Сыромятников. – М. : ВУ, 2000. –152 с.
2. Бархаев, Б. П. Введение в профессию : учеб. пособие / Б.П. Бахраев, И. В. Сыромятников. – М. : ВУ, 2003. – 192 с.
3. Караяни, А. Г. Прикладная военная психология : учеб.-метод. пособие / А. Г. Караяни, И. В. Сыромятников. – СПб. : Питер, 2006. – 480 с.
4. Психология как профессия / Факультет психологии МГУ им. М. В. Ломоносова ; Т. Ю. Базаров [и др.] ; отв. ред. Е. А. Климов, О. Г. Носкова. – М., 2009. – 112 с.

УДК 378.1

ПРИМЕНЕНИЕ ТЕХНОЛОГИЧЕСКОГО ПОДХОДА ПРИ ПРОВЕДЕНИИ УЧЕБНЫХ ЗАНЯТИЙ ПО ДИСЦИПЛИНЕ «МАТЕРИАЛЬНОЕ И ТЕХНИЧЕСКОЕ ОБЕСПЕЧЕНИЕ»

Рябцев Андрей Олегович

ГУО «Институт пограничной службы Республики Беларусь»

Историю педагогической науки нельзя рассматривать в отрыве от развития общества – по сути, они отражение друг друга. Существует великое множество философских направлений, школ, течений, концепций, которые в той или иной степени находят отражение в образовательном процессе.

Задачи, стоящие перед современным образованием, направлены на обеспечение эффективного усвоения обучающимися знаний, отвечающих запросам существующего экономического и технологического уклада государства с учетом перспектив его развития.

Любая деятельность, связанная с эффективностью, подразумевает под собой получение качественного продукта с наименьшими затратами. Так, если рассматривать организацию подготовки военных кадров как продукт – целесообразно организовать подготовку курсантов в как можно меньший временной период, при этом обеспечить получение ими максимально необходимого объема знаний, навыков и умений.

Для гарантированного эффективного достижения такой цели обязательным условием становится применение в образовательном процессе технологического подхода к проектированию и реализации учебного процесса.

В своей всемирно известной «Педагогической поэме» А. С. Макаренко писал, что «наше педагогическое производство никогда не строилось по технологической логике, а всегда по логике моральной проповеди». Он считал, что именно поэтому у нас просто отсутствуют все важные отделы педагогического производства: технологический процесс, учет операций, конструкторская работа, применение конструкторов и приспособлений, нормирование, контроль, допуски и браковка [1, с. 24].

Владимиром Павловичем Беспалько было сформулировано высказывание: «Любая деятельность может быть либо технологией, либо искусством. Искусство основано на интуиции, технология – на науке. С искусства все начинается, технологией заканчивается, чтобы затем все началось сначала» [2, с. 5].

В современной психолого-педагогической литературе можно встретить ряд отличающихся друг от друга взглядов на понятия «технология», «педагогическая система», «технологический подход в образовании».

По сути, технология – это любой процесс получения образования (продукта) с заданными критериями. А современная технология – это наиболее эффективные и быстрые способы получения результатов на данном уровне развития общества.

Обязательными элементами структуры технологии обучения являются:

предварительная диагностика уровня знаний;

формирование мотивации и организация учебной деятельности учащихся;

реализация средств обучения;

осуществление контроля качества усвоения материала.

При организации обучения курсантов в военном учебном заведении нельзя рассматривать технологию как панацею в процессе обучения. Так как помимо обучения наукам в учреждении образования осуществляется и процесс воспитания курсантов, который складывается из множества факторов: соблюдения дисциплины, взаимного уважения, соблюдения правил поведения (этикета), грамотности речи, умения быть убедительным, при этом уважать оппонента и др.

Актуальность применения нетрадиционного лекционного занятия по учебной дисциплине «Материальное и техническое обеспечение» обусловлена малым количеством учебных часов, выделенных на изучение дисциплин тылового обеспечения. При том что в курс тылового обеспечения входит изучение таких видов обеспечения оперативно-служебной деятельности, как продовольственное, вещевое, квартирно-эксплуатационное обеспечение, обеспечение горючим и смазочными материалами, изучение общих требований по ведению войскового хозяйства, организация противопожарной защиты, а также вопросов безопасности военной службы и охраны труда.

Основное отличие нетрадиционного лекционного занятия заключается в применении различных форм контроля знаний курсантов в период проведения учебного занятия по ранее изученному материалу.

Цели нетрадиционного лекционного занятия:

повышение интереса курсантов к рассматриваемым темам и их активности на лекционном занятии;

повышение мотивации курсантов к восприятию и изучению дисциплин тылового обеспечения, запоминанию и усвоению необходимых знаний.

Структура нетрадиционного лекционного занятия:

вводная часть – 5–6 мин;

проверка усвоения материала предыдущей (предыдущих) лекции в форме индивидуального (фронтального) опроса или выполнения тестового задания продолжительностью 10–12 мин;

доведение нового материала – 55–60 мин (в конце рассмотрения каждого учебного вопроса – дискуссия (5–10 мин), ответы преподавателя на вопросы курсантов и ответы курсантов на вопросы преподавателя);

проверка (выборочно) 2–3 и более конспектов курсантов – 1–2 мин;

подведение итогов учебного занятия, доведение задания на самоподготовку – 5–6 мин.

Технологическое обеспечение нетрадиционного лекционного занятия:

представление материала лекции путем разъяснения, иллюстрации, описания, приведения примеров, а также путем дискуссии, создания и обсуждения проблемных ситуаций, беседы;

тестовые задания (не менее шести вариантов);

презентации и видеоматериалы;

учебные сценарии нестандартных ситуаций (проблем);

выдача заданий для самостоятельного изучения материала предстоящего лекционного занятия.

На наш взгляд, приоритетным и универсальным направлением в современном подходе к образованию является использование технологического подхода. Это обусловлено различными причинами: и жестким дефицитом учебного времени, и стремлением повысить интерес к изучению той или иной учебной дисциплины, и необходимостью развития инициативы, творческого мышления курсантов. Считаем целесообразным рассмотреть возможность введения в практику нетрадиционных лекционных занятий по предложенной модели.

Нетрадиционное лекционное занятие:

повысит активность и внимательность курсантов при работе на лекциях;

повысит уровень ответственности курсантов в период занятий на самостоятельной подготовке;

предоставит дополнительную возможность преподавателю оценить уровень знаний курсантов по материалам ранее прочитанных лекций;

поможет преподавателю осуществлять своевременную корректировку будущих лекционных и практических занятий с курсантами и внеаудиторную работу.

Таким образом, проведение нетрадиционного лекционного занятия способствует повышению уровня знаний курсантов по тематике раздела «Тыловое обеспечение» дисциплины «Материальное и техническое обеспечение», обеспечивает дополнительную мотивацию к развитию индивидуальных навыков и умений в период самостоятельного исполнения служебных обязанностей в подразделениях границы.

Список использованных источников

1. Шамова, Т. И. Управление образовательным процессом в адаптивной школе / Т. И. Шамова, Т. М. Давыденко. – М. : Педагог. поиск, 2001.
2. Беспалько, В. П. Слагаемые педагогической технологии / В. П. Беспалько. – М. : Педагогика, 1989. – С. 5.

НЕКОТОРЫЕ ВОПРОСЫ ОБУЧЕНИЯ КУРСАНТОВ

Серебрянский Андрей Валентинович

ГУО «Институт пограничной службы Республики Беларусь»

Синицкий Максим Станиславович

ГУО «Институт пограничной службы Республики Беларусь»

Современное состояние науки и образования, обусловленное экономическими и социальными факторами, характеризуется повышением требований к качеству подготовки специалистов и определяет необходимость постоянного поиска новых методов и средств повышения эффективности образовательного процесса.

Опыт современной педагогики показывает, что сегодня имеется широкий спектр инновационных технологий обучения, позволяющих создавать образовательные системы, опирающиеся на современные достижения науки и техники. Так, одним из наиболее распространенных способов получения знаний является дистанционное обучение.

В соответствии с Кодексом Республики Беларусь об образовании, дистанционные образовательные технологии представляют собой образовательные технологии, реализуемые в основном с применением информационных и коммуникационных технологий при опосредованном (на расстоянии) или не полностью опосредованном взаимодействии обучающегося и педагогического работника.

Дистанционное обучение отличается не только от всех форм дневного обучения, но даже и от более привычного заочного. В современных условиях дистанционное обучение получило широкое распространение. Во-первых, это экономическая целесообразность. Удаленное обучение требует меньше финансовых затрат, чем традиционные способы обучения. Во-вторых, это экономия времени. Нет необходимости обучающемуся в период обучения находиться в учреждении образования, что позволяет ему одновременно заниматься другими важными направлениями своей деятельности. В-третьих, это экономия ресурсов. Онлайн-обучение более целенаправленно – обучающиеся меньше тратят времени на изучение базовых дисциплин и могут сконцентрироваться на профильных,

специальных учебных дисциплинах. Наконец, в-четвертых, это эпидемиологическая безопасность. В современных условиях и обучающей организации, и обучающимся необходимо быть готовыми к переходу на дистанционное обучение в связи с возможными изменениями эпидемиологической обстановки.

Вместе с тем сегодня все чаще превалирует мнение о том, что дистанционное обучение – это совершенно неприемлемая форма обучения при подготовке специалистов для силовых структур. При этом из вида упускается самое главное – речь не должна идти о дистанционном обучении как об основной форме обучения специалистов для силовых ведомств, следует вести разговор о применении дистанционного обучения с определенной степенью использования в различных других формах обучения.

Есть несколько вариантов, где оно может быть применено: во-первых, это организация и проведение дистанционных курсов на базе всех военных образовательных структур для совершенствования уровня подготовки военнослужащих, которых не всегда можно оторвать от выполнения своих служебных обязанностей в воинских частях и соединениях; во-вторых, использование возможностей дистанционного обучения в ходе самостоятельной подготовки обучающихся; в-третьих, это обучение в учреждениях высшего образования военного профиля военнослужащих иностранных армий, которые также не всегда могут по ряду причин оказаться в самом учебном заведении.

Необходимо отметить, что в учреждениях высшего образования военного профиля в настоящее время используются технологии дистанционного обучения путем внедрения электронных учебно-методических комплексов и т. д.

Технологии дистанционного обучения закономерно и оправданно должны занять свое место в обеспечении реализации образовательных программ учреждений высшего образования военного профиля. Но следует учитывать, что использование информационных технологий, в том числе и возможности дистанционного обучения, – это только средства для достижения высокого образовательного результата, а будут ли эти средства эффективны, зависит от обучающего и самого обучающегося. Таким образом, использование системы дистанционных образовательных технологий возможно считать перспективным направлением в деятельности учреждений высшего образования военного профиля.

ЭФФЕКТИВНОСТЬ ДИДАКТИЧЕСКОЙ АДАПТАЦИИ КУРСАНТОВ ПЕРВОГО КУРСА

Смоляк Павел Алексеевич

ГУО «Институт пограничной службы Республики Беларусь»

Перед тем как стать офицерами-пограничниками, молодые люди проходят длительный и сложный процесс обучения и воспитания, который начинается с поступления в Институт пограничной службы (далее – Институт). Одним из сложнейших периодов жизни каждого военнослужащего является первоначальный период адаптации к военной жизни и получению образования в высшем учебном заведении.

Проблема резкой смены обстановки и адаптации к условиям военной службы является одной из самых сложных для курсантов первого курса. Анализ руководящих документов позволяет сделать вывод, что процесс адаптации первокурсников и военнослужащих нового пополнения практически не рассмотрен.

Адаптация (от лат. *приспособлять*) – приспособление организма, личности, их систем к характеру отдельных воздействий или к изменившимся условиям жизни в целом. Средой адаптации курсантов выступает образовательная система вуза в целом, которая характеризуется как структурными, так и функциональными компонентами. Вузовская адаптация – процесс, во-первых, непрерывный, так как не прекращается ни на один день, а во-вторых, интенсивный, поскольку даже в течение одного дня происходит переход в разные сферы деятельности, смена сферы общения, коррекция самосознания [1].

Социально-педагогическая адаптация курсантов-первокурсников – это педагогически организованный целостный процесс накопления ими опыта в учебной, воспитательной деятельности, в результате которого у них возникают модели и стратегии поведения, адекватные меняющимся в этой среде условиям.

Именно на первом курсе формируется отношение молодого человека к учебе, к будущей профессиональной деятельности, продолжается активный поиск себя. Даже отлично закончившие среднюю школу не

сразу обретают уверенность в своих силах. Первая неудача порой приводит к разочарованию, утрате перспективы, отчуждению, пассивности. Трудности возникают уже на этапе подготовки будущего первокурсника к поступлению в вуз. Выпускные экзамены, подготовительные курсы, занятия с репетиторами связаны с напряженной умственной деятельностью в стрессовых для молодого человека условиях, что, в свою очередь, ведет к утомлению и переутомлению.

Когда период поступления оказывается позади, первокурсник погружается в мир опасной свободы. В результате недостаточной адаптации на первом курсе ежегодно досрочно заканчивают обучение несколько курсантов (рисунок 1). Основные причины: низкая успеваемость, неспособность переносить высокие физические и психологические нагрузки, которые предусматривает военная служба, низкая социализация в воинском коллективе.



Рисунок 1. – Курсанты, закончившие обучение на первом курсе в период с 2018 по 2021 г.

Статистика показывает, что ежегодно обучение заканчивает практически одинаковое количество курсантов, что свидетельствует о достаточно качественной работе офицеров Института по сопровождению первокурсников, так как число окончивших обучение досрочно в сравнении с количеством выпускников мало. Однако работу по сопровождению курсантов следует систематизировать.

Рассмотрим статистику досрочного завершения обучения курсантов с 1-го по 4-й курс обучения (рисунок 2). Анализ показывает, что больше всего курсанты принимают решение закончить обучение в Ин-

ституте именно на первом курсе обучения, что свидетельствует о важности сопровождения процесса адаптации в первый год обучения.

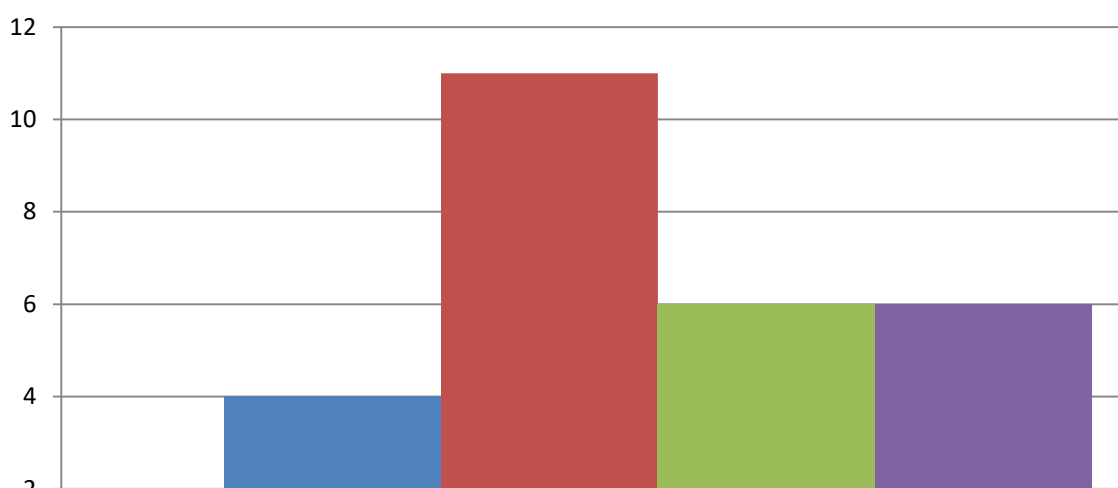

Рисунок 2. – Отчисления курсантов набора 2018–2022 гг. за весь период обучения

Статистика показывает, что причиной большинства отчислений курсантов являются низкая успеваемость и большая напряженность обучения. Для обеспечения нормального протекания процесса адаптации необходимо знать основные факторы, влияющие на данный процесс, которые можно объединить в три блока:

социальный блок – включает такие факторы, как возраст, социальное происхождение, тип образования, окружающая социальная ситуация, условия проживания;

психофизиологический блок – содержит индивидуально-психологические, социально-психологические факторы: интеллект, направленность, личностный потенциал, степень саморегуляции, степень мотивированности на учебу;

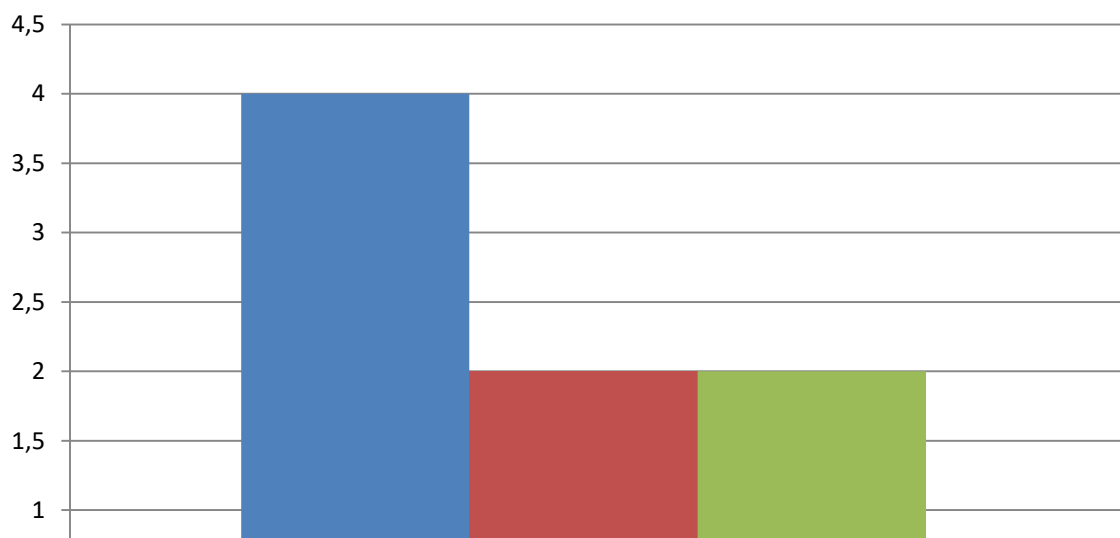
педагогический блок – включает следующие факторы: уровень педагогического мастерства и материально-техническую оснащенность.

Именно на содержание педагогического блока необходимо обратить внимание должностных лиц Института. В первую очередь необходимо сосредоточиться на организации самостоятельной подготовки, в ходе которой на первоначальных этапах следует помогать курсантам-первокурсникам организовывать свое обучение и добывать знания самостоятельно.

Для наиболее удачной дидактической адаптации на первоначальном этапе следует совместить особенности среднего школьного образо-

вания с образованием высшей школы, в частности: четко ставить задачи обучения; больше насыщать полезной информацией лекционные занятия; акцентировать внимание курсантов на более значимой информации; упрощать список необходимой для подготовки литературы. Все это облегчит процесс подготовки курсантов к занятиям. Со временем и приобретением курсантами дидактического опыта задания для самостоятельной подготовки и список литературы могут усложняться, а лекционные занятия приобретут классический вид.

Таким образом, правильно организованной социальной и психологической адаптации курсантов недостаточно. Для наиболее качественной подготовки военных специалистов необходима также качественно организованная дидактическая адаптация. Именно объединение этих компонентов позволит увеличить эффективность подготовки курсантов-пограничников и снизить количество ушедших из Института военнослужащих.

Список использованных источников

1. Адаптации студентов первого курса в вузе / А. А. Кузьмишкин [и др.] // Молодой ученый. – 2014. – № 3. – С. 933–935.
2. Никитина, Д. В. Адаптация молодежи к студенческой жизни как объект социального управления [Электронный ресурс] / Д. В. Никитина. – Режим доступа: <http://docplayer.ru/69533779-Problema-adaptacii-molodezhi-k-studencheskoy-sociologiya-adaptaciya-molodyozhi-k-studencheskoy-zhizni-kak-obekt-socialnogo-upravleniya.html>. – Дата доступа: 31.01.2022.

УДК 378.147

ПРИМЕНЕНИЕ ОБРАТНОЙ СВЯЗИ В ОБРАЗОВАТЕЛЬНОМ ПРОЦЕССЕ ПРИ ПРОВЕДЕНИИ СЕМИНАРСКИХ ЗАНЯТИЙ

Соколов Денис Игоревич

ГУО «Институт пограничной службы Республики Беларусь»

Основным видом учебного занятия по освоению знаний в обобщенном и систематизированном виде является семинар. Семинарское

занятие – сложная организационная форма обучения в системе высшего образования. В основе нетрадиционных форм проведения семинарских занятий лежит искусство ведения дискуссии, способствующей достижению образовательных целей.

Широкое применение в практике учреждений высшего образования находят следующие виды семинарских занятий: проблемный семинар, эвристическая беседа, мозговая атака, дискуссия, деловая игра, кейс-технология, мастер-класс, модерация, круглый стол, анализ ситуаций [1].

Разработка проекта проведения семинарского занятия с элементами технологии интерактивного обучения по теме «Инженерное обеспечение охраны границы в различных условиях» по учебной дисциплине «Инженерное обеспечение охраны границы» (6 учебных часов) преследует цель создания ориентировочной основы применения знаний, полученных в ходе проведения двухчасовых лекций по темам «Влияние физико-географических условий на инженерное обеспечение охраны границы» и «Организация инженерного обеспечения охраны границы в ходе пограничного поиска (специальных действий)».

Сложность проведения семинара заключается в отсутствии реальной возможности из-за краткого изложения учебного материала сформировать в полной мере базовые знания и навыки по инженерной дисциплине, а также в необходимости обеспечить понимание особенностей применения технических средств охраны границы в пограничном поиске. Кроме того, важным вопросом является организация обратной связи на активном семинаре.

Качество образования во многом определяется качеством организации образовательного процесса, в том числе теми отношениями, которые возникают между его участниками: преподавателем и обучающимися. В связи тем, что в образовательном процессе участвует большое количество людей, важно уметь слышать и понимать друг друга, например, используя рефлексивные умения, необходимые при выполнении профессиональной деятельности, связанной с аналитическими и оценочными действиями специалиста, понять то, какие результаты достигнуты, какие возникли эмоции и чувства у каждого участника совместной деятельности. При этом внимательное отношение со стороны преподавателя к настроению, чувствам обучающихся можно рассматривать как один из признаков педагогического профессионализма.

Приемы установления обратной связи используются преподавателями, прежде всего, для того, чтобы образовательный процесс был привлекательным и интересным для каждого из его участников.

Использование различных приемов обратной связи и рефлексии позволяет:

сломать устоявшиеся у обучающихся стереотипы о том, что результат обучения зависит от преподавателя;

сделать процесс обучения интересным, привлекательным;

внимательно относиться к окружающим людям;

включать участников образовательного процесса в активную деятельность;

поддерживать атмосферу диалогичности и интерактивности.

Интерес к вопросам организации обратной связи в образовательном процессе во многом определяется тем, что взаимодействие преподавателя и обучающихся – процесс двусторонний и для его результативности и преподавателю, и обучающимся нужно постоянно чувствовать друг друга.

В общем понимании обратная связь – это реакция человека на то, какой результат деятельности он получил, увидел или услышал. Информация от получателя (в нашем случае – обучающегося или обучающихся) передается назад отправителю (преподавателю) и показывает, насколько она принята, понята, освоена. Но это и та связь, которая помогает руководителю коллектива (а преподаватель в аудитории является руководителем деятельности учебной группы) корректировать то, что и как он говорит и что организует в этой аудитории. Другими словами, это связь, которая помогает решать совместную задачу – усвоение учебного материала и приобретение профессиональных навыков.

Различные подходы к одним и тем же явлениям и процессам нередко объясняют использование в педагогике категорий других наук без выявления их педагогической сути: «управление», «обратная связь», «контроль», «критическое мышление», «рефлексия» и т. п. Изменение и расширение категориального аппарата педагогики – положительное явление. Это показатель развития науки, ее движения вперед. Вместе с тем нельзя мириться с нечеткостью категорий, с неправильным их пониманием и использованием. Это наносит ущерб науке и практике. Вот почему нужны специальные исследования, направленные на совершенствование понятийно-терминологического аппарата педагогики высшей военной школы. Как справедливо писал П. В. Копнин, «история науки

показывает, что анализ и пересмотр исходных понятий иногда приводит к поистине революционным изменениям в ней». Не является исключением в этом плане и педагогика [2].

Понятие «обратная связь» по-разному трактуется в различных трудах исследователей. Начало применения этого понятия было положено в технической сфере и кибернетике, затем по мере изучения явления обратной связи переходило в гуманитарную, торговую и иные области научной и практической деятельности.

Возникает вопрос: а зачем нужна эта обратная связь и можно ли без нее обойтись? Ведь действительно, вышел лектор, перед ним текст, обучающиеся послушали, законспектировали, может быть, даже на диктофон записали, пришли на экзамен и пересказали. Все замечательно, все получилось, образовательный процесс состоялся! Может быть, этим и можно обойтись. Но, когда-то Петр I запретил боярам выступать по бумажке и очень конкретно обозначил мотивы этого запрета: «Дабы дурь каждого видна была». Дело в том, что в любой аудитории даже хорошо подготовленный на бумаге текст лекцию не спасает. Любая аудитория скоро на оценки, жестока, но и справедлива в этих оценках.

Перед любой аудиторией не важны ученые степени и звания, потому что после того, как ты «открыл рот, важно только то, что из этого рта происходит». Причем оценка идет в совокупности, и не только того, что мы говорим. Ричард Бэндлер как-то заметил: «Люди, преподающие какой-либо предмет, могут быть очень компетентными в нем и много знать об этой конкретной области. Однако они обычно очень мало знают о том, как они этому научились, и еще меньше – о том, как научить этому кого-то другого» [3].

Какой же подход к курсантской аудитории? Находить с ней общий язык и учитывать современные особенности развития молодежной культуры в ходе организации и проведения образовательного процесса. Все ли мы в состоянии вести с аудиторией такой диалог? Конечно не все. Какой же выход из этой ситуации? А выход заключается в применении инновационных образовательных технологий.

Применение игровых методик, решение кейсов, реальных ситуаций при проведении семинарских занятий – это способ преодоления того самого барьера между преподавателем и курсантом, который возникает в диалоговом общении. Интерактивные методики бывают самые разные. Их применение требует и позволяет улучшить обратную связь,

повысить надежность управления их познавательной деятельностью и эффективность обучения.

В настоящий момент существуют два способа получения обратной связи: традиционный и онлайн-опрос. Преимуществами онлайн-опросов являются экономия времени, удобство и доступность, возможность более широкого охвата респондентов, анонимность, быстрое получение и обработка результатов. В рамках высшего военного учебного заведения также возможно использовать внутренние сетевые ресурсы и используемое программное обеспечение в учебном процессе.

Методы и приемы обратной связи могут применяться во всех видах учебных занятий от технического профиля до гуманитарного наряду с имеющимися средствами обучения. В этом направлении есть место для творчества преподавателя и сотворчества преподавателя с курсантами.

Таким образом, обратная связь – это неотъемлемая часть преподавания, это обмен информацией между всеми участниками педагогического процесса. Обратная связь позволяет оценить результаты деятельности как преподавателя, так и курсантов. Она помогает преподавателю действовать осмысленно и своевременно выполнять функцию коррекции.

Список использованных источников

1. Волченкова, Л. К. Профессиональное образование в системе обеспечения пограничной безопасности : учеб. пособие / Л. К. Волченкова. – Минск : ИПС РБ, 2022. – 383 с.

2. Актуальные проблемы педагогики и психологии высшей военной школы : учеб. пособие / В. И. Вдовюк [и др.] ; под ред. А. В. Барабанщикова. – М. : типография ВПА им. В. И. Ленина, 1980. – 280 с.

3. Бэндлер, Р. Используйте свой мозг для изменения: нейро-лингвистическое программирование / Р. Бэндлер ; пер. с англ. Л. Р. Миникеса и Г. Ю. Сгонник. – СПб. : Ювента, 1998. – 176 с.

ПСИХОЛОГО-ПЕДАГОГИЧЕСКИЕ ОСОБЕННОСТИ СЕМИНАРА И ТЕХНОЛОГИЧЕСКИЕ ВОЗМОЖНОСТИ ГИБКОГО ПРИМЕНЕНИЯ ЕГО РАЗНОВИДНОСТЕЙ В УЧЕБНОМ ПРОЦЕССЕ

Соколов Денис Игоревич

ГУО «Институт пограничной службы Республики Беларусь»

Волченкова Лариса Константиновна, кандидат педагогических наук, доцент

ГУО «Институт пограничной службы Республики Беларусь»

Современные тенденции развития обстановки в пограничном пространстве предъявляют особые требования к качеству образования будущего офицера-пограничника. Основные из них отражены в образовательных стандартах и зависят от специальности подготовки. Исследования и практика военного управления показывают, что целенаправленная деятельность офицера содержит элементы творчества, отличается неординарностью, оригинальностью и гибкостью профессионального мышления, высокой культурой делового общения и поведения в различных условиях обстановки. Деятельность офицера-пограничника носит весьма специфический характер: в силу стихийности ситуаций, складывающихся в профессиональной деятельности, приходится в условиях дефицита времени актуализировать уже имеющиеся знания и применять их, генерируя новые. В связи с этим одной из задач организации процесса подготовки будущих офицеров-пограничников является поиск новых форм и методов повышения качества образовательного процесса.

Образовательный процесс в высшем военном учебном заведении складывается из различных организационных форм и видов учебной работы и самостоятельной познавательной деятельности обучающихся. При реализации образовательных программ высшего образования применяются традиционные лекционные, семинарские, практические, лабораторные занятия, а также такие продуктивные формы педагогического взаимодействия, которые ориентированы на доминирование активности и инициативности обучающихся, на установление паритетных отношений субъектов образовательного процесса в режиме диалога.

Обучение в интерактивном режиме исследователи часто называют контекстным и рекомендуют его для практикоориентированной подготовки специалистов на основе сформированного субъектного опыта учебной деятельности. Такая форма обучения создает объективные психолого-педагогические условия для развития познавательных и профессиональных мотивов обучающихся и их субъективных проявлений в виде целей, интересов, стремлений личности и др. Содержание деятельности обучающихся в этом контексте является, по существу, *учебно-профессиональным*, тесно взаимосвязанным с будущей профессиональной деятельностью. Тем самым разрешается противоречие между мотивационной основой осуществляемой учебной деятельности обучающегося и его будущей профессиональной деятельностью.

Для осуществления военно-педагогического процесса в контекстной форме деятельность педагога должна быть направлена на трансформацию предмета учения (информация, знания) в средство моделирования профессиональной деятельности, направленной на освоение компетенций. Это вызывает, как правило, потребность в новой информации, положительно мотивирует процесс познания и вызывает устойчивый профессиональный интерес. Такое содержание обучения может быть представлено системой практикоориентированных профессиональных задач и ситуаций, являющихся базовыми формами контекстного обучения.

Основным видом учебного занятия по освоению знаний в обобщенном и систематизированном виде является семинар. Разработка проекта проведения семинарского занятия с элементами технологии интерактивного обучения по теме «Инженерное обеспечение охраны границы в различных условиях» по учебной дисциплине «Инженерное обеспечение охраны границы» (6 учебных часов) преследует *цель создания ориентировочной основы применения знаний, полученных в ходе проведения двухчасовых лекций по темам «Влияние физико-географических условий на инженерное обеспечение охраны границы» и «Организация инженерного обеспечения охраны границы в ходе пограничного поиска (специальных действий)».*

Сложность проведения семинара заключается в отсутствии реальной возможности из-за краткого изложения учебного материала сформировать в полной мере базовые знания и навыки по инженерной дисциплине, а также в необходимости обеспечить понимание особенностей применения технических средств охраны границы в пограничном поис-

ке. Кроме того, семинар согласно учебно-программной документации проводится накануне практического занятия (в объеме 8 учебных часов), отрабатываемого в реальных условиях обстановки на основе междисциплинарных связей по теме «Применение технических средств охраны границы в пограничном поиске».

Для формирования академических, социально-личностных и профессиональных компетенций в рамках учебной программы предлагается применять сочетание традиционной формы проведения семинара с элементами учебной (дидактической игры). Применение смешанной схемы проведения семинара, сочетающей реферативно-докладную и вопросно-ответную формы обсуждения проблем, успешно сочетается с выполнением заданий в малых группах и последующим пленарным обсуждением профессиональных вопросов. Этапы проведения семинарского занятия:

1. Мотивация познавательной активности и учебной работы.
2. Актуализация опорных знаний по теме учебного занятия.
3. Формирование навыков ораторского мастерства и профессиональной дискуссии в ходе заслушивания и обсуждения докладов по выявлению особенностей инженерного обеспечения охраны границы на прибалтийском, польском, украинском направлениях в различных условиях.
4. Формирование навыков критического мышления через демонстрацию примеров инженерного оборудования участков государственной границы на прибалтийском, польском, украинском направлениях и поиск ошибок и недостатков в применении инженерных сооружений и заграждений, а также технических средств охраны границы.
5. Формирование навыка оценки эффективности инженерной инфраструктуры через выполнение учебных заданий, имитирующих содержание будущей профессиональной деятельности, в рамках организации инженерного обеспечения охраны границы на участке подразделения границы.
6. Систематизация изученного, обеспечение междисциплинарных связей и реализация воспитательных целей.
7. Подведение итогов учебного занятия, постановка задач для самоподготовки к практическому занятию.

Таким образом, данная структура семинара позволит обеспечить качество усвоения учебного материала на основе практикоориентированного подхода с применением продуктивных педагогических технологий и способов развития критического мышления обучающихся при

усвоении и систематизации знаний, формировании навыков выполнения будущей профессиональной деятельности при изучении курсантами учебной дисциплины.

Применение описанной технологии позволяет добиваться устойчивого учебного эффекта благодаря следующим педагогическим условиям:

сочетание индивидуальных и групповых форм самостоятельной учебно-познавательной деятельности, применение разноуровневых учебных заданий и профессиональных ситуаций, демонстрация примеров проявления компетентности в профессиональной деятельности;

создание позитивного психологического климата на учебном занятии при организации совместной творческой деятельности, поощрение отношений взаимодоверия, уважения, поддержки, справедливость оценки результатов учебной работы и др.

Профессионализм педагога при организации интерактивных форм контекстного обучения заключается в управлении процессами познания и развития навыков учебной работы, а также в обеспечении устойчивости мотивации. Обобщение педагогических исследований позволило прийти к выводу о том, что выбор военным преподавателем когнитивного подхода, согласно которому главным действующим лицом образовательного процесса считается обучающейся, позволяет развивать их познавательную активность, которая в процессе специально организованной самостоятельной учебной деятельности формируется как личностная компетентность будущих офицеров-пограничников. Когнитивный подход более реалистичен, он опирается на когнитивные способности курсантов и их целевые установки, учитывает социальные факторы взаимодействия в процессе обучения, а также способствует развитию интеллектуальной (ментальной) познавательной сферы.

ОСОБЕННОСТИ СЕМАНТИЧЕСКОГО ПРОСТРАНСТВА ЭТАЛОННОГО ОБРАЗА ОФИЦЕРА-ПОГРАНИЧНИКА У ОФИЦЕРОВ С РАЗЛИЧНОЙ ВЫСЛУГОЙ ЛЕТ

Сутович Елена Иосифовна, кандидат психологических наук, доцент
ГУО «Институт пограничной службы Республики Беларусь»

Проблема особенностей формирования личности специалиста на разных этапах профессионального становления с начала прошлого столетия относится к актуальным в контексте как самореализации субъекта в профессии, так и развития конкретной организации, ведомства, отрасли. Исследование существующих у личности специалиста профессиональных образов (образ «Я-реальный специалист», образ «Я-идеальный специалист» и т. д.) на разных этапах (фазах) профессионального становления позволяет оптимизировать ее профессиональный путь, скорректировать выбор карьерных стратегий, способствует разработке новых тактических приемов раскрытия и реализации профессионального ресурса в соответствии с вызовами трансформирующегося общества. Результаты анализа динамики профессиональных образов субъекта профессиональной деятельности могут быть использованы при разработке методов и приемов преодоления профессиональных деструкций и кризисных ситуаций, которые неизбежны в процессе профессионализации.

Анализируя формируемые у представителя конкретной профессии профессиональные образы, особое значение следует уделить формирующемуся у него эталонному образу специалиста. Выступая в качестве ориентира, образа-цели профессионального развития, эталонный образ специалиста является полифункциональным, выполняя гносеологическую, оценочную, аффективную и иные функции.

В современной психологической литературе, анализируя профессиональное становление специалиста как длительный, многовариативный процесс, авторы выделяют его этапы (фазы, периоды). Так, согласно мнению Э. Ф. Зеера, этапы профессионального становления целесообразно рассматривать как вариативность траектории профессионального пути, которая, в свою очередь, может иметь различный темп, определя-

емый непосредственно профессиональными, возрастными, технологическими (уровнем используемых технологий в конкретных социально-экономических условиях) факторами, а также индивидуально-психологическими особенностями личности, в том числе профессиональной «Я-концепции» [1].

В работах представителей белорусской психологической школы также широкое распространение получил ряд подходов к выделению этапов (стадий, фаз) профессионального становления личности. Так, особый интерес в контексте рассмотрения обозначенной проблемы представляют публикации Г. М. Евелькина, в которых профессиональное становление рассматривается как формирование субъекта профессиональной деятельности, включение личности в профессию и функционирование в ней. В соответствии с мнением автора, в самом процессе профессионального становления целесообразно выделить стадии, которые определяют социальный статус личности, а также этапы профессионального становления: вхождение в деятельность – до 1 года; начальная профессионализация – от 1 до 3 лет трудовой деятельности; формирование индивидуального стиля деятельности – от 3 до 6–7 лет; стабилизация – от 8 до 11 лет; профессиональный спад – от 10 до 15 лет; подъем профессиональной эффективности – от 18 до 20 лет; вторичная стабилизация – от 20 до 24 лет; пенсионный спад [2].

Не вызывает сомнения то, что на каждой из выделенных стадий у личности специалиста имеются специфические особенности, отражающие ее восприятия себя и иных представителей профессионального сообщества. В этой связи особый интерес представляют публикации В. П. Вишневской. Рассматривая проблему формирования и функционирования эталонного образа специалиста в тесной связи с теорией построения в сознании индивида многомерного образа мира, образа реальности, автором акцентируется внимание на значимости для личности разнообразной информации, ее оценки и отношения к ней. По мнению автора, «процесс формирования и функционирования эталонного образа специалиста индивидуально специфичен, структура его подвержена постоянным изменениям под воздействием внешних и внутренних информационных потоков, включающих осознание Я-образа специалиста и отражение этого осознания в социальном поведении, профессиональной и/или учебной деятельности, построении профессиональной и личностной перспективы» [3, с. 388]. Несомненно, понимание особенностей формирования эталонного образа специалиста у субъекта профессио-

нальной деятельности исходя из периодов его становления, восприятия им информационных потоков, протекания осознания своего «Я» способствует более глубокому рассмотрению всего пути профессионализации личности.

Исходя из вышеизложенного, одной из задач проведенного в органах пограничной службы социально-психологического исследования явилось сравнение эталонного образа офицера-пограничника у офицеров органов пограничной службы с различным воинским званием, а именно: лейтенант, старший лейтенант, капитан, майор, подполковник. Каждая из указанных групп включала 100 респондентов мужского пола. В качестве одного из методов эмпирического исследования был выбран метод семантического дифференциала. В социально-психологическом исследовании использовалась методика специализированного (денотативного) семантического дифференциала «Эталонный образ офицера-пограничника». Указанная методика включает 35 шкал-дескрипторов и позволяет описать семантическое пространство базового понятия, в качестве которого выбран эталонный образ офицера-пограничника исходя из его трехкомпонентной структуры: грамотность, целесообразность, стрессоустойчивость [4].

Результаты проведенного социально-психологического исследования свидетельствуют о том, что военнослужащие в воинском звании «лейтенант», «капитан», «майор» при описании эталонного образа офицера-пограничника в качестве наиболее значимого, ярко выраженного отмечают такое качество, как порядочность (2,78; 2,56; 2,64 соответственно), относящееся к нравственным. В то же время военнослужащие в воинском звании подполковника к наиболее значимым качествам относят, прежде всего, профессионализм. Сопоставление приоритетов в оценке эталонного образа офицера-пограничника офицерами с различным воинским званием свидетельствует о том, что на определенном этапе профессионального становления, а именно с присвоением воинского звания «подполковник», у военнослужащих отмечается пересмотр пререготив в описании эталонного образа офицера-пограничника. Имеются основания полагать, что изменения наблюдаются и в оценке себя как представителя офицерского корпуса пограничного ведомства, а также сослуживцев и результатов выполняемой служебной деятельности.

Список использованных источников

1. Зеер, Э. Ф. Психология профессионального образования: учеб. пособие / Э. Ф. Зеер. – 2-е изд. – М. : Изд-во МПСИ ; Воронеж : МОДЭК, 2003. – 480 с.
2. Евелькин, Г. М. Психология профессиональной эффективности : монография / Г. М. Евелькин. – Минск : ИНБ Респ. Беларусь, 2010. – 209 с.
3. Вишневская, В. П. Формирование эталонного образа специалиста / В. П. Вишневская // Управление в социальных и экономических системах : материалы XVII Междунар. науч.-практ. конф. (2–6 июня 2008 г., г. Минск) / Минский ин-т управления ; редкол.: Н. В. Суша [и др.]. – Минск, 2008. – С. 387–388.
4. Сутович, Е. И. Возможности оценки «эталонного образа офицера-пограничника» посредством метода специализированного семантического дифференциала / Е. И. Сутович // Вестн. Ин-та погранич. службы Респ. Беларусь. – 2019. – № 2(5). – С. 57–65.

УДК 159.9:37.015.3

ПСИХОЛОГИЧЕСКИЕ ФАКТОРЫ ПАТРИОТИЗМА ОБУЧАЮЩИХСЯ УЧРЕЖДЕНИЙ ВЫСШЕГО ОБРАЗОВАНИЯ

Терехов Алексей Анатольевич, кандидат психологических наук, доцент
ГУО «Институт пограничной службы Республики Беларусь»

На современном этапе социально-психологического исследования патриотизма ученые схожи во взглядах на патриотизм как базовое свойство личности [1], интегративное социально-психологическое образование [2], эмоциональное отношение и высшее чувство [3]. Разделяют мнение о трехкомпонентной структуре патриотизма: когнитивный, аффективный, поведенческий [4]; когнитивный, конативный и эмоциональный [5]; когнитивный, эмоциональный и поведенческий [2] компоненты. Однако отсутствует единство мнений относительно содержательного наполнения патриотизма (конкретных элементов). Например, М. А. Еремина утверждает, что чувство патриотизма отражает верность и преданность своей общности [2], С. В. Мещерякова ведет речь о наборе качеств личности [4]. М. Б. Кусмарцев связывает патриотизм с самооценкой личности [6, с. 186–187]. А. А. Утюганов связывает первооснову пат-

риотизма с осознанием себя как члена группы и принятием ответственности [7]. Детально структура патриотизма представлена в исследованиях А. В. Потемкина, что нашло свое отражение в следующих шкалах теста «Патриограмма»: ценностные, динамические, эмоциональные, регуляторные, мотивационные, когнитивные, продуктивные характеристики, а также характеристики типов затруднений [1].

Представленные выше взгляды на психологическую структуру патриотизма позволяют сформулировать вопрос о ее конкретности и точности, перечне индивидуально-психологических, социально-психологических характеристик личности и детерминант формирования.

На основании результатов проведенного анализа литературы нами были предложены явные и латентные (скрытые) переменные модели структуры патриотизма [8]. Это явилось результатом первого этапа моделирования структурными уравнениями – формирования модели. Она «изображает графически априорные представления исследователя о структуре направленных и ненаправленных связей измеряемых переменных и латентных конструкторов» [9, с. 344]. В данном социально-психологическом исследовании были изучены переменные, включенные в модель на основе теоретического анализа научной литературы. В целях оптимизации числа переменных и выделения групп некоторых детерминант патриотизма был проведен факторный анализ.

На основании анализа факторных нагрузок были выделены следующие личностные факторы:

- фактор 2 «Мотивация обучения на достижение успеха»;
- фактор 5 «Мотивация обучения на избегание неудач»;
- фактор 6 «Эмоциональное состояние»;
- фактор 7 «Интернальность»;
- фактор 10 «Отношение к выполнению задач».

Среди социально-психологических детерминант патриотизма обучающихся выделяются следующие факторы:

- фактор 1 «Атмосфера в группе»;
- фактор 4 «Взаимоотношения в коллективе».

Переходными детерминантами, которые характеризуют степень адаптивности личности в социуме и являются предпосылкой формирования отношений в коллективе, являются следующие факторы:

- фактор 3 «Саморегуляция и самоуправление»;
- фактор 8 «Сочетание индивидуального и коллективного начала в деятельности»;

фактор 9 «Отношение в связи с выполнением задач».

Таким образом, в результате проведенного социально-психологического исследования выделены личностные, социально-психологические, а также сочетающие те и другие детерминанты патриотизма.

Систематизация индивидуально-психологических характеристик личности в ракурсе патриотизма позволила выявить следующие факторы: фактор 2 «Мотивация обучения на достижение успеха», фактор 5 «Мотивация обучения на избегание неудач», фактор 6 «Эмоциональное состояние», фактор 7 «Интернальность», фактор 10 «Отношение к выполнению задач».

Среди социально-психологических факторов выделены фактор 1 «Атмосфера в группе» и фактор 4 «Взаимоотношения в коллективе», свидетельствующие о детерминации патриотизма взаимоотношениями в коллективе.

Переменные, относящиеся к личностному и социально-психологическому факторам (переходные), вошли в фактор 3 «Саморегуляция и самоуправление», фактор 8 «Сочетание индивидуального и коллективного начала в деятельности», фактор 9 «Отношение в связи с выполнением задач».

С точки зрения практики и на основании вышеизложенного представляется возможным рекомендовать использовать для развития патриотизма не только индивидуальные, но и групповые формы работы. То есть при усовершенствовании форм образовательного процесса целесообразно учитывать значимость коллективных форм работы, что положительно влияет на развитие патриотизма обучающихся учреждений высшего образования.

Список использованных источников

1. Потемкин, А. В. Национально-психологические особенности проявления патриотизма личности : дис. ... канд. психол. наук : 19.00.01 / А.В. Потемкин. – Тольяти, 2009. – 256 с.

2. Еремина, М. А. Патриотизм как психологический феномен / М. А. Еремина // Формирование традиций патриотизма : материалы науч.-практ. конф., Барнаул, 17–18 апр. 2015 г. / Алт. гос. пед. ун-т ; [редкол.: С. А. Ан и др.]. – Барнаул, 2015. – С. 30–33.

3. Левина, Н. А. Типологические особенности развития чувства патриотизма у младших школьников : дис. ... канд. психол. наук : 19.00.07 / Н. А. Левина. – Тамбов, 2004. – 171 л.

4. Мещерякова, С. В. Патриотизм как ценностно-смысловое образование в структуре личности российского предпринимателя : дис. ... канд. психол. наук : 19.00.13 / С. В. Мещерякова. – Тамбов, 2008. – 190 л.

5. Кудинов, С. И. Психологический анализ проявления патриотичности личности у студентов [Электронный ресурс] / С. И. Кудинов, И. Б. Кудинова, С. С. Кудинов // Актуальные проблемы психологии личности и индивидуальности. – Режим доступа: <http://journals.rudn.ru/psychology-pedagogics/article/view/7745/7198>. – Дата доступа 20.01.2018.

6. Кусмарцев, М. Б. Становление новых поколений победителей – миссия патриотического воспитания : 70-летию Великой Победы посвящается / М. Б. Кусмарцев ; Рос. гос. воен. ист.-культ. центр при Правительстве Рос. Федерации. – Волгоград : Изд-во ВолГМУ, 2013. – 188 с.

7. Утюганов, А. А. Формирование гражданско-патриотических ценностей и их смысловых детерминант у курсантов военного вуза / А. А. Утюганов ; Новосиб. воен. ин-т внутр. войск им. И. К. Яковлева МВД России, Каф. гуманитар. и соц. наук. – Новосибирск : НВИ ВВ МВД России, 2015. – 103 с.

8. Коломейцев, Ю. А. Психологические аспекты содержания понятия «патриотизм» / Ю. А. Коломейцев, А. А. Терехов // Педагогическая наука и образование / НМО «НИО» МО РБ. – Минск, 2020. – С. 37–43.

9. Наследов, А. Д. IBM SPSS Statistics 20 и AMOS. Профессиональный статистический анализ данных / А. Д. Наследов. – СПб. : Питер, 2013. – 416 с.

УДК 378.2.01

МЕТОДИКА ПРОВЕДЕНИЯ ПРАКТИЧЕСКИХ ЗАНЯТИЙ С ИСПОЛЬЗОВАНИЕМ ГРУППОВОГО СПОСОБА ОБУЧЕНИЯ

Тушинский Николай Николаевич

ГУО «Институт пограничной службы Республики Беларусь»

Известно, что лекция закладывает основы научных знаний в обобщенной форме, а практические занятия призваны углубить, расширить и детализировать эти знания, содействовать выработке навыков профессиональной деятельности. Практические занятия с использованием группового способа их проведения развивают мышление и речь обучающихся, позволяют проверить знания, в связи с чем выступают важным

средством достаточно оперативной обратной связи, позволяющей своевременно осуществлять корректировку процесса обучения.

Использование в учебном процессе групповых способов обучения не только вносит разнообразие в организацию учебного процесса, но и позволяет преподавателю выявить, насколько успешно усвоен каждым обучающимся теоретический материал, сформировать необходимые профессиональные навыки и умения, которые, несомненно, пригодятся им в будущей профессиональной деятельности. Ценность практического занятия с использованием группового способа проведения состоит в стимулировании большого количества идей и способов их реализации, в неоднозначности принимаемых решений, характер которых определяется конкретными профессиональными ситуациями.

Подготовка преподавателя к проведению практического занятия на основе использования группового способа обучения начинается с изучения исходной документации (учебной программы, тематического плана и т. д.) и учебной литературы, а заканчивается оформлением методической разработки проведения занятия. При подготовке к занятию следует, прежде всего, определить, что нужно сделать до занятия, чтобы правильно построить учебную деятельность.

Использование группового способа обучения заключается:

в определении объема и характера учебного материала, подлежащего изучению и использованию на занятии обучающимися;

установлении числа задач, последовательности их рассмотрения, т. е. в планировании и определении учебного материала в зависимости от количества отведенных для данной темы часов;

выборе методических приемов ведения занятий;

подборе соответствующего материально-технического обеспечения (учебное оружие, учебные боеприпасы и т. д.) [1].

На основе изучения исходной документации у преподавателя должно сложиться представление о целях и задачах практического занятия и о том объеме работ, который должен выполнить каждый обучающийся.

Далее можно приступить к разработке содержания практического занятия. Для этого преподавателю (даже если он сам читает лекции по этому курсу) целесообразно вновь просмотреть содержание лекции с точки зрения предстоящего практического занятия. Необходимо выделить понятия, положения, закономерности, которые следует еще раз

проиллюстрировать на конкретных задачах и упражнениях. Таким образом, производится отбор содержания, подлежащего усвоению.

Важнейшим элементом практического занятия является учебная задача (проблема), предлагаемая для решения. Преподаватель, подбирая учебные задачи и логические задания для практического занятия, должен всякий раз ясно представлять дидактическую цель, а именно: привитие каких навыков и умений необходимо обеспечить. Следует применительно к каждой задаче установить: каких усилий от обучающихся она потребует, в чем должно проявиться творчество обучающихся при решении данной задачи.

Преподаватель должен проводить занятие так, чтобы на всем его протяжении обучающиеся были заняты напряженной творческой работой, поисками правильных и точных решений, чтобы каждый получил возможность раскрыться, проявить свои способности. Поэтому при планировании занятия и разработке индивидуальных заданий преподавателю важно учитывать уровень подготовки и интересы каждого обучающегося. Педагог в этом случае выступает в роли консультанта, способного вовремя оказать необходимую помощь, не подавляя самостоятельности и инициативы обучающегося. При такой организации практического занятия в аудитории не возникает мысли о том, что возможности его исчерпаны.

Рекомендуется вначале давать обучающимся легкие задачи (логические задания), которые рассчитаны на репродуктивную деятельность, требующую простого воспроизведения способов действия, данных на лекции, для осмысления и закрепления в памяти. Такие задачи помогают контролировать правильность понимания обучающимися отдельных вопросов изученного материала небольшого объема (как правило, в пределах одной лекции).

Затем содержание учебных задач усложняется. Предлагаются задачи, рассчитанные на репродуктивно-преобразовательную деятельность, при которой обучающемуся нужно не только воспроизвести известный ему способ действий, но и проанализировать его целесообразность, высказать свои соображения, относящиеся к анализу условий задачи, выдвигаемых гипотез, полученных результатов. Этот тип задач по отдельным вопросам темы должен развивать умения и навыки применения изученных методов выполнения действий.

В дальнейшем содержание задач (логических заданий) снова усложняется с таким расчетом, чтобы их решение требовало вначале от-

дельных элементов продуктивной деятельности, а затем – полностью продуктивной (творческой). Как правило, такие задачи в целом носят комплексный характер и предназначены для контроля глубины изучения материала темы или курса.

Выстраивая систему задач постепенно возрастающей сложности, преподаватель добивается усвоения обучающимися наиболее важных методов и приемов, характерных для данной учебной дисциплины.

Подготовка преподавателя к проведению практического занятия с использованием группового способа проведения включает:

подбор вопросов, контролирующих понимание обучающимися теоретического материала, который был изложен на лекциях и изучен ими самостоятельно. Вопросы должны быть расположены в таком логическом порядке, чтобы в результате ответов на них у всех обучающихся создалась целостная теоретическая основа – костяк предстоящего занятия;

выбор материала для примеров и упражнений. Подбирая задачи, преподаватель должен знать, почему он предлагает данную задачу, а не другую (выбор задачи не должен быть случайным); что из решения этой задачи должен извлечь обучающийся (предвидеть непосредственный практический результат решения выбранной задачи); что дает ее решение обучающемуся для овладения темой и дисциплиной в целом (рассматривать решение каждой задачи как очередную «ступеньку» обучения, заботясь о том, чтобы она была не слишком сложной, но и не легко разрешимой);

решение подобранных задач самим преподавателем (каждая задача, предложенная обучающимся, должна быть решена и методически обработана);

подготовку выводов из решенной задачи, примеров из практики, где встречаются задачи подобного вида;

распределение времени, отведенного на занятие, на решение каждой задачи;

подбор иллюстративного материала (плакатов, схем, слайдов), необходимого для решения задач, продумывание расположения рисунков и записей на доске, а также различного рода демонстраций.

Создав систему практических задач (логических заданий) по теме, выбрав необходимые задачи для конкретного занятия, рассчитав время для решения каждой из них, преподаватель приступает к разработке учебно-методических материалов для проведения практического заня-

тия. Параллельно с разработкой учебно-методических материалов производится подготовка техники (вооружения) и учебных мест к отработке практических задач.

Практическое занятие с использованием группового способа в учебных группах может проводиться как одним, так и двумя преподавателями с привлечением помощников руководителя занятия (помощника из числа сержантов). Вторым вариантом можно считать более предпочтительным с учетом наличия нескольких учебных мест и необходимости индивидуализации обучения. Практическое занятие с использованием группового способа проведения применимо в качестве эффективного способа обучения, хорошо сочетающегося с фронтальным и индивидуальным при отработке теоретических знаний и формировании умений.

Список использованных источников

1. Волченкова, Л. К. Профессиональное образование в системе обеспечения пограничной безопасности : учеб. пособие / Л. К. Волченкова. – Минск : ИПС РБ, 2022. – 383 с.

УДК 355.2

КРИТЕРИИ КОМПОНЕНТОВ ОТВЕТСТВЕННОСТИ КУРСАНТОВ-ПОГРАНИЧНИКОВ

Улитко Светлана Анатольевна, кандидат педагогических наук, доцент
ГУО «Институт пограничной службы Республики Беларусь»

Амельянчик Виталий Евгеньевич
ГУО «Институт пограничной службы Республики Беларусь»

Николаенков Сергей Алексеевич
ГУО «Институт пограничной службы Республики Беларусь»

Формирование ответственности является важной воспитательной задачей и одним из направлений индивидуальной воспитательной работы с каждым военнослужащим.

В нашем понимании «ответственность» пограничника есть синтез моральных норм, нравственных знаний и установок, нравственных чувств, отношений, убеждений, регулирующих поведение человека, оценочных критериев его поступка.

Ответственность может быть сформирована в ходе собственной самостоятельной работы личности. Курсантам на занятиях и в ходе повседневной жизнедеятельности необходимо предлагать стать участниками проблемных ситуаций, в ходе которых они учатся действовать и поступать ответственно.

Реализация процесса воспитания ответственности у курсантов возможна при соблюдении следующих условий:

создании воинского коллектива, содружества людей, объединенных общими целями и задачами с четко сознательной дисциплиной;

создании атмосферы доверия между членами воинского коллектива; использовании широкого арсенала методов, технологий, влияющих на ценности, поведение, мировоззрение и установки.

Одним из основных средств формирования ответственности является повседневная деятельность, которая включает в себя:

обучение;

идеологическую работу;

внутреннюю службу (наряды);

служебную практику;

научную деятельность;

хозяйственные и иные виды работ и др.

Офицер при формировании ответственности курсантов должен взять на себя инициативу, но вместе с тем и помочь курсантам в процессе работы над собой.

Юношеский возраст является одним из сложнейших периодов развития личности. Ведущим признаком этого возраста психологи признают зрелость личности (К. Муздыбаев и др.). Определяющим показателем зрелости выступает социальная ответственность – это такой уровень сознательного, избирательного отношения к своим действиям, поступкам и взаимоотношениям, когда молодой человек проявляет готовность и способность учитывать интересы и потребности других людей, принимать во внимание социальные обстоятельства и предугадывать социальные последствия [1].

Социальная ответственность начинает включать в себя такие характеристики, как индивидуальность, избирательность, сознательность, осо-

знанное отношение к своим решениям, действиям и поступкам, социально ответственное отношение к действительности, уверенность в том, что его решения, действия и поступки принесут пользу себе и другим людям [2].

В процессе службы курсанты способны к различным волевым действиям (они ставят цели, планируют их, осуществляют, рефлексиируют). Следовательно, характеристику их социальной ответственности следует рассматривать через призму эмоционально-волевых проявлений.

По мере накопления, обогащения, роста опыта социального ответственного поведения, в ходе решения все более возрастающих по сложности социальных задач на место ситуационной ответственности приходит ответственность иного рода – сознательно регулируемая, активно-положительная, устойчивая, смыслоориентированная.

Курсант стремится к самоутверждению, определению своего статуса в обществе, ориентируясь не на сиюминутные ценности, а на ценности жизненных перспектив.

Известный специалист в области возрастной психологии Ф. Райс выделяет множество изменений окружающей среды, которые могут повлиять на жизнь современных молодых людей и их поведение: наличие Интернета, авторитеты, меняющиеся ценности, рост преступностей, мировоззрение и др.

Этот перечень наглядно показывает, что общество посылает слишком противоречивые сигналы, по которым молодые люди определяют требования к уровню своей ответственности.

На основании сказанного нами определены ведущие сферы личности курсантов-пограничников в качестве компонентов ответственности:

когнитивный компонент (объем, глубина, полнота, системность знаний о нормах и правилах поведения в социуме, логичность изложения и раскрытия знаний; заинтересованность, активность, дисциплинированность, инициативность, настойчивость при совершенствовании своего профессионального мастерства; мотивационная направленность в ходе проведения мероприятий ОСД);

идейно-нравственный компонент (осознание личной ответственности и собственного отношения к заданию (поручению) и чувство долга; осознание своей роли в ситуациях проявления ответственного поведения; оказание помощи и поддержки товарищам и подчиненным при выполнении заданий и поручений; способность видеть причины успеха (неудач) в себе;

эмоционально-волевой компонент (способность к сопереживанию; способность проявлять доброжелательность; уровень активности, систематичности, заинтересованности, инициативности, самостоятельности при выполнении задач, не связанных со служебными обязанностями; уровень ответственности в ситуациях служебной деятельности: несение службы в нарядах, выполнение мероприятий согласно функциональным обязанностям; проявление волевых усилий при выполнении поручений);
действенный компонент (проявление честности; умение быть пунктуальным; уровень исполнительности; привычка отвечать за свои поступки; поддержание престижа воинской профессии; способность принимать решения, оценивать их последствия; способность поступаться личными интересами).

Список использованных источников

1. Муздыбаев, К. Психология ответственности / К. Муздыбаев. – Л. : Наука. Ленингр. отд-ние, 1983. – 293 с.
2. Смирнова, А. В. О структуре ответственности/ А. В. Смирнова // Вестн. Удмурт. ун-та. Философия. Психология. Педагогика. – 2017. – Т. 27. – № 4. – С. 464–467.

УДК 355.2

РАЗВИТИЕ ГРАЖДАНСКИХ КАЧЕСТВ КУРСАНТОВ ПОСРЕДСТВОМ МЕДИАПРОСТРАНСТВА

Улитко Светлана Анатольевна, кандидат педагогических наук, доцент
ГУО «Институт пограничной службы Республики Беларусь»

Зайцев Александр Аркадьевич
ГУО «Институт пограничной службы Республики Беларусь»

В современных условиях международного идеологического и политического противостояния, информационных войн, борьбы за свою независимость, автономность, самоидентичность, сохранение человеческих ценностей актуализируется проблема воспитания гражданских качеств у современной молодежи.

Навязываемые молодым людям через средства массовой информации западные ценности индивидуализма, приоритета личной выгоды перед социальной пользой, искажения исторических событий негативно отражаются на становлении мировоззренческих основ личности, их жизненных смыслов и ориентиров.

Молодому человеку в такой ситуации сложно самоопределиться и расставить акценты. В результате гражданской неустойчивости он зачастую выбирает сиюминутные выгоды. Победить в сложившемся противостоянии представляется возможным, если комплексно использовать все воспитательные ресурсы: лучший досоветский и советский опыт воспитания, преемственную опору на воспитательные традиции славянских народов, современные инновационные средства, направленные на всестороннее развитие молодежи, результатом которого станет высокий уровень гражданственности.

Без сомнения, гражданские качества необходимо воспитывать с самого раннего возраста на доступном материале «от близкого к далекому, от простого к сложному». Более того, необходима единая преемственная система воспитания гражданских качеств, обеспечивающая непрерывность процесса на всех уровнях образования и для всех социальных институтов.

Следует согласиться с позицией А. М. Князева и других исследователей, полагающих, что при воспитании любого качества личности необходимо обеспечить готовность воспитанника к его освоению, организовать процесс постижения знаний о его сущности и проявлениях, выработать систему отношений, характеризующих наличие желаемого качества, создать условия для демонстрации опыта его проявления и оказать помощь в овладении механизмами регуляции поведения в повседневной жизни в соответствии с целями [1].

При этом именно овладение регуляционными механизмами является показателем сформированности качества на уровне нормы.

Другими словами, алгоритм развития гражданских качеств курсантов может быть представлен указанной последовательностью дефиниций: готовность – знания – отношения – опыт – регуляция.

Следует подчеркнуть, что в белорусском обществе проявляются тенденции к осмыслению необходимости возвращения к философско-педагогическим идеям отечественных ученых, раскрывающих проблему воспитания гражданских качеств с опорой на духовно-нравственные основания.

Именно они являются фундаментом становления гражданской идентичности личности как формы осознания своего «Я» как гражданина Беларуси, чувства сопричастности и гордости за свою Родину, народ и историю.

Однако возвращаясь к идейным и содержательным истокам становления гражданских качеств у современной молодежи, невозможно не учитывать реалии современного мира, заявляющие о себе процессами глобализации и цифровизации.

Молодой человек, курсант, вступивший на путь взросления, всегда сталкивается с вопросом самоопределения. Он пытается найти себя и свою дорогу в жизни. Если каждый человек будет в качестве смысла и цели своей жизни направлен на улучшение жизни в своей стране и помощь людям, то именно это будет способствовать развитию государства. Такое целеполагание следует культивировать у молодого поколения.

Для педагогов, преподавателей, офицерского состава это серьезный сигнал к необходимости гибко и мобильно реагировать на запросы молодежи, предлагать содержательные и конструктивные способы их самореализации, вариативные методы раскрытия внутреннего потенциала личности, комплексного использования и сочетания традиционных и инновационных средств взаимодействия.

Одним из актуальных в этой связи направлений формирования особенно тонких и важных гражданских качеств у современной молодежи, таких как ответственность, гражданская позиция, гражданская активность, патриотичность и др., является педагогически целесообразное и грамотное использование медиапространства, современного по форме, выстроенного с учетом отечественных ценностей и традиций по содержанию.

В современных научных и популярных источниках медиапространство определяется через разные характеристики: как самоорганизующаяся виртуальная система, как совокупность источников, влияющая на реальное пространство, как электронное окружение, быстро обеспечивающее информацией одновременно отдельных совершенно разных людей и их сообщества. В нем они могут действовать и взаимодействовать, влиять друг на друга, создавая и преобразовывая визуальную и звуковую среду, выходящую за его пределы в реальное пространство досуга и отдыха, образовательной деятельности. В настоящее время фактически нет ни одной сферы жизнедеятельности человека, ни одной категории людей, которая не была бы представлена в медиапространстве.

В современной педагогике представлен достаточно обширный положительный опыт использования медиаресурсов в процессе освоения образовательных программ высшего образования. Более того, использование медиаобразовательных технологий становится зачастую ключевым фактором социализации молодежи и одновременно служит созданию мобильной, открытой, глобальной медиасреды, не подлежащей управлению и контролю, что пагубно сказывается на становлении личностных качеств молодых людей.

В этой части следует напомнить, что процесс социализации молодежи в медиапространстве отчасти носит стихийный характер. Это актуализирует необходимость обращения педагогической общественности к современным контентам для выработки общей стратегии их использования в воспитательных целях, для придания процессу социализации целенаправленного характера, особенно в части воспитания гражданских качеств.

Список использованных источников

1. Князев, А. М. Акмеолого-педагогическая концепция воспитания гражданственности в системе российского образования : автореф. дис. ... д-ра пед. наук : 19.00.13 / А. М. Князев. – М., 2008. – 26 с.

УДК 37.017

К ВОПРОСУ ОБ ОРГАНИЗАЦИИ ВОСПИТАТЕЛЬНОЙ РАБОТЫ В ВЫСШЕМ ВОЕННОМ УЧЕБНОМ ЗАВЕДЕНИИ

Цыбулько Василий Васильевич

УО «Военная академия Республики Беларусь»

Воспитание в высшем военном учебном заведении – это процесс целеустремленного и организованного воздействия должностных лиц, осуществляющих управление, профессорско-преподавательского состава на сознание и волю военнослужащих, а также формирование воинских коллективов на основе педагогического взаимодействия в целях

формирования и совершенствования морально-волевых, психологических и профессиональных качеств курсантов, развития и укрепления их духовных и физических сил, а также стремления к самосовершенствованию [1].

Исходя из предстоящей профессиональной принадлежности воспитание курсантов как будущих офицеров осуществляется в большей степени в рамках военно-профессионального воспитания, в котором активное участие принимают педагоги кафедр. Воспитательные возможности кафедр должны складываться из следующих важных составляющих: во-первых, это возможности профессорско-преподавательского состава по воспитанию курсантов в рамках реализации воспитательных функций учебно-воспитательного процесса; во-вторых, это личная примерность, нравственный идеал, образец педагога-профессионала учебного заведения; в-третьих, это воспитательные возможности учебных дисциплин, преподаваемых на кафедрах (содержание и суть каждой дисциплины имеет свои, присущие именно ей возможности); в-четвертых, это возможности по воспитанию курсантов в ходе проведения с ними практик и стажировок, организуемых с участием педагогов кафедр. Кафедры, осуществляющие подготовку курсантов, проводят воспитательную работу: посредством реализации педагогического потенциала учебных дисциплин в ходе их преподавания, а также руководства войсковыми стажировками и практиками; индивидуальной работы каждого преподавателя в курсантских подразделениях; личного участия профессорско-преподавательского состава в мероприятиях культурно-досугового и спортивно-массового характера, проводимых с обучающимися (проведение с курсантами во внеучебное время занятий в кружках военно-научного общества, в коллективах самодеятельного художественного и технического творчества); привития обучающимся практических навыков и умений воспитательной работы с будущими подчиненными при решении учебных и боевых задач [2].

Следует остановиться на воспитательных возможностях кафедр в ходе изучения учебных дисциплин курсантами и проведения с ними стажировок и практик.

Неотъемлемой составной частью учебных дисциплин, обеспечивающих получение комплекса знаний в учебном заведении, являются дисциплины цикла военно-профессиональных учебных дисциплин социально-гуманитарного профиля. В их содержании заключены огромные возможности решения воспитательных задач. По своему содержа-

нию обозначенные учебные дисциплины уже выполняют воспитательные функции, а кафедры военного учебного заведения призваны способствовать наиболее полной реализации педагогического потенциала данных учебных дисциплин в процессе их преподавания. Полнота и глубина реализации воспитательных возможностей в процессе преподавания и изучения дисциплин социально-гуманитарного блока обеспечиваются: глубоким подходом к выбору содержания, являющегося по своему характеру преимущественно мировоззренческим; логически стройным, последовательным, аргументированным раскрытием основных идей и положений теории, ее связи с практикой. Военно-профессиональная направленность процесса обучения, использование фактов из области, непосредственно связанной с настоящей или будущей деятельностью курсанта, практические примеры из жизни войск формируют у курсантов психологическую подготовку к предстоящей служебной деятельности.

Изучение цикла общевойсковых (тактических) учебных дисциплин вооружает курсанта умением пользоваться методологией оценки и обоснования проблем, касающихся военного дела, приучает серьезно анализировать факты, аргументировать выводы, вырабатывает логическую последовательность, точность и доказательность выводов, помогает видеть диалектическую связь между явлениями современного боя. Курсанты учатся детально анализировать количественный и качественный состав противника, вероятный характер его действий, соотношение сил сторон, сильные и слабые стороны противника. Указанные воспитательные возможности общевойсковых (тактических) дисциплин, преподаваемых в учреждении образования, подтверждают вывод о том, что данным дисциплинам принадлежит большая роль в формировании у курсантов широкого диапазона качеств – моральных, психологических, патриотических и нравственных, но в первую очередь их изучение решает задачи военно-профессионального воспитания. Особенно важно то, что в процессе изучения указанных дисциплин и реализации полученных знаний на практике создаются максимально благоприятные условия для воспитания у курсантов боевых и военно-профессиональных качеств.

Большую роль в воспитании курсантов играют учебные дисциплины военно-технического цикла, в первую очередь связанные с устройством и эксплуатацией вооружения, его материальной частью и ремонтом, а также раскрывающие вопросы его боевого применения. Эти дисциплины призваны решать следующие основные задачи воспита-

тельного характера: формировать у будущего офицера военно-профессиональные качества; совершенствовать стиль мышления обучающихся; воспитывать уверенность в высоких боевых свойствах изучаемого вооружения, военной и специальной техники. При изучении тактико-технических характеристик и боевых возможностей вооружения, военной и специальной техники активно используется опыт ее боевого применения в последних локальных войнах и вооруженных конфликтах. На занятиях по военно-техническим дисциплинам, наряду с военно-профессиональными качествами, формируются патриотические и нравственные качества (чувство гордости за вверенную технику, ответственность за ее грамотное обслуживание и эксплуатацию). В ходе учебных занятий раскрывается приоритетность образцов вооружения и военной техники, состоящих на вооружении подразделений Вооруженных Сил по сравнению с образцами вооружения и военной техники других государств.

Говоря о возможностях практик и стажировок по воспитанию обучающихся, по формированию из них патриотов, профессионалов своего дела, следует отметить, что они занимают одну из главенствующих ролей в работе учебного заведения в данном направлении. В первую очередь следует обозначить возможности войсковой стажировки как неотъемлемой части профессиональной подготовки курсантов. Основная цель войсковой стажировки заключается в выработке у курсантов профессионально значимых умений и навыков, являющихся составной частью целевого компонента всей военно-профессиональной подготовки в учебном заведении. В ходе решения задач стажировки у будущих офицеров закрепляется положительная мотивация к избранной профессии, понимание значимости службы для укрепления безопасности государства; развиваются такие важные личностные качества, как инициатива, воля, лидерство, чувство ответственности за порученное дело; приобретаются навыки в организации и проведении воспитательной и идеологической работы, воинского и правового воспитания и обучения личного состава в подразделении. Следует отметить тенденцию: в процессе войсковой стажировки профессиональное становление курсанта осуществляется активными темпами, причем мотивационные аспекты во многом определяют профессиональные.

Воспитание в военных высших учебных заведениях отличается рядом специфических черт, обусловленных жесткой регламентацией внутреннего распорядка учебного заведения. Поэтому система воинско-

го воспитания курсантов должна совершенствоваться на всех уровнях управления: от командования военного учебного заведения, факультетского и курсового звена управления до командира отделения. При этом основные усилия воспитательных структур необходимо сосредоточивать непосредственно на курсах, во взводах. Также следует помнить, что воспитательное воздействие на курсантов в процессе обучения должна оказывать и личность педагога, его знания, отношение к выполнению им своего профессионального и служебного долга, моральная чистота, единство слова и дела, высокий профессионализм, строгая требовательность к себе, педагогическая культура и методическое мастерство.

Список использованных источников

1. Бабичев, С. А. Принципы воспитания курсантов военных вузов в авторской системе А. А. Кадочникова / С. А. Бабичев // Актуальные исследования. – 2021. – № 1 (28). – С. 20–24.
2. Филатов, А. Ю. Пути организации воспитательной работы в военном вузе / А. Ю. Филатов // Рос. науч. журн. – № 1 (14). – М., 2010. – С. 195–200.

УДК 388.5

ПЕДАГОГИЧЕСКОЕ ВОЗДЕЙСТВИЕ НА МОТИВЫ, ПОБУЖДАЮЩИЕ КУРСАНТОВ К САМООБРАЗОВАНИЮ

Шкред Иван Анатольевич

ГУО «Институт пограничной службы Республики Беларусь»

В ходе обучения в государственном учреждении образования «Институт пограничной службы Республики Беларусь» курсанты в соответствии с программой обучения приобретают достаточное количество знаний, умений и навыков, но за годы учебы социальная среда претерпевает значительные изменения, меняются условия и обстоятельства военной службы.

По мере осознания широкого круга своих будущих обязанностей и прав каждый курсант задумывается о необходимости соответствовать своей будущей профессиональной роли, оценивает те многие сферы де-

тельности, в которых ему придется действовать в качестве офицера. В связи с этим педагог должен активизировать работу курсанта путем воздействия на мотивы и побудить его к самообразованию.

Готовность к решению различного рода задач требует от курсанта наличия у него стремления к самосовершенствованию, проявлению самостоятельных действий в меняющейся обстановке, способности к систематическому самостоятельному освоению материалов обучения. Поэтому успех самообразования напрямую зависит от следующих факторов осознания курсантами необходимости приобретения дополнительных знаний:

умения планировать и предусматривать последовательные шаги в поиске ответов на возникающие вопросы;

умения осуществлять отбор из ранее усвоенных знаний, актуализировать их и соотносить с решаемой проблемой;

желания найти ответы на возникшие вопросы, необходимости познания нового;

создание условий для реализации потребности в самообразовании.

Образование – единый целенаправленный процесс воспитания и обучения, являющийся общественно значимым благом и осуществляемый в интересах человека, семьи, общества и государства, а также совокупность приобретаемых знаний, умений, навыков, ценностных установок, опыта деятельности и компетенции определенного объема и сложности в целях интеллектуального, духовно-нравственного, творческого, физического и (или) профессионального развития человека, удовлетворения его образовательных потребностей и интересов.

Мотив – внутреннее осознанное побуждение, отражающее готовность человека к активности, к которой, в свою очередь, побуждает осознанная потребность. По мнению Е. П. Ильина, мотив – сложное психологическое интегральное образование, побуждающее человека к сознательным действиям и поступкам, служащее для него основанием и, в свою очередь, являющееся продуктом мотивации.

К мотивам самообразования курсанта относятся:

побуждение познавательного интереса к определенным областям знаний;

проявление волевых усилий и стремление к активному поиску знаний;

освоение профессиональной деятельности;

самосовершенствование (воспитание характера, развитие способностей, реализация своего потенциала и т. д.).

Самообразование – это целенаправленная познавательная деятельность, управляемая самой личностью; приобретение систематических знаний в какой-либо области науки, техники, культуры и т. п. В основе самообразования – интерес занимающегося в органическом сочетании с самостоятельным изучением материала.

Мотивы самообразования вызываются потребностями: в приобретении важной и востребованной профессии; деятельности (самостоятельная, творческая и т. д.); изменении самой личности и т. д. (рисунок).



Рисунок. – Мотивы самообразования курсантов

Наиболее сложный вопрос педагогической практики состоит в том, каким образом формировать мотивацию курсантов. В настоящее время в военных вузах существует различная система стимулов, направленная на развитие мотивации курсантов к самостоятельной учебной деятельности и самообразованию. Среди них можно отметить следующие:

меры поощрения творческой направленности в виде предоставления дополнительного свободного времени на самостоятельное обучение, посещение библиотек и т. д.;

дополнительное балловое поощрение по итогам семестра (курса) обучения;

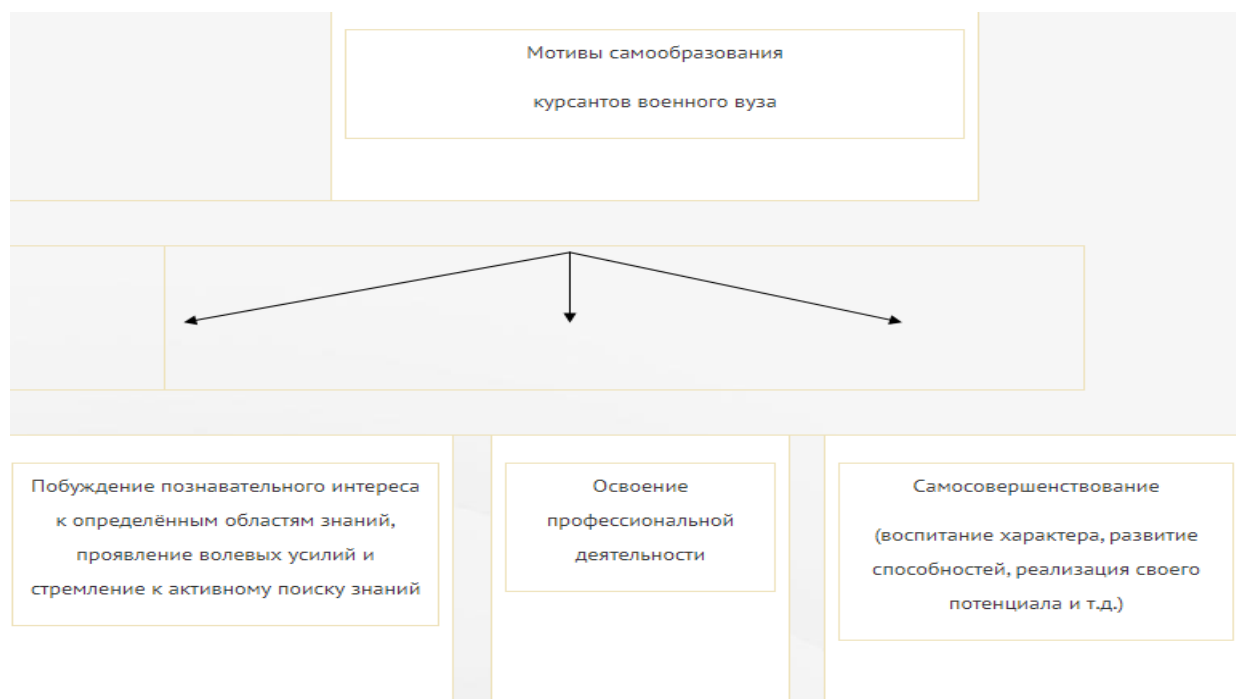
дополнительное денежное стимулирование за отличное обучение;

при отличной сдаче сессии предоставление возможности более раннего убытия в каникулярный отпуск и др.

В современных условиях обучения курсанты не должны ограничиваться знаниями, получаемыми в ходе изучения дисциплин учебной программы. Педагог должен стимулировать и активизировать курсанта, воздействуя на мотивы, которые, в свою очередь, будут побуждать к самообразованию, более глубокому изучению дисциплин обучения.

Положительное отношение к обучению является залогом к стремлению заниматься самообразованием. Зарождение активности должно происходить в сознании курсанта.

Огромное значение в этих условиях имеет его внутренняя позиция, стремление к овладению знаниями по собственной инициативе. Положительное эмоционально-волевое отношение и высокая степень мотивации к учебной деятельности играют важную роль в формировании готовности к самообразованию, что позволяет даже при низком уровне владения познавательными умениями осуществлять обучение на достойном уровне при условии проявления высокого уровня эмоционально-волевого отношения и мотивации.

Список использованных источников

1. Философский энциклопедический словарь. – 2-е изд. – М. : Сов. энцикл., 1989. – 815 с.
2. Бабанский, Ю. К. Избранные педагогические труды / Ю. К. Бабанский. – М. : Педагогика, 1989. – 560 с.
3. Добротворский, В. В. Психология и педагогика : учеб. пособие / В. В. Добротворский. – Ч. 1. Основы психологии. – Пермь : Пермский воен. ин-т ВВ МВД России, 2013. – 62 с.

УДК 159.9:351.746.1

РАЗВИТИЕ ИНФОРМАЦИОННОЙ НАДЕЖНОСТИ ПОГРАНИЧНИКОВ В ОБРАЗОВАТЕЛЬНОЙ СРЕДЕ ВУЗА

Яценко Инна Викторовна, кандидат психологических наук
ГУО «Институт пограничной службы Республики Беларусь»

Приобретение информацией статуса важнейшего ресурса современного общества, непрерывное возрастание объемов информации на

фоне стремительного развития информационно-коммуникационных технологий и внедрение их во все сферы человеческой деятельности трансформируют общество, изменяя составляющие его структуры, в том числе органы пограничной службы Республики Беларусь (ОПС).

В Концепции национальной безопасности Республики Беларусь определяются основные виды угроз национальной безопасности. Среди них отмечается деструктивное информационное воздействие на личность, общество и государственные институты, наносящее ущерб национальным интересам. Основными тенденциями современного общества являются: превращение информационной сферы в системообразующий фактор жизни людей, обществ и государств; усиление роли и влияния средств массовой информации и глобальных коммуникационных механизмов на экономическую, политическую и социальную ситуацию; распространение практики целенаправленного информационного давления, наносящего существенный ущерб национальным интересам.

Совокупность знаний и умений, обеспечивающих эффективную работу с информацией, в научной литературе обозначают терминами «информационная культура» и «информационная грамотность» личности [1, 2]. Содержание указанных понятий не раскрывает всех особенностей взаимодействия пограничников с современной информационной средой в целях обеспечения эффективной учебно-профессиональной и профессиональной деятельности. Последнее связано со спецификой их службы: большим кругом профессиональных задач, широким диапазоном характеристик и условий обстановки, вариативностью условий – от повседневных до напряженных и даже экстремальных. По этой причине, полагаем, понятие «информационная надежность» максимально точно отражает и раскрывает особенности информационной деятельности пограничников как составляющей деятельности профессиональной и определяется как системная характеристика личности, обеспечивающая эффективную информационную деятельность в условиях различной степени сложности, являющуюся инструментом адаптации, социализации, профессионального развития и совершенствования.

Поддержание высокого уровня информационной надежности в стремительно изменяющихся условиях информационной среды требует организации целенаправленной, системной деятельности по ее развитию у специалистов ОПС, особенно тех из них, которые находятся на начальном этапе профессионального пути – курсантов. Процесс развития информационной надежности обучающихся предполагает его мно-

гоуровневость: в качестве общего выступает образовательная среда вуза, особенного – психолого-педагогическое обеспечение развития информационной надежности курсантов, единичного – универсальный комплекс упражнений, который может применяться преподавателями в рамках любой учебной дисциплины.

Образовательная среда военного вуза представляет собой упорядоченную целостную совокупность компонентов, взаимодействие и интеграция которых обуславливают наличие у образовательного учреждения выраженной способности создавать условия и возможности для целенаправленного и эффективного использования педагогического потенциала среды в интересах развития личности всех ее субъектов.

Образовательная среда интегрирует структурные, функциональные и процессуальные компоненты. В субъект-объектном компоненте выделяются субъекты (преподаватели, обучающиеся, учебно-вспомогательный персонал) и объекты (условия и возможности среды в целом, материально-технические, финансовые, кадровые ресурсы), социально-психологические (мотивация, ролевая структура), психологические (психические процессы, свойства) и профессиональные характеристики. Функционально-целевой компонент, являясь ядром образовательной среды – детерминирующим и интегрирующим фактором ее функционирования и развития, представляет собой совокупность элементов: целей образовательной среды, основных функций управления образовательной средой, принципов ее построения и закономерности развития. Технологический компонент образовательной среды, обеспечивая целостность и воспроизводимость протекающих в ней процессов, включает элементы: область среды, ее виды, формы и методы, средства, результаты, управление средой. Сведения, полученные в результате функционирования диагностико-результативного компонента в соответствии с критериями и показателями эффективности образовательной среды и формами, методами ее изучения, анализа и оценки, анализируются с последующим принятием управленческих решений. Развитие информационной надежности в вузе включается в каждый из компонентов образовательной среды в соответствии с указанной выше их структурой.

Психолого-педагогическое обеспечение формирования информационной надежности представляет такую организацию когнитивной деятельности субъекта, которая стимулирует ее развитие и включает в себя три структурных компонента: 1) содержательный как направленность изучаемого материала на развитие логического (вербального и образно-

го) мышления у субъекта в процессе когнитивной деятельности; 2) операционально-деятельностный – определение алгоритма логических шагов в овладении навыками логического мышления (вербального и образного), оптимальный выбор определенных форм организации когнитивной деятельности и методических приемов, создание конкретных психологических механизмов, способствующих развитию логического мышления субъекта; 3) оценочно-регулятивный – определение критериальных признаков развитости логического мышления и методов ее оценки. Критериями оценки психолого-педагогического обеспечения являются: формально-логический (умение обучающегося выполнять определение, деление, анализ, синтез, ограничение, обобщение понятий, нахождение отношений между понятиями и формулирование вопросов-суждений); имагинитивно-логический (владение операциями агглютинации, гиперболизации, схематизации, типизации, акцентирования); диалектико-логический (оперирование в процессе изучения материала диалектическими категориями и законами, способность выявлять и разрешать противоречия, различать прямую и обратную связи).

Универсальный комплекс упражнений, рассматриваемый в качестве единичного в процессе формирования информационной надежности курсантов, может применяться преподавателями в рамках любой учебной дисциплины и включает виды заданий, направленные на развитие: 1) аналитико-синтетических мыслительных операций путем расшифровки зашифрованных понятий и их последующего определения; 2) операций сравнения в результате установления сходств и различий между понятиями; 3) способностей к обобщению и абстрагированию с использованием упражнений на нахождение существенных и несущественных признаков; 4) умений классификации путем распределения понятий на определенное количество групп с обоснованием признаков классификации; 5) способностей устанавливать закономерности с использованием логических таблиц, в которых предлагаемый материал располагается в определенной последовательности по столбцам и строкам; 6) умений правильно формулировать определения понятий и устанавливать отношения между ними (видо-родовые, функциональные, отношения последовательности, части и целого, причинно-следственные); 7) построения умозаключений на основе сопоставления суждений и установления соответствий между несколькими объектами, при этом оперируя ранее не известной информацией на этапе знакомства с новой темой;

8) способностей к грамотной аргументации и доказательству путем анализа различных точек зрения по отношению к исследуемому вопросу.

Развитие информационной надежности обучающихся в вузе предполагает системность и многоуровневость процесса. Организация образовательной среды в соответствии с предложенными структурно-системными компонентами будет способствовать развитию высокого уровня информационной надежности обучающихся.

Список использованных источников

1. Гендина, Н. И. Информационная грамотность или информационная культура: альтернатива или единство (результаты российских исследований) / Н. И. Гендина // Школьная библиотека. – 2005. – № 3. – С. 18–24.

2. Зиновьева, Н. Б. Информационная культура: современные подходы к рассмотрению объема понятия / Н. Б. Зиновьева // Проблемы информационной культуры : сб. науч. ст. / Магнитогорская консерватория ; под науч. ред. И. И. Горловой. – Магнитогорск, 1997. – Вып. 6. – С. 64–73.

ОРГАНИЗАЦИОННЫЙ КОМИТЕТ КОНФЕРЕНЦИИ:

председатель – заместитель председателя Государственного пограничного комитета Республики Беларусь **И. Н. Печень**

ЧЛЕНЫ ОРГАНИЗАЦИОННОГО КОМИТЕТА:

начальник ГУО «Институт пограничной службы Республики Беларусь» **С. В. Жилинский**
заместитель начальника ГУО «Институт пограничной службы Республики Беларусь»
И. К. Таперкин

начальник группы гуманитарного сотрудничества отдела международно-договорного сотрудничества по пограничным вопросам Координационной службы Совета командующих Пограничными войсками кандидат военных наук **В. А. Заиченко**

заместитель начальника отдела – начальник направления разработки документов международно-договорного сотрудничества по пограничным вопросам Координационной службы Совета командующих Пограничными войсками кандидат исторических наук, доцент **А. В. Высотенко**

профессор цикла кафедры оперативной деятельности ГУО «Институт пограничной службы Республики Беларусь» кандидат юридических наук, доцент **Д. В. Перевалов**

начальник кафедры пограничного контроля ГУО «Институт пограничной службы Республики Беларусь» **И. И. Бондаренко**

начальник кафедры пограничной службы ГУО «Институт пограничной службы Республики Беларусь» кандидат военных наук, доцент **П. В. Савинов**

начальник кафедры идеологической работы ГУО «Институт пограничной службы Республики Беларусь» **В. Е. Амелянчик**

начальник кафедры общевоенных и специальных дисциплин ГУО «Институт пограничной службы Республики Беларусь» **И. Ю. Кисляков**

начальник кафедры профессионально-прикладной физической подготовки и спорта ГУО «Институт пограничной службы Республики Беларусь» кандидат педагогических наук, доцент **А. В. Козыревский**

начальник кафедры дисциплин обеспечения оперативно-служебной деятельности органов пограничной службы ГУО «Институт пограничной службы Республики Беларусь» кандидат военных наук, доцент **И. В. Щербаков**

начальник кафедры социально-гуманитарных наук **Н. Е. Бельских**

начальник кафедры иностранных языков **Л. М. Садовнича**

начальник отдела организации научной деятельности и адъюнктуры ГУО «Институт пограничной службы Республики Беларусь» **В. И. Ритвинский**

Научное издание

АКТУАЛЬНЫЕ ПРОБЛЕМЫ ОБЕСПЕЧЕНИЯ ПОГРАНИЧНОЙ БЕЗОПАСНОСТИ

*Материалы VI Международной заочной научно-практической конференции
г. Минск, 29 апреля 2022 г.*

В трех частях

Часть 1

Редактор *М. Н. Фадеева*
Технический редактор *О. В. Михайлина*

Подписано в печать 06.09.2022. Формат 60×84^{1/16}.
Бумага офсетная. Печать цифровая.
Усл. печ. л. 18,7. Тираж 55 экз. Заказ 2684.
Издатель и полиграфическое исполнение:
государственное учреждение образования
«Институт пограничной службы Республики Беларусь».
Свидетельство № 1/375 от 23.06.2014.
Ул. Славинского, 4, 220103, Минск.