

Институт пограничной службы Республики Беларусь

**ОБЕСПЕЧЕНИЕ ПОГРАНИЧНОЙ БЕЗОПАСНОСТИ
И ОХРАНА ГОСУДАРСТВЕННОЙ ГРАНИЦЫ
РЕСПУБЛИКИ БЕЛАРУСЬ: ТЕОРИЯ И ПРАКТИКА**

*МАТЕРИАЛЫ
X РЕСПУБЛИКАНСКОЙ НАУЧНО-ПРАКТИЧЕСКОЙ КОНФЕРЕНЦИИ
г. Минск, 10 февраля 2021 г.*

В трех частях

Часть 2

Минск
ИПС РБ
2021

УДК 351.746.1(476)(06)
ББК 67.401.132
О-13

Редакционная коллегия:

доктор психологических наук, профессор *В. П. Вишневецкая*
доктор юридических наук, профессор *В. Ф. Ермолович*
доктор исторических наук, профессор *А. М. Лукашевич*
кандидат педагогических наук, доцент *А. В. Козыревский*
кандидат педагогических наук, доцент *Л. К. Волченкова*
кандидат военных наук, доцент *В. Ф. Качуринский*
кандидат военных наук, доцент *В. К. Токарев*
кандидат военных наук, доцент *А. Н. Бугай*
кандидат юридических наук, доцент *Д. В. Перевалов*
кандидат юридических наук *В. Н. Будько*
кандидат технических наук, доцент *В. Д. Гришко*
кандидат технических наук, доцент *Д. С. Рябенко*
кандидат психологических наук, доцент *А. А. Терехов*
кандидат технических наук, доцент *Н. Г. Кухальский*
кандидат исторических наук, доцент *И. В. Гребенчук*
кандидат филологических наук, доцент *М. А. Раткевич*
кандидат филологических наук, доцент *Г. Б. Филимонова*
А. В. Казаков; Р. Б. Канторов; А. И. Корзун; С. М. Мельник; А. С. Миронов;
Ю. С. Пиколок; Л. М. Садовнича; Д. А. Тихоновский; П. А. Трубанов; А. Н. Чубов

013 **Обеспечение** пограничной безопасности и охрана Государственной границы Республики Беларусь: теория и практика : материалы X Респ. науч.-практ. конф., Минск, 10 февр. 2021 г. : в 3 ч. / Ин-т погранич. службы Респ. Беларусь ; редкол.: В. П. Вишневецкая [и др.]. – Минск : ИПС РБ, 2021. – Ч. 2. – 292 с.
ISBN 978-985-26-0099-6.

Материалы посвящены актуальным проблемам обеспечения пограничной безопасности и охраны Государственной границы Республики Беларусь. Рассмотрены вопросы обеспечения пограничной безопасности, совершенствования всестороннего обеспечения деятельности правоохранительных органов в целях обеспечения национальной безопасности, совершенствования подготовки сотрудников и военнослужащих госорганов системы обеспечения национальной безопасности, формирования и поддержания морально-психологической готовности личного состава выполнять поставленные задачи в любых условиях обстановки, профессионально важных качеств офицеров государственных органов системы обеспечения национальной безопасности.

Материалы предназначены для профессорско-преподавательского состава, слушателей, курсантов учреждений высшего образования, адъюнктов, аспирантов, а также соискателей в области обеспечения национальной безопасности и охраны Государственной границы Республики Беларусь, сотрудников органов пограничной службы.

УДК 351.746.1(476)(06)
ББК 67.401.132

ISBN 978-985-26-0099-6 (Ч. 2)
ISBN 978-985-26-0097-2

© ГУО «ИПС РБ», 2021

СОДЕРЖАНИЕ

СЕКЦИЯ № 5 АКТУАЛЬНЫЕ АСПЕКТЫ ФОРМИРОВАНИЯ ЛИЧНОСТИ ВОЕННОСЛУЖАЩЕГО

Байда И. М., Голенок А. Д. Особенности конфликтов в воинских коллективах.....	9
Грейбо К. В., Грицук А. А. Особенности деловой беседы в воинской части... 11	11
Демянко Д. Д. Подготовка курсантов к профессиональному общению	14
Дроздов Е. В., Улитко С. А. Ценностные ориентации современной молодежи	16
Кивайко В. Н., Мартынчик Д. В. Психологические аспекты становления и развития профессионализма сотрудников системы обеспечения национальной безопасности в Республике Беларусь.....	19
Киеня В. В., Волченкова Л. К. Конструирование и использование кейс-метода в процессе обучения слушателей.....	24
Кобзенко Н. С. Формирование мотивации учебной деятельности курсантов ..	27
Кондратьева М. А. Психологические подходы к формированию высокого уровня эмоционального интеллекта личного состава подразделений пограничного контроля.....	29
Кондратюк Е. С., Коробков И. А. Анализ факторов, влияющих на психологический климат в воинском коллективе.....	32
Меренов Е. П. Социально-психологический тренинг в практике формирования коммуникативной компетентности будущего офицера	35
Новик П. В., Кучкин К. К. Анализ психологических особенностей управленческой деятельности в воинском коллективе	37
Павловский А. А., Божко Р. А. Оценка эффективности технологии обучения с использованием системы управления курсами Moodle при проведении занятий по техническим дисциплинам	40
Пискунов К. А. Ценностные ориентации современной учащейся молодежи... 43	43
Попов А. С., Ошурок А. Д., Трунов С. В. Проблема формирования профессиональных качеств в сфере оказания первой (медицинской) помощи при подготовке специалистов пограничной службы.....	45
Ратников М. Г., Волченкова Л. К. Исследование сформированности навыков публичного выступления у будущих офицеров-пограничников при проведении мероприятий идеологической работы.....	48
Рябцева Л. А. Связь ИКТ-умений с профессионально-коммуникативной компетентностью курсантов и их реализация в последующей служебно-профессиональной деятельности.....	51

Савик С. А., Блажко Д. В., Капкович М. И. Инновационные образовательные технологии в практике подготовки курсантов военно-учебных заведений.....	55
Сорока Н. С. Особенности определения характера военнослужащих.....	58
Терехов А. А. Представления о профессионально важных качествах пограничника	60
Ткачев С. А., Волченкова Л. К. Патриотическое воспитание курсантов Института пограничной службы на основе проектного подхода	63
Улитко С. А., Василенко Д. А. Современные подходы к обучению курсантов.....	67
Филанович И. Д. Развитие социального интеллекта курсантов-пограничников	69
Шаколо В. А. Уровень субъективного контроля курсантов разных лет обучения	72
Шарапа Н. А., Шевернёв В. В. Особенности основных функций управленческого общения в воинском коллективе	74

СЕКЦИЯ № 6

АКТУАЛЬНЫЕ ПРОБЛЕМЫ БОЕВОЙ ПОДГОТОВКИ СОТРУДНИКОВ И ВОЕННОСЛУЖАЩИХ ГОСУДАРСТВЕННЫХ ОРГАНОВ СИСТЕМЫ ОБЕСПЕЧЕНИЯ НАЦИОНАЛЬНОЙ БЕЗОПАСНОСТИ

Азарьков И. С., Гончаренко Я. Г. Система профессиональных компетенций специалиста.....	77
Андрианова А. С. Особенности организации и проведения семинара-диспута	80
Булойчик Т. В., Седнев С. М. Многокомпонентность процесса профессионального обучения курсантов учреждений образования Министерства внутренних дел Республики Беларусь.....	83
Гиль П. П., Кривенкова Т. В. Перетренированность как патологическое состояние организма: причины и последствия	84
Заговальский Ю. Г., Макадревич К. В. Ведущие физические качества военнослужащих подразделений пограничного контроля	86
Ивановский Е. В., Ивановская Е. В. Совершенствование силовых способностей курсантов Академии МВД Республики Беларусь на основе применения подводящих упражнений	88
Карамышев П. Н., Пришивалко Д. Ю. Знание основ военной топографии как составляющая успешного решения оперативно-служебных задач сотрудниками органов пограничной службы Республики Беларусь	91
Козыревский А. В., Макадревич К. В. О значимости ведущих физических качеств в профессиональной деятельности пограничников.....	93

Коминч М. М., Голеневский А. С. О некоторых особенностях подготовки спортсменов к рукопашному бою в современных условиях	95
Кот В. С. Применение метода ситуационного моделирования при проведении занятий по тактической подготовке внутренних войск	99
Кошевой В. О. К вопросу о воспитании у военнослужащих высоких морально-боевых качеств.....	102
Кравец В. В., Тарасов Н. И. Основные ошибки при стрельбе из пистолета и способы их устранения.....	105
Лавренюк Э. Э., Святощик М. В. Огневая подготовка курсантов ГУО «Институт пограничной службы Республики Беларусь»	108
Лемешко Е. В. Медицинская подготовка сотрудников и военнослужащих государственных органов системы обеспечения национальной безопасности	110
Макатревич К. В., Козыревский А. В. О необходимости обучения военнослужащих рукопашному бою.....	113
Попов Д. С., Кобзенко Н. С. Значение топографической подготовки и роль навигационных спутников систем в деятельности подразделений ОПС РБ	116
Прокофьев С. А., Верещако В. Н. Полоса препятствий как важнейший элемент развития выносливости у военнослужащих органов пограничной службы.....	119
Рачко И. Н., Колотовченков Н. С. К вопросу о значимости общей физической подготовки в профессионально-прикладной физической подготовке курсантов ГУО «Институт пограничной службы Республики Беларусь»	121
Савич Д. Н., Макаров В. А. Анализ координационной подготовленности курсантов-первокурсников.....	125
Серафинович Е. В. Приемы и правила стрельбы из ПМ у сотрудников ОПС	127
Трубанов П. А., Абрамович Д. А. Особенности правильного хвата пистолетной рукоятки.....	130
Цыбулько В. В., Онищук Р. С. К вопросу применения MR/VR/AR-технологий в обучении военнослужащих	132
Широканова Л. И., Широков А. Б. Факторы, обеспечивающие успешность проявления выносливости в полумарафоне и марафоне	136

СЕКЦИЯ № 7 ИННОВАЦИИ БОЕВОГО И МАТЕРИАЛЬНО-ТЕХНИЧЕСКОГО ОБЕСПЕЧЕНИЯ ОХРАНЫ ГРАНИЦЫ

Балюк Д. В., Рылик А. В. Сравнение характеристик традиционных и альтернативных источников электропитания для обеспечения эксплуатации технических средств охраны границы	140
---	-----

Белявский М. А. Некоторые аспекты проведения специальной обработки в подразделениях органов пограничной службы на направлении БелАЭС	142
Бугай А. Н., Воробьёв Д. В. Некоторые вопросы обеспечения радиационной безопасности в пунктах упрощенного пропуска через Государственную границу Республики Беларусь	146
Василенко Д. А., Логинов Д. В. Требования по оборудованию опорного пункта пограничной заставы.....	149
Волошко Д. А., Гансецкий Д. В. Обзор видов солнечных фотопанелей и перспектива их применения в органах пограничной службы	151
Гринцевич Д. А., Казаков А. А. Анализ способов комбинирования технических средств охраны протяженных участков границы, построенных на основе волоконно-оптических линий связи с техническими средствами наблюдения	155
Гришко В. Д., Товстик С. Н. Алгоритм изъятия земельного участка для создания инженерной инфраструктуры Государственной границы Республики Беларусь	157
Грудин С. М. К вопросу о полевых проектах	160
Ефимчик К. В. Изготовление элементов ограждения и настилов из композиционных материалов для перемещения личного состава и техники	162
Кухальский Н. Г., Колейник Е. В. К вопросу особенностей применения фотоловушек в охране государственной границы.....	166
Кривенкова Т. В., Менько П. И. Модель автономной системы электроснабжения	168
Кулеша Е. Ю., Рылик А. В. О совместном применении габионов и Concrete Canvas.....	170
Нефёдов Д. С., Курилович В. В. Разработка структуры устройства формирования команды подрыва противовоздушной мины	172
Нефёдов Д. С., Пузанов А. Д. Разработка структуры устройства обнаружения беспилотных летательных аппаратов по акустическим шумам.....	175
Ракуть А. В., Рылик А. В. Особенности применения беспилотных летательных аппаратов в вооруженных конфликтах	178
Романюта В. Д., Рылик А. В. Ведение инженерной разведки с применением технических средств наблюдения.....	180
Стригин М. С., Терашкевич В. Н. Перспективы замены автомобилей с двигателями внутреннего сгорания на электромобили	182
Стужинский Д. А., Бейтюк М. С. Планирование инженерного обеспечения охраны государственной границы на участке ТОПС с использованием программного продукта MS Project.....	184
Щербаков И. В., Рылик А. В. Перспективные направления эксплуатации инженерной техники в органах пограничной службы	187

СЕКЦИЯ № 8
СОЦИАЛЬНО-ГУМАНИТАРНОЕ ЗНАНИЕ КАК ФАКТОР
ФОРМИРОВАНИЯ ЛИЧНОСТИ БУДУЩЕГО ОФИЦЕРА

Андреев П. Э. Духовные ценности и правосознание военнослужащих.....	189
Бельских Н. Е., Лемеш П. В. Трансформация системы ценностей офицерского корпуса на современном этапе.....	191
Волосников Р. А. Социальные аспекты взаимодействия общественного мнения и пограничной службы как социальных институтов.....	193
Волохович С. Д. Роль полковника Якова Григорьевича Крейзера в оборонительных боях под Борисовом летом 1941 года	197
Донской Д. М. Дети – герои Великой Отечественной войны	200
Жлобо Т. И., Григорук А. А. Роль языка и культуры в профессиональной деятельности офицера-пограничника	203
Карпиевич В. А. Информационная компетентность и безопасность личности	205
Клименко Я. А., Ринкевич К. А. Организация военно-медицинской службы в годы Великой Отечественной войны	208
Лагун Н. Е., Ту Хао. Межкультурная компетенция как часть коммуникативной компетенции.....	211
Леднёва А. С. Формирование исторической памяти о событиях Великой Отечественной войны, увековеченных в памятниках и мемориалах, – важный компонент воспитательной и идеологической работы с курсантами факультета внутренних войск	213
Макаренко К. С. Мой прадед – Стуков Иван Иннокентьевич – участник Великой Отечественной войны.....	216
Науменко А. В. Условия создания и развития сети пунктов пропуска на границе Республики Беларусь с Украиной (1991–2007 гг.)	218
Хованский К. А. Вопросы манипуляционного воздействия в процессе коммуникации.....	222
Цибаланцзя. Особенности изучения русского языка слушателями магистратуры Китайской Народной Республики	224

СЕКЦИЯ № 9
ИНОСТРАННЫЙ ЯЗЫК В СОВРЕМЕННЫХ
СОЦИОКУЛЬТУРНЫХ УСЛОВИЯХ

Быкович Д. А., Серёгина С. Е. Лингвистическая интерпретация бинарных оппозиций.....	227
Дайнеко Л. С. Мультикультурализм в условиях языковой политики.....	230

Дубинин Д. В. Нормативный язык и современные социально-территориальные диалекты в Великобритании	233
Кисляк И. В. Иностраннный язык в современных социокультурных условиях	236
Лазовская А. Э. Значение языковой подготовки в обеспечении пограничной безопасности	238
Лебедев К. Г., Савеленок Н. В. Понятие словообразовательная модель	241
Лычковский К. В., Садовнича Л. М. К вопросу об использовании некоторых видов ИКТ на занятиях по иностранному языку	244
Мартинкевич Е. В. Юмор как инструмент общения пользователей сети Интернет	247
Матусевич Е. Н. Влияние иностранного языка на формирование ценностных качеств обучающихся в современных социокультурных условиях	250
Морозов А. В., Кирилюк И. С. Способы создания американского военного термина	253
Нагибович В. В., Петрашко Д. В., Алешкевич О. Ю. Важность формирования мотивации к обогащению лексического запаса фразеологическими единицами	257
Панасенко А. С. Инвективная лексика в коммуникации участников дорожного движения (на материале немецкого языка)	260
Петровский А. А., Шаповалов Е. Ф. Сущность и особенности праздников и традиций Соединенного Королевства Великобритании и Северной Ирландии	263
Петрушин В. В., Горбатенко В. В. Специфические особенности неологизмов, появившихся в немецком языке во время распространения коронавируса	266
Попов Р. О., Серёгина С. Е. Особенности функционирования английских военных терминов в языке средств массовой информации	269
Прокопец А. В., Харитонович Р. М. Преимущества аутентичных новостных материалов и приемы работы с ними в ходе изучения английского языка	273
Серёгина С. Е., Филатов А. В. Аббревиация в виртуальном тексте (на материале английского языка)	275
Филатов А. В., Серёгина С. Е. Способы образования неологизмов в английском компьютерном жаргоне	277
Шурба С. С. Значимость владения иностранным языком в профессиональной деятельности офицера-пограничника	281
Юревич Р. Г. Языковые последствия выхода Великобритании из ЕС	283
Резолюция X Республиканской научно-практической конференции «Обеспечение пограничной безопасности и охрана Государственной границы Республики Беларусь: теория и практика»	287
Итоги работы конференции	290

СЕКЦИЯ № 5
АКТУАЛЬНЫЕ АСПЕКТЫ ФОРМИРОВАНИЯ
ЛИЧНОСТИ ВОЕННОСЛУЖАЩЕГО

УДК 159.9

ОСОБЕННОСТИ КОНФЛИКТОВ В ВОИНСКИХ КОЛЛЕКТИВАХ

Байда И. М.

Белорусский национальный технический университет

Голенок А. Д.

Белорусский национальный технический университет

Конфликт в воинском коллективе – это наиболее острый способ развития и завершения значимых противоречий, возникающих в процессе социального взаимодействия, заключающийся в противодействии военнослужащих и сопровождающийся их негативными эмоциями по отношению друг к другу [1].

Существует понятие «конфликтная ситуация», означающее фрагмент конфликта. Сам объект конфликта рассматривается как его реальная причина. Им может быть материальная (ресурс), социальная (власть в воинском коллективе) или духовная (идея, норма, принцип, обычай) ценность, к обладанию которой стремятся конфликтующие. Как правило, объект конфликта находится на пересечении личных, групповых интересов военнослужащих.

Существует также предмет конфликта. Его можно свести к объективно существующей или воображаемой проблеме, лежащей в основе конфликта. Это противоречие, ради разрешения которого стороны вступают в противоборство.

Участники конфликта – это те субъекты, которые непосредственно совершают активные (наступательные или защитные) действия друг против друга [1].

Практически каждый конфликт несет в себе и конструктивные, и деструктивные функции.

Конструктивные функции конфликта: устраняют полностью или частично противоречия, возникающие в воинской деятельности и межличностных отношениях; позволяют оценить индивидуально-психологические особенности военнослужащих, участвующих в конфликте, относительную силу мотивов; улучшают качество индивидуальной деятельности, способствуют предотвращению застоя, служат источником развития; способствуют выполнению функции сплочения группы перед лицом трудностей. В результате воинский коллектив может приобрести качественно новое состояние.

Деструктивные функции конфликта: являются источником нарушений уставных правил взаимоотношений среди военнослужащих; чаще всего снижают эффективность деятельности; ухудшают качество совместной деятельности коллектива.

Конфликты в воинских коллективах могут быть порождены целым комплексом причин, среди которых логично выделить два блока: объективные (нарушения социальной справедливости при распределении нагрузки, материальных и духовных благ, в системе поощрения и наказания, недостаточная обеспеченность подразделения всем необходимым для нормальной жизнедеятельности и выполнения боевых задач) и субъективные (низкая культура общения, грубость и нетактичность, нетерпимость к чужому мнению, недостаточная профессиональная подготовка некоторых военнослужащих, неуставные отношения).

Зная причины возникновения конфликтных ситуаций в воинском коллективе, должностные лица могут стратегически правильно организовать свою деятельность по профилактике конфликтных отношений среди военнослужащих. Умение управлять конфликтным взаимодействием способно стать одним из шагов в решении этой проблемы [1].

Разрешение конфликта представляет собой совместную деятельность участников конфликта, направленную на прекращение конфликтного противодействия и решение проблемы, которая привела к столкновению.

Основными формами завершения конфликтов являются: затухание; в форме самостоятельного разрешения оппонентами; путем урегулирования их прямыми или непосредственными начальниками.

Одной из важнейших характеристик процесса руководства воинским коллективом, регулирования социально-психологического климата, предупреждения нарушений уставных правил взаимоотношений является качество принимаемых управленческих решений. На этапе подготовки неконфликтного управленческого решения рекомендуется:

построить информационную модель (описательную) актуального состояния объекта управления;

определить основные тенденции в развитии объекта управления;

решить проблему (по каким причинам объект управления находится в том состоянии, в котором он оказался);

спрогнозировать развитие событий (при условии отсутствия вмешательства в развитие объекта управления) и обосновать управленческое решение, построив прогностическую модель;

определить в какое состояние необходимо привести объект управления, построив модель целей.

С принятием обоснованного решения начинается деятельность руководителя по его выполнению: осуществляется переход к претворению в жизнь оптимизированного решения; должна быть возможность оперативно корректировать решения и действия; анализируются результаты пройденного пути и принятие решения о завершении деятельности.

Последний шаг данного этапа требует от должностного лица обладания полной и объективной информацией о состоянии проблемы, по которой принималось решение.

Для завершения всего цикла работы по принятию неконфликтного управленческого решения большое значение имеет обобщение опыта управленческой и любой другой деятельности. Данный подход предполагает минимизацию возможности появления конфликтов [2].

Рассмотренные способы урегулирования и завершения конфликтов не исчерпывают всех средств в управлении конфликтным взаимодействием. Во многом поднятые проблемы могут служить базой для дальнейших действий. В первую очередь они строятся как меры предупредительного характера, а также могут быть использованы в формировании твердого уставного порядка в частях и подразделениях.

СПИСОК ИСПОЛЬЗОВАННЫХ ИСТОЧНИКОВ

1. Шипилов, А. И. Психология разрешения конфликтов между военнослужащими : пособие / А. И. Шипилов. – М. : Военный университет, 1999. – 40 с.
2. Анцупов, А. Я., Шипилов, А. И. Конфликтология : учеб. для вузов / А. Я. Анцупов, А. И. Шипилов. – М. : ЮНИТИ, 2000. – 551 с.

УДК 159.9

ОСОБЕННОСТИ ДЕЛОВОЙ БЕСЕДЫ В ВОИНСКОЙ ЧАСТИ

Грейбо К. В.

Белорусский национальный технический университет

Грицук А. А.

Белорусский национальный технический университет

Деловая беседа – это процесс общения с использованием вербальной и невербальной связей, направленный на решение вопросов производственной деятельности.

Правила подготовки и проведения деловой беседы в воинском коллективе представляют собой основные действия, предпринимаемые в определенной последовательности и взаимосвязи, направленные на достижение цели беседы и создание положительного образа участников.

Наиболее частыми ошибками (рисками), которые допускают участники деловых бесед, являются следующие:

пренебрежение этапом подготовки к беседе, на котором закладываются возможные элементы модели будущей беседы; невнимательное отношение к отдельным, незначительным с субъективной точки зрения некоторых участников, правилам ведения или подготовки беседы. Так, например, отсутствие должного внимания к выбору места проведения беседы может привести к тому, что несоответствующая ситуации обстановка и даже взаимоположение участников сводят на нет успешность деловой беседы [1].

Процесс деловой беседы можно представить схематично в виде основных действий, которые необходимо предпринимать в определенной последовательности и взаимосвязи.

Последовательность действий охватывает два взаимосвязанных процесса – подготовку к беседе и ее проведение. Процесс подготовки к беседе характерен тем, что он предусматривает возможность моделирования хода беседы. Отличительной чертой построения ее модели является то, что при отработке формулировок понятий и суждений, определении последовательности и содержания аргументации и формировании состава участников беседы может проводиться анализ возможной ответной реакции собеседника. Невыполнение подобного анализа способно в ряде случаев поставить одного из участников беседы в тупик, если реакция другой стороны отличается от предусмотренной или интуитивно-желаемой первым из участников [2].

При этом следует прогнозировать максимально возможное число встречных реакций собеседника на те или иные собственные высказывания. Успех деловой беседы в воинском коллективе во многом зависит от того, насколько точно вы сумеете предугадать позицию и интересы другой стороны [1].

При определении цели беседы формируется общая ее тактика, устанавливается степень жесткости собственной позиции, вероятности компромиссных решений, допустимости углубленных оценок и т. п. Перечисленные параметры беседы будут зависеть от того, является ли целью беседы:

- 1) установление истины, принятие решения на основе логики умозаключений;
- 2) склонение другой стороны к собственной точке зрения;
- 3) достижение результата любой ценой, даже путем манипулирования понятиями и мнением сторон;
- 4) информирование собеседника о происходящих событиях;
- 5) принятие компромиссного варианта решения, устраивающего какую-либо из заинтересованных сторон [2].

Информационная подготовка обеспечивает четкое, бесперебойное прохождение беседы, позволяет участникам не упускать общего ее стержня, а также создает дополнительные элементы в обосновании суждений и в содержании аргументации по поводу собственной позиции. Информационная подготовка предполагает заблаговременный поиск и систематизацию необходимых документов, исходных данных, соответствующих предмету беседы, подбор необходимых компьютерных файлов информации. При этом информационная подго-

товка должна предусматривать достаточно широкий спектр документации, вероятность использования которой в процессе беседы высока.

Следует заранее отработать формулировки тех понятий и основных суждений, которые затрагивают предмет разговора. Принципиальные суждения по ходу беседы не должны вызывать у вас затруднений и неуверенности, что может заставить собеседника усомниться в вашей компетентности и подготовленности [1].

В общем случае последовательность аргументации может предусматривать (как достаточно рациональный вариант) поступательное движение от суждений с малой силой убедительности к умозаключениям, являющимся бесспорным подтверждением вашей точки зрения. Другими словами, движение должно идти от менее значимых к более значимым аргументам.

Формирование состава участников беседы имеет существенное значение для ее хода как в позитивном, так и в негативном плане. Привлечение к участию в беседе дополнительных лиц может вызвать неоднозначную реакцию у противоположной стороны. Этика деловой беседы предполагает участие в ней тех лиц, состав которых был оговорен заранее. Кроме того, следует иметь в виду, что участие лиц, не предусмотренных заранее, может внести в беседу нежелательные элементы, отклонение от намеченного хода [2].

Время и место проведения беседы должны быть удобны обеим сторонам. Условия времени и места следует подбирать таким образом, чтобы они не отвлекали участников на какие-либо внешние факторы, мешающие нормальному ходу беседы.

Весь процесс подготовки к беседе позволяет построить модель хода беседы [1].

Проведение беседы складывается из трех этапов – начального, основного и этапа выхода из беседы. Особенности человеческой психологии таковы, что серьезные, деловые вопросы решаются легче после создания атмосферы благожелательности и доверительности, к чему должны быть приложены соответствующие усилия хотя бы одного из участников в начале беседы. Такая атмосфера создается посредством не относящихся к предмету деловой встречи фраз, обмен которыми настраивает человека на «волну» собеседника, позволяет несколько психологически раскрепоститься в преддверии обсуждения серьезных проблем. Естественно, начальный этап беседы не должен быть слишком растянут по времени [2].

Таким образом, выход из беседы, также как и начальный этап, не должен быть очень длительным. Он должен способствовать сохранению делового настроения участников и показывать в корректной форме на то, что все возможные результаты беседы достигнуты и лимит ее времени исчерпан.

СПИСОК ИСПОЛЬЗОВАННЫХ ИСТОЧНИКОВ

1. Деловая беседа – подготовка и проведение // Деловой интернет-журнал «Wibes» [Электронный ресурс]. – Режим доступа: <http://www.wibes.ru/advice/delovaya-beseda>. – Дата доступа: 20.12.2020.

2. Деловая беседа: подготовка, планирование и структура // НП ЦДО «ЭЛИТАРИУМ» [Электронный ресурс]. – Режим доступа: <http://www.elitarium.ru/delovye-peregovory-beseda-vystuplenie-sobesednik-argumentacija-obshhenie>. – Дата доступа: 12.12.2020.

УДК 316.6

ПОДГОТОВКА КУРСАНТОВ К ПРОФЕССИОНАЛЬНОМУ ОБЩЕНИЮ

Демянко Д. Д.

ГУО «Институт пограничной службы Республики Беларусь»

Современные задачи, выполняемые органами пограничной службы Республики Беларусь, требуют от курсантов как будущих офицеров-пограничников овладения навыками профессионального общения. Реализуя свои функциональные обязанности, офицеру органов пограничной службы необходимо проводить: инструктаж личного состава, служебные совещания, беседы с гражданами, пересекающими государственную границу, местным население приграничной территории и т. д.

Результаты проведенного теоретического анализа обозначенной проблемы свидетельствует о том, что изучению профессионального общения представителей различных профессиональных сообществ посвящено достаточно большое количество публикаций. Указанный феномен рассматривается в работах как отечественных, так и зарубежных ученых: И. И. Анимова, А. И. Бородича, В. П. Вишневской, А. Г. Караяни, В. В. Мицкевича, Е. И. Сутович, В. Л. Цветкова и др. Так, в публикациях В. П. Вишневской и Е. И. Сутович отмечается, что «профессиональное общение – это система межличностных контактов офицера, направленных на решение профессиональных задач, а также его взаимодействие в кругу заинтересованных лиц с целью выполнения своих должностных обязанностей» [3, с. 159].

В соответствии с мнением А. А. Шибяева правильное применение норм и правил профессионального общения может сыграть немаловажное, а порой и решающее, значение в служебной деятельности офицеров всех воинских формирований. В то же время автором обращается внимание на необходимость выделения в качестве отдельного вопроса обозначенной проблемы формирование психологической готовности курсантов к профессиональному общению. Результаты исследований, проведенных автором, свидетельствуют о том, что ситуации межличностного взаимодействия офицерского состава отличаются широтой и разнообразием. В этой связи психологическая готовность будущих офицеров к профессиональному общению выступает в качестве доминирующе-

го фактора, детерминирующего эффективность решаемых ими задач по предназначению [2].

Особый интерес в аспекте рассмотрения обозначенной проблемы представляют результаты исследования А. Г. Куликовича. В соответствии с мнением автора изучение феномена профессионального общения офицеров органов пограничной службы представляется актуальным на современном этапе развития общества в связи с динамикой военно-политической ситуации в мире. Автором указывается на целесообразность совершенствования профессионального общения сотрудников органов пограничной службы Республики Беларусь, прежде всего, с использованием современных психологических технологий. В то же время автором обращается внимание на междисциплинарный характер проблемы формирования профессионального общения будущего специалиста, что требует использования в процессе подготовки офицерских кадров передового опыта зарубежных стран [3].

Результаты исследования, проведенного по обозначенной проблеме, свидетельствуют о том, что обучение курсантов органов пограничной службы Республики Беларусь профессиональному общению и формирование у них практических навыков в области межличностного взаимодействия осуществляется как в учебное время, так и на часах самоподготовки, в процессе проведения социокультурной деятельности, спортивно-массовых мероприятий и т. д. Так, например, по дисциплине «Профессиональная психология» курсанты знакомятся с понятиями кинесика (пауза, жесты, мимика, походка); просодика (интонация, громкость, тембр); экстралингвистика (пауза, вздох, смех, плач, кашель); такесика (рукопожатие, поцелуй, похлопывание); просемика (ориентация, дистанция); ольфакторная система (система запахов, запахов тела, косметики). Курсантами анализируются барьеры общения, возникновение которых возможно в процессе межличностного общения как с личным составом, так и лицами, пересекающими государственную границу:

1. Фонетические – дефекты речи.
2. Тематические – отсутствие единого понимания.
3. Сложности преподносимой информации.
4. Стилистические.
5. Неточность информации.
6. Языковая некомпетентность.
7. Наличие коммуникативных барьеров.
8. Темперамент.
9. Акцентуация характера.
10. IQ.
11. Манеры общения.
12. Отрицательные эмоции.
13. Непонимание важности сказанного.
14. Физический.
15. Социальный.
16. Политический.

17. Образовательный.

18. Национальный [4].

Таким образом, решению проблемы формирования навыков профессионального общения в процессе подготовки будущих офицеров-пограничников в настоящее время уделяется особое внимание. В то же время возрастающая динамика развития всех сфер общества заставляет взглянуть на данную проблему как непрерывно изменяющуюся, особым образом влияющую на эффективность решаемых задач по обеспечению охраны государственной границы. В этой связи представляется перспективной систематизация международного опыта подготовки будущих офицеров в данном направлении и анализ целесообразности внедрения определенных психотехнологий в образовательный процесс курсантов-пограничников.

СПИСОК ИСПОЛЬЗОВАННЫХ ИСТОЧНИКОВ

1. Вишневская, В. П. Коммуникативная компетентность сотрудников государственных органов системы обеспечения национальной безопасности (теоретические и практические аспекты) : учеб. пособие / В. П. Вишневская, Е. И. Сутович. – 2-е изд., перераб. и доп. – Минск : ГУО «ИПС РБ», 2014. – 201 с.

2. Шибаев, А. А. Формирование готовности к профессиональному общению у курсантов военного вуза : дис. ... канд. пед. наук : 13.00.08 / А. А. Шибаев. – Саратов, 2007. – 159 л.

3. Кулинкович, А. Г. Теоретические аспекты профессионального общения / А. Г. Кулинкович // Вестник Ин-та пограничной службы Респ. Беларусь. – 2020. – № 1. – С. 75–78.

4. Терехов, А. А. Профессиональная психология : учеб. пособие / А. А. Терехов. – Минск : ГУО «ИПС РБ», 2017. – 221 с.

УДК 355.2

ЦЕННОСТНЫЕ ОРИЕНТАЦИИ СОВРЕМЕННОЙ МОЛОДЕЖИ

Дроздов Е. В.

ГУО «Институт пограничной службы Республики Беларусь»

Улитко С. А., кандидат педагогических наук, доцент

ГУО «Институт пограничной службы Республики Беларусь»

Термин «молодежь» является многоаспектным в своем толковании. Это и подростки, уже считающие себя вышедшими из этого возраста, а потому не

признающие ни внешних регуляторов, ни тем более внутренних запретов, и уже обремененные семейными заботами молодые родители.

Одно из первых определений понятия «молодежь» было дано еще в 1968 г. В. Т. Лисовским, который определил критерии молодежного возраста от 16 до 30 лет.

Общественные проблемы, по сути, во многом ведут свое начало от молодежи и в этом смысле являются молодежными. Это означает, что исследования молодежи вне общества в целом абстрактны, неполны. На этом основании строится широко распространенное заблуждение, что никаких особых проблем молодежи не существует, есть проблемы общества, и их надо решать [1].

Молодежь как особая социально-демографическая группа постоянно находится в фокусе исследований социологов, поскольку именно она является чутким индикатором изменений, которые происходят, и определяет в целом потенциал развития общества. От того, насколько изучены мир ценностей современной молодежи, ее установки, жизненные планы, во многом зависит эффективность мероприятий, которые разрабатываются в области образования, в сфере ее деятельности [1].

Молодежь как органическая часть общества на каждом этапе его развития выполняет интеграционные функции, объединяя и развивая опыт предыдущих поколений, содействуя социальному прогрессу. При этом важной функцией молодежи является трансформация из прошлого в будущее культурного и исторического наследия всего человечества в условиях естественного развития социальной системы. Военнослужащие, проходящие службу на границе, – особая категория. Ей доверено охранять рубежи Родины и обеспечивать пограничную безопасность.

Таким образом, молодежь, проходящая службу на государственной границе, обучающаяся в Институте пограничной службы и ориентированная на профессию офицера-пограничника, – движущая сила процесса развития общества, требующая участия всех элементов социальной системы в ее формировании.

Молодежь – эта наиболее здоровая физически часть населения, это жизненная сила общества, сгусток энергии, концентрация интеллектуальных и физических сил, которые требуют выхода. За счет этих жизненных сил общество может быть сильнее. Нельзя не отдавать себе отчета и в том, что принципиально новые типы машин и оборудования, новейшие технологии, системы управления людьми, которые являются основными факторами интенсификации экономики, политики, военной служебной деятельности, могут быть созданы только людьми нового, нетрадиционного типа мышления.

В процессе жизнедеятельности молодежь обучается и воспитывается, усваивает и преобразовывает опыт старших поколений. Основными социально-психологическими регуляторами этого процесса и одновременно показателями положения молодежи в обществе и в структуре исторического процесса развития выступают ценностные ориентации, социальные нормы и установки. Они определяют тип сознания, характер деятельности, специфику проблем, потребностей, интересов, ожиданий молодежи, типичные образцы поведения [2].

Руководство Государственного пограничного комитета исходит из того, что для выполнения задач по обеспечению пограничной безопасности нашего государства профессорско-преподавательский состав Института пограничной службы должен формировать не только профессиональные компетенции, но и морально-нравственные качества пограничников, создавать личность. При этом среди основных требований к современным молодым военным кадрам патриотизм, душевность, этичность, порядочность и другие являются таким же важными, как и профессиональная компетентность.

Для определения ценностных предпочтений респондентов (курсантов Института пограничной службы Республики Беларусь) была использована дополненная шкала терминальных ценностей М. Рокича. В эксперименте принимали участие курсанты первых и четвертых курсов Института.

Результаты исследования свидетельствуют о том, что курсанты выпускных курсов ориентированы в большей степени на профессиональный рост, интеллектуальное развитие и др. Ценностные ориентации принявших участие в исследовании курсантов также сосредоточены вокруг таких ценностей, как любовь, здоровье, наличие хороших и верных друзей, активная жизнь и др.

Перед лицом широкой общественности и руководством страны в настоящее время поставлен ряд государственных задач особой важности – воспитание молодежи в духе гражданственности, патриотизма и готовности к службе в армии, органах пограничной службы Республики Беларусь.

Сегодня все политические силы и государство в первую очередь должны позаботиться и взять на себя ответственность за судьбу молодежи, не дать деструктивным силам довести удельный вес люмпена среди этой социальной категории до той критической массы, после которой теряется социальное управление и начинается вырождение общества.

Вместе с тем пограничников нашей республики серьезно беспокоит то обстоятельство, что проводимые в молодежной среде социологические исследования все более и более высвечивают целый ряд тревожных проблем и тенденций. Общество должно серьезно беспокоить все возрастающая пассивность молодежи, а порой и ее незрелое мировоззрение. Если общество заинтересовано в будущем, то для него важна правильная ориентация молодежи в мире жизненных ценностей.

Современные процессы, происходящие в обществе нашей страны, заставляют по-новому взглянуть на проблемы воспитания и на формирование гармонически развитой личности молодых людей – будущих специалистов страны. Важнейшим назначением высшего образования в республике является подготовка поколения высоконравственных, интеллектуально развитых, творческих и ответственных военных специалистов.

Перед высшим военным образованием в настоящее время ставят новые, более сложные задачи. Образование не должно сводиться исключительно к передаче знаний, оно должно изменять отношение человека к окружающей его социальной, культурной среде, обеспечить пригодность человека к деятельности в меняющихся условиях обстановки, способствовать формированию гибко-

го мышления и установок на диалог и сотрудничество, ценностные ориентации, являющиеся основой гармоничного образа жизни.

Таким образом, высшие учебные заведения и Институт пограничной службы в частности необходимо считать воспитательной системой, где созданы оптимальные условия для развития личности обучающихся, где им оказывается помощь в самовоспитании, самоопределении, нравственном самосовершенствовании, получении социального опыта. Для этих целей необходима тесная взаимосвязь учебной и воспитательной деятельности, а также использование новых форм работы.

СПИСОК ИСПОЛЬЗОВАННЫХ ИСТОЧНИКОВ

1. Сурикова, Я. А. Взаимосвязь ценностных ориентаций и значимых событий в построении субъективной картины жизненного пути личности / Я. А. Сурикова // Высш. образование сегодня. – 2007. – № 12. – 120 с.

2. Семенов, В. Е. Ценностные ориентации современной молодежи / В. Е. Семенов // Социол. исслед. – 2007. – № 4. – 108 с.

УДК 159.9

ПСИХОЛОГИЧЕСКИЕ АСПЕКТЫ СТАНОВЛЕНИЯ И РАЗВИТИЯ ПРОФЕССИОНАЛИЗМА СОТРУДНИКОВ СИСТЕМЫ ОБЕСПЕЧЕНИЯ НАЦИОНАЛЬНОЙ БЕЗОПАСНОСТИ В РЕСПУБЛИКЕ БЕЛАРУСЬ

Кивайко В. Н., кандидат психологических наук, доцент
Академия управления при Президенте Республики Беларусь

Мартынчик Д. В.
ГУО «Институт пограничной службы Республики Беларусь»

Практически нет вида деятельности человека, вмешательство психологической науки в которую не привело бы к ее облегчению и упорядочению. Ведь любая практическая рекомендация реализуется в конкретных действиях конкретных людей, и то, как это будет сделано, в значительной степени зависит от психологических особенностей этих людей. В настоящее время любую профессиональную деятельность можно сделать более эффективной путем выявления и дальнейшего развития ее психологических составляющих.

Система органов обеспечения национальной безопасности Республики Беларусь находится на этапе активных изменений, нововведений и преобразо-

ваний. Психологическое обеспечение и сопровождение деятельности различных правоохранительных структур сегодня системно осуществляется в большинстве цивилизованных стран мира.

На современном этапе общественного развития психология все настойчивее занимает ключевую позицию в системе наук, все острее ощущается потребность в применении психологии в любой отрасли знаний. Все больше осознается, что психология – не отвлеченная наука, посвященная решению тонких и сложных теоретических вопросов, а важное и необходимое звено в образовании любого специалиста.

Как справедливо отмечает Э. Ф. Зеер, кризисы профессионального становления нередко возникают при вступлении в новую должность, участии в конкурсах на замещение вакантной должности, аттестации и тарификации специалистов [4].

Использование знаний и практических методов психологии уже давно стало непременным условием повышения результативности правоохранительной деятельности в вопросах как обеспечения национальной безопасности, так и менеджмента персонала.

Под психологическим обеспечением профессиональной деятельности сотрудников системы обеспечения национальной безопасности понимается система сознательного, целенаправленного, правильного и оперативного использования возможностей психологии, психологических методов и средств, обеспечивающих успешное решение задач различных видов деятельности.

Подобное психологическое обеспечение выполняет ряд функций:

- образовательную – вооружение сотрудников необходимым объемом психологических знаний, умений и навыков;
- концептуальную – достижение правильного отношения сотрудников к учету психологии в своей деятельности, преодоление внутренних барьеров и установок;
- регулятивную – создание соответствующей рабочей мотивации и побуждений к использованию психологически эффективных форм, методов и приемов деятельности сотрудника системы национальной безопасности;
- научно-ориентированную – формирование у сотрудников адекватных современным знаниям научных принципов психологического подхода, норм поведения, критериев оценки других людей;
- профилактическую – обеспечение предупреждения совершения сотрудниками психологических ошибок, отрицательных психологических последствий их действий [3].

Психологическое обеспечение, безусловно, не может изменить объективно действующие факторы и параметры ситуаций, с которыми сталкиваются сотрудники национальной безопасности, но оно может способствовать повышению психологической и профессиональной подготовленности сотрудников, скорейшей социально-психологической адаптации, преодолению возможных отрицательных психологических последствий, повысить эффективность самой профессиональной деятельности.

Кризисы профессионального становления выражаются в изменении темпа и вектора профессионального развития личности, сопровождаются перестройкой смысловых структур профессионального сознания, переориентацией на новые цели, коррекцией социально-профессиональной позиции.

Как правило, кризисы профессионального становления представляют собой непродолжительные по времени (до года) периоды кардинальной перестройки личности сотрудника, обусловленные внутренними противоречиями и неудовлетворенностью своей профессиональной деятельностью. Рассмотрим факторы, детерминирующие кризисы профессионального развития.

Во-первых, в качестве причин могут выступать постепенные качественные изменения способов выполнения профессиональной деятельности.

Во-вторых, факторами, обуславливающими кризис профессионального развития, могут стать возрастные психофизиологические изменения: ухудшение здоровья, снижение работоспособности, ослабление психических процессов, профессиональная усталость, интеллектуальная беспомощность, синдром эмоционального выгорания и т. д.

В-третьих, в качестве факторов, порождающих профессиональные кризисы, могут выступать социально-экономические условия профессиональной деятельности сотрудника национальной безопасности: ликвидация подразделения, сокращение должностей, перевод на новое место службы. Какими бы профессиональными или жизненными событиями ни вызывался кризис, он затрагивает наиболее фундаментальные, жизненно важные ценности и потребности человека, становится доминантой внутренней жизни человека и сопровождается сильными эмоциональными переживаниями. Кризис профессионального становления, нарушая привычный ход жизни, требует от человека переосмысления своей жизни, своей профессиональной деятельности, целей, отношений с окружающими [4].

Н. В. Самоукина предлагает стратегии построения карьеры и жизни, которые приводят к профессиональному успеху и позволяют преодолеть кризисные периоды. Те или иные из этих стратегий можно рекомендовать сотрудникам национальной безопасности в целях преодоления кризиса профессионального становления, например уметь держать «удар», начинать «с нуля», не зависеть от статуса и положения, согласовывать свои действия с общими законами успеха. Самоуправление профессиональным развитием может быть стихийным и преднамеренным (осозанным, целеустремленным и квалифицированным). Рекомендации по планированию индивидуального развития, профессиональной карьеры, частной жизни сотрудника национальной безопасности предлагаются в современной психолого-педагогической литературе, в книгах по управлению. Работа над собой в самом общем виде выглядит следующим образом:

- принятие решения о необходимости самоизменения;
- разработка программы самосовершенствования;
- работа по реализации программы;
- корректировка программы или хода работы над ней;

- анализ выполнения программы – постановка новых, более высоких целей и задач.

Условием конструктивной работы над собой является, прежде всего, соответствующая мотивация, решимость, а также необходимая стартовая информация. Основными этапами работы над программой могут быть:

- самодиагностика, т. е. проблемный анализ личностных качеств и собственной деятельности, фиксация проблем и поиск их причин;
- формирование общей концепции «Я в будущем» [2];
- выбор стратегии саморазвития и перехода в новое состояние, определение этапов и рубежей;
- конкретизация ближайших целей (ожидаемые результаты);
- составление плана действий по саморазвитию.

Рассмотрим основные этапы программирования и возможные действия.

Первый этап – самодиагностика, формирование общей концепции «Я в настоящем». Основная задача данного этапа – самообследование и самоанализ на основе рефлексивного подхода.

В общем виде самоанализ должен дать ответы на следующие группы вопросов:

Каких профессионально значимых и необходимых умений, личностных качеств мне сегодня не хватает?

Что необходимо формировать заново?

Какие необходимые умения и личностные качества в принципе имеются, но нуждаются в дальнейшем развитии?

Какие нежелательные личностные проявления и действия надо постараться не допускать, предупреждать?

Какие укоренившиеся, но резко отрицательные действия и качества должны быть изменены, устранены, компенсированы, ибо они могут существенно помешать в оперативно-служебной деятельности?

Какими положительными качествами можно компенсировать имеющиеся недостатки, слабости или изъяны?

Второй этап – формирование общей концепции «Я в будущем». Главный вопрос, на который требуется найти ответ на этом этапе: «Каким бы я хотел быть в будущем, чтобы быть мастером своего дела?»

Сотрудник проектирует будущее желаемое состояние своего идеального Я (в области своей профессии).

После создания портрета своего завтрашнего Я (по возможности реалистичного) можно переходить к следующему этапу программирования.

Третий этап – выбор стратегии саморазвития. Среди проблем, которые нужно решить на пути от «Я сегодняшнего» до «Я завтрашнего», – что-то приоритетно, что-то вторично. На этом этапе важно выработать именно общий подход к саморазвитию, определить общую продолжительность, этапы работы, выбрать конкретную оптимальную стратегию работы над собой.

Стратегия помогает определить главные для сотрудника направления работы над собой.

Четвертый этап – конкретизация целей и составление плана действий по саморазвитию. На данном этапе акцент делается на конкретизации показателей, позволяющих четко определить, в самом ли деле результат будет достигнут. Следует учитывать то, что степень влияния психологической информации на различные стороны личности неоднозначна. Исследуя психологическое воздействие как фактор активизации профессионального саморазвития личности сотрудника национальной безопасности, мы пришли к выводу, что в большей степени воздействию поддаются когнитивная и аффективная составляющие самосознания. Для эффективного преодоления кризисов профессионального становления одним из главных факторов являются профессионально-психологические знания, способствующие более предметному изучению человеком себя как специалиста и формированию необходимых профессионально значимых черт личности.

Таким образом, психологическое сопровождение профессионального становления личности сотрудника национальной безопасности должно включать такие формы работы, как анализ сложных ситуаций оперативно-служебной деятельности, психологические тренинги, сюжетно-ролевые игры, обмен опытом и т. д. Критерием эффективности психологического сопровождения преодоления и профилактики кризисов профессионального становления личности сотрудника национальной безопасности должна стать не только разовая успешность выполнения поставленных задач, но и уровень активности, ориентации на процессы саморазвития и профессионального роста.

В связи с этим возникают задачи самостоятельного психологического обеспечения деятельности сотрудников национальной безопасности, осуществления профессионально-психологического развития данных лиц, учета индивидуальных характеристик персонала при подготовке мер в области работы с кадрами. Сотрудники системы национальной безопасности используют психологические технологии как для непосредственного осуществления своей деятельности, так и для понимания и оценки действий граждан, с которыми происходят профессиональные контакты. Каждая такая технология представляет собой выполнение одного или нескольких профессиональных действий с помощью зарекомендовавших себя на практике психологических методов и правил. Оперативно-служебная деятельность предъявляет повышенные требования к личности сотрудника системы национальной безопасности, его моральной, профессиональной и психологической подготовленности к решению оперативно-служебных задач. Эти требования связаны с наличием у сотрудника психологических профессионально важных качеств, относящихся к познавательно-интеллектуальной, мотивационной, эмоционально-волевой, коммуникативной сферам психической деятельности человека. Знание психических закономерностей, применение в процессе оперативно-служебной деятельности определенных психологических методов облегчает труд сотрудника, помогает ему регулировать и строить взаимоотношения с заинтересованными людьми, глубже понимать мотивы поступков людей, познавать объективную действительность, правильно оценивать ее и использовать результаты познания в прак-

тической оперативно-розыскной и следственной деятельности [1]. Научно обоснованные психологические рекомендации имеют важное значение для успешной работы оперативных аппаратов, так как в центре находится человек с его индивидуально-психологическими особенностями.

Таким образом, психологическое обеспечение повышает эффективность оперативно-служебной деятельности сотрудников системы национальной безопасности, способствует ее гуманизации и постоянному совершенствованию.

СПИСОК ИСПОЛЬЗОВАННЫХ ИСТОЧНИКОВ

1. Об органах пограничной службы Республики Беларусь [Электронный ресурс] : Закон Респ. Беларусь от 11 нояб. 2008 г. № 454-З // КонсультантПлюс. Беларусь / ООО «ЮрСпектр», Нац. центр правовой информ. Респ. Беларусь. – Минск, 2018.

2. О некоторых вопросах прохождения военной службы в органах пограничной службы Республики Беларусь : постановление Гос. погранич. ком. Респ. Беларусь, 11 мая 2011 г., № 11.

3. Митрахович, О. А. Управление персоналом и кадровая безопасность организации : пособие / О. А. Митрахович, Н. В. Азарёнок, Н. В. Кивайко. – Минск : Акад. упр. при Президенте Респ. Беларусь, 2020. – 253 с.

4. Питерс. Безопасность и персонал / Питерс, М. И. Петров // Управление персоналом. – 2006. – С. 234.

УДК 378.02:372.8

КОНСТРУИРОВАНИЕ И ИСПОЛЬЗОВАНИЕ КЕЙС-МЕТОДА В ПРОЦЕССЕ ОБУЧЕНИЯ СЛУШАТЕЛЕЙ

Киеня В. В.

ГУО «Институт пограничной службы Республики Беларусь»

Волченкова Л. К., кандидат педагогических наук, доцент

ГУО «Институт пограничной службы Республики Беларусь»

Формирование профессиональной компетентности у выпускников ГУО «Институт пограничной службы Республики Беларусь» является одной из приоритетных задач военно-педагогического процесса. В связи с этим в настоящее время наиболее актуальными являются поиск и внедрение педагогических технологий, направленных на активизацию познавательной деятельности обу-

чающихся. В настоящее время известны многочисленные исследования кейс-метода; А. М. Долгоруков в своих работах проводит обобщение и систематизацию результатов этих исследований [1].

Название «кейс-метод» произошло от латинского *casus* – запутанный необычный случай. Происхождение термина отражает суть технологии. Особенность данной технологии заключается в том, что в ходе проведения занятий можно достичь прогнозируемых результатов путем анализа ситуационных задач [2].

Из всего многообразия подходов и методов активизации познавательной деятельности обучающихся необходимо выделить интерактивные формы и методы обучения, одним из которых является метод анализа ситуаций (кейс-метод). Использование кейс-метода дает возможность совершенствования навыков профессиональной деятельности в процессе обучения, а также позволяет дать объективную оценку их сформированности [3].

Проблема внедрения кейс-метода в практику военного образования в настоящее время является весьма актуальной, что обусловлено двумя тенденциями.

Первая вытекает из общей направленности развития образования, его ориентации не столько на получение конкретных знаний, сколько на формирование профессиональной компетентности, умений и навыков мыслительной деятельности, развитие способностей слушателей, среди которых особое внимание уделяется способности к обучению, смене парадигмы мышления, умению перерабатывать огромные массивы информации.

Вторая тенденция вытекает из развития требований к качеству военного специалиста, который, помимо удовлетворения требованиям первой тенденции, должен обладать также способностью оптимального поведения в ходе выполнения служебных задач, отличаться нешаблонностью и эффективностью действий в различных условиях обстановки.

Эффективность метода заключается в том, что он достаточно легко может быть соединен с другими методами обучения. Применение кейс-метода в преподавании специальных дисциплин позволяет превратить теоретические (абстрактные) знания в инструмент, проверить применимость теории на практике, перенести реальную обстановку в аудиторию, отработать навыки действий посредством решения различного рода проблемных ситуаций.

Между тем работа с кейсом имеет свою специфику и предполагает разнообразие технологических подходов. Конкретный способ создания проблемной ситуации и организация самостоятельной работы зависят от ряда факторов: степени сложности учебного материала, располагаемого времени, особенностей конкретного контингента слушателей и др. [4].

Выделяют следующие этапы работы с кейсом:

- подготовку кейса преподавателем;
- индивидуальную самостоятельную работу слушателей с кейсом;
- анализ практической ситуации в составе группы (подгруппы);
- предварительное принятие решения;

обсуждение в составе группы (подгруппы);
 выбор и подготовку спикера;
 межгрупповую дискуссию;
 подведение итогов (рефлексию) [3].

В зависимости от целей обучения кейсы могут отличаться по своему содержанию и организации представленного в них материала (таблица).

Таблица. – Классификация кейс-метода

Виды кейсов	Отличительные особенности
Задачи-ситуации по ключевому слову	Формируют различные понятия, связанные, прежде всего, с профессиональной деятельностью
Компетентностно-ориентированные задачи-ситуации	Ориентированы на формирование наиболее универсальных способов обработки информации в цикле профессиональной деятельности
Задачи-ситуации на основе уровневого подхода	Обеспечивают продвижение обучающихся по ступеням познания, от простого к сложному. Подготавливают их к решению сложных профессиональных задач
Задачи-ситуации с использованием тезаурусного подхода к составлению и решению	Обучение анализу и разрешению проблем представляется в виде тезаурусного обобщения, что способствует формированию критического мышления
Задачи-ситуации на основе контекстного подхода к решению	Формируют стиль профессионального поведения при решении типичных задач в разных контекстах
Задачи-ситуации на формирование стиля оперативного мышления	Формирование стиля профессионального мышления и компетентности представлено как система методологических норм, предписаний, определяющих подход сотрудника к самому процессу повседневной деятельности и ее результатам

Таким образом, опыт решения задач-ситуаций способствует развитию профессиональной компетентности, формирует устойчивую оперативную позицию как основу профессионализма, а также обеспечивает успешное продвижение в теории и практике, ориентирует в поисках ответа на вопрос: «Как профессионально и грамотно поступить оперативному сотруднику в той или иной ситуации?»»

СПИСОК ИСПОЛЬЗОВАННЫХ ИСТОЧНИКОВ

1. Долгоруков, А. Метод case-study как современная технология профессионально-ориентированного обучения [Электронный ресурс] / А. Долгоруков. – Режим доступа : http://www.vshu.ru/lections.php?tab_id=3&a=info&id=2600.

2. Барнс, Л. Б. Преподавание и метод конкретных ситуаций / Л. Б. Барнс, К. Р. Кристенсен, Э. Дж. Хансен. – М. : Гардарики, 2000. – 501 с.

3. Волченкова, Л. К. Педагогика и психология высшей школы. В 2 / Л. К. Волченкова. – Ч. 2. – Минск : ИПС РБ, 2018. – 324 с.

4. Метод case-study : сб. науч.-метод. ст. – Вып. 8. – Минск : БГУ, 2011. – 129 с.

УДК 159.9

ФОРМИРОВАНИЕ МОТИВАЦИИ УЧЕБНОЙ ДЕЯТЕЛЬНОСТИ КУРСАНТОВ

Кобзенко Н. С.

ГУО «Институт пограничной службы Республики Беларусь»

Актуальность проблемы мотивов учебной деятельности курсантов обусловлена тем, что формирование мотивационно-потребностной сферы является неотъемлемой частью развития личности будущих офицеров. В процессе обучения в учреждении высшего образования у курсантов возникают новые мотивы, ценностные ориентации, интересы и т. д., а на их основе перестраиваются и качества личности, характерные для предшествующего периода учебы в школе. Таким образом, мотивы, присущие юношескому возрасту, выступают в качестве личностно-образующей системы и связаны с развитием самосознания, осознания «Я» в системе общественных отношений. Мотивы относятся к важнейшим компонентам структуры личности, по степени сформированности которых можно судить об уровне сформированности ее как гражданина, представителя определенного профессионального и социального сообщества.

В современной психологической литературе мотив рассматривается как «побуждение к деятельности, связанное с удовлетворением потребностей субъекта», в свою очередь, мотивация – «совокупность мотивов, побуждающих личность к активной деятельности» [1, с. 36].

Проблема мотивации и мотивов поведения и деятельности имеет широкое освещение в трудах представителей психологической науки. Указанной проблеме посвящены публикации В. Г. Асеева, И. А. Васильева и М. Ш. Магомед-Эминова, В. К. Вилюнаса, И. А. Джидарьяна, Б. И. Додонова, В. А. Иванникова, Е. П. Ильина, Д. А. Кикнадзе, Л. П. Кичатинова, В. И. Ковалёва, А. Н. Леонтьева, В. С. Магуна, В. С. Мерлина, С. Г. Москвичёва, Л. И. Петражицкого, П. В. Симонова, П. М. Якобсона.

При всем многообразии подходов к рассмотрению проблемы мотивации и ее роли в формировании личности особое значение имеет изучение вопроса

формирования мотивов учебной деятельности будущих специалистов. Отмеченный на смене веков переход от «обучения конкретной профессии» к «обучению по жизни» позволил взглянуть на формирование мотивации учебной деятельности как носящую динамический характер, определяемый общественными отношениями. В то же время исследование мотивации учебной деятельности курсантов позволяет психологически обоснованно выбрать решение задачи повышения эффективности образовательного процесса, сделать развитие будущих офицеров более гармоничным.

Особый интерес в контексте рассмотрения обозначенной проблемы представляют результаты исследования В. А. Ткаченко, согласно которым превращение мотивов поступления в военное учреждение образования в профессиональные мотивы является длительным, противоречивым, сопровождаемым кризисами. В качестве доминирующих мотивов поступления в военное учреждение образования, согласно мнению автора, выступают: интерес к автомобильной технике, стремление быть причастным к защите Отечества и склонность к дисциплине, порядку и организованному ритму жизни. В то же время результаты анализа полученных автором эмпирических данных свидетельствуют о том, что вышеуказанные мотивы не всегда трансформируются в твердое намерение служить в войсках на первичных офицерских должностях. Более детальный анализ особенностей формирования мотивационно-потребностной сферы курсантов, проведенный автором, свидетельствует о том, что значимое влияние на процесс формирования мотивации военно-профессиональной деятельности курсантов оказывает система их ценностных ориентаций, которая формируется в процессе профессиональной подготовки. В этой связи автором экспериментально обоснованы психолого-педагогические условия и факторы, влияющие на формирование мотивации военно-профессиональной деятельности курсантов [2].

В целях изучения мотивации учебной деятельности курсантов государственного учреждения образования «Институт пограничной службы Республики Беларусь» было проведено исследование, целью которого стало определение приоритетных направлений формирования мотивации учебной деятельности у курсантов-пограничников.

В исследовании приняли участие курсанты второго курса в возрасте от 19 до 26 лет, обучающиеся по разным специальностям. В исследовании были использованы следующие психодиагностические методики:

1) методика изучения мотивов учебной деятельности (модификация А. А. Реана, В. А. Якунина);

2) методика изучения мотивации обучения в вузе Т. И. Ильиной.

Анализ полученных результатов исследования свидетельствует о том, что к доминирующим мотивам учебной деятельности курсантов относятся:

1) желание стать высококвалифицированным специалистом по управлению подразделением границы;

2) получение диплома;

3) успешное обучение на «хорошо» и «отлично»;

4) приобретение глубоких и прочных знаний в общеобразовательных и профессиональных дисциплинах;

5) обеспечение успешности будущей профессиональной деятельности по охране Государственной границы Республики Беларусь.

В то же время в процессе анализа полученных результатов исследования была выявлена специфика мотивационно-потребностной сферы курсантов в зависимости от приобретаемой специальности. Так, среди курсантов, обучающихся по специальности «Идеологическая работа в органах пограничной службы», процент тех, у кого доминирующие позиции занимает мотив овладения профессией, выше.

Изучив выборку в целом, можно сказать, что мотив овладения профессией преобладает над остальными и занимает главенствующую позицию в системе мотивационно-потребностной сферы курсантов-пограничников.

В то же время были выявлены курсанты, для которых характерно доминирование мотива получения диплома. В этой связи были разработаны практические рекомендации по коррекции мотивационно-потребностной сферы будущих офицеров-пограничников, предполагающие анализ ценностных ориентаций рассматриваемой категории будущих специалистов.

СПИСОК ИСПОЛЬЗОВАННЫХ ИСТОЧНИКОВ

1. Сутович, Е. И. Общая психология и педагогика : учеб. пособие : в 2 ч. / Е. И. Сутович. – Ч. 1. Общая психология. – Минск : ИПС РБ, 2017. – 103 с.

2. Ткаченко, В. А. Формирование мотивации военно-профессиональной деятельности курсантов вуза : дис. ... канд. психол. наук : 19.00.07 / В. А. Ткаченко. – Челябинск, 2002. – 207 л.

3. Ильин, Е. П. Мотивация и мотивы / Е. П. Ильин. – СПб. : Питер, 2011. – 512 с.

УДК 159.9

ПСИХОЛОГИЧЕСКИЕ ПОДХОДЫ К ФОРМИРОВАНИЮ ВЫСОКОГО УРОВНЯ ЭМОЦИОНАЛЬНОГО ИНТЕЛЛЕКТА ЛИЧНОГО СОСТАВА ПОДРАЗДЕЛЕНИЙ ПОГРАНИЧНОГО КОНТРОЛЯ

Кондратьева М. А.

ГУО «Институт пограничной службы Республики Беларусь»

Укрепление социальных и экономических взаимосвязей нашего государства с иными странами, совершенствование информационно-коммуникацион-

ных технологий, интенсификация межкультурной и межъязыковой коммуникации и др. влекут за собой расширение требований к коммуникативной компетентности личного состава подразделений пограничного контроля. В этой связи актуальными становятся исследования, посвященные анализу эмоционального интеллекта рассматриваемой категории военнослужащих как способности к анализу и прогнозированию реакции личности в различного рода ситуациях межличностного взаимодействия.

Результаты проведенного анализа обозначенной проблемы свидетельствуют о том, что в работах белорусских авторов рассмотрению эмоционального интеллекта уделено особое внимание. Так, в контексте рассмотрения проблемы формирования эмоционального интеллекта личного состава подразделений пограничного контроля интерес представляют публикации И. Н. Андреевой. В соответствии с мнением автора, развитый эмоциональный интеллект имеет особое значение для специалистов, профессиональная деятельность которых реализуется в системе «человек – человек» с повышенной интенсивностью коммуникации, чей процесс и результат деятельности характеризуются высокой степенью неопределенности, эмоциональной напряженностью.

По мнению И. Н. Андреевой, в современной психологической науке возрастает интерес к исследованиям эмоционального интеллекта как к совокупности ментальных способностей в понимании эмоций и управлении ими, как к одному из ключевых факторов стрессоустойчивости и ментального здоровья, удовлетворенности личности жизнью и успешности в профессиональной деятельности, как к феномену, подразумевающему гармоничное соотношение между эмоциональными и когнитивными процессами. Автором была разработана интегративная структурная модель эмоционального интеллекта, обладающего иерархической структурой и включающего: интеллект индивида (параметры темперамента (энергичность, темп, пластичность, эмоциональность)), интеллект субъекта деятельности (параметры инструментального (опытного, стратегического) и индивидуально-личностного (межличностного и внутриличностного) эмоционального интеллекта) и интеллект личности (личностные факторы (общий интеллект, общительность, социальная смелость, эмоциональная устойчивость, адаптивность, принятие себя и других, эмоциональный комфорт, эмоциональная креативность)). Интегральный эмоциональный интеллект, в соответствии с мнением автора, следует понимать как когнитивно-личностное образование, как совокупность умственных способностей к осознанию эмоций и управлению ими, компетенций, связанных с обработкой и преобразованием эмоциональной информации, а также коммуникативных, эмоциональных, интеллектуальных и регулятивных индивидуально-психологических особенностей, способствующих адаптации индивида [1].

В контексте рассмотрения подготовки личного состава подразделений пограничного контроля интерес представляют публикации Е. А. Хлевой. В соответствии с результатами проведенного автором исследования, существует положительная взаимосвязь между уровнем эмоционального интеллекта руководителя и эффективностью реализуемой им управленческой деятельности. Автором

указывается на то, что руководители, обладающие более высоким уровнем эмоционального интеллекта, принимают и реализуют управленческие решения, повышающие эффективность деятельности. Автором обращается внимание на наличие значимых различий в уровне эмоционального интеллекта между субъектами, занимающими разные позиции в иерархической структуре организации, в частности руководители обладают более высоким по сравнению с исполнителями уровнем эмоционального интеллекта, что проявляется в следующих способностях: идентификации эмоций; использовании эмоций в целях решения задач; понимании и анализе эмоций; сознательном управлении эмоциями [2].

В целях более деятельного анализа уровня развития эмоционального интеллекта у будущих офицеров органов пограничной службы на базе государственного учреждения образования «Институт пограничной службы Республики Беларусь» было проведено социально-психологическое исследование, в котором приняли участие курсанты в возрасте от 19 до 20 лет. В качестве психодиагностического инструментария была выбрана методика психологической диагностики М. А. Манойловой «Методика диагностики эмоционального интеллекта» (МЭИ), предполагающая оценку респондентами 40 утверждений по пятибалльной системе и позволяющая описать эмоциональный интеллект по следующим составляющим: осознанию своих чувств и эмоций, управлению своими чувствами и эмоциями, осознанию чувств и эмоций других лиц, управлению чувствами и эмоциями других [3].

Результаты полученных данных свидетельствуют о неоднозначности уровня развития интегрального показателя эмоционального интеллекта у курсантов. В то же время более детальный анализ уровня развития структурных компонентов рассматриваемого феномена свидетельствует о том, что наибольшее количество курсантов обладают высоким уровнем развития по шкале «управление своими чувствами и эмоциями». Указанное может быть объяснено тем, что, готовясь к поступлению в государственное учреждение образования «Институт пограничной службы Республики Беларусь», курсанты ознакомились с требованиями, которые деятельность по охране государственной границы предъявляет к личности офицера, анализировали свои достижения в рассматриваемой области, а также прошли профессионально-психологический отбор. Следует отметить, что курсантов, имеющих низкий уровень по данной шкале, выявлено не было. В то же время наибольшее количество курсантов, имеющих низкий уровень, было выявлено по иным шкалам. В этой связи для курсантов, имеющих низкий уровень эмоционального интеллекта хотя бы по одной из четырех составляющих, были разработаны практические рекомендации, предполагающие формирование навыков самоанализа эмоциональных реакций в процессе межличностного взаимодействия, саморегуляции эмоционального состояния, рефлексивного мышления и т. д. Внимание курсантов в процессе развития эмоционального интеллекта также было обращено на формирование навыков прогнозирования своего эмоционального состояния и состояния иного человека в конкретных ситуациях межличностного взаимодействия.

СПИСОК ИСПОЛЬЗОВАННЫХ ИСТОЧНИКОВ

1. Андреева, И. Н. Структура и типология эмоционального интеллекта : автореф. дис. ... д-ра. психол. наук : 19.00.01 / И. Н. Андреева; Белорус. гос. ун-т. – Минск, 2017. – 46 с.
2. Хлевная, Е. А. Роль эмоционального интеллекта в эффективности деятельности (на примере руководителей) : автореф. дис. ... канд. психол. наук : 19.00.01 / Е. А. Хлевная ; Нац. исслед. ун-т «Высш. шк. экономики». – М., 2012. – 27 с.
3. Методика диагностики эмоционального интеллекта [Электронный ресурс]. – Режим доступа: <https://hr-academy.ru/hrarticle/metodika-diagnostiki-emotsionalnogo-intellekta.html>. – Дата доступа: 12.09.2020.

УДК 159.9

АНАЛИЗ ФАКТОРОВ, ВЛИЯЮЩИХ НА ПСИХОЛОГИЧЕСКИЙ КЛИМАТ В ВОИНСКОМ КОЛЛЕКТИВЕ

Кондратюк Е. С.

Белорусский национальный технический университет

Коробков И. А.

Белорусский национальный технический университет

Проблема коллектива и групповой деятельности – одна из центральных в психологии. Именно социально-психологический климат (СПК), наглядно проявляясь в положительной эмоциональной окрашенности межличностных отношений, в устойчивости традиций в воинском коллективе, в оптимизме его членов и боевом настрое, призван обеспечить максимальный эффект совместной деятельности. В воинском коллективе наиболее заметна иерархия отношений по вертикали: между начальниками и подчиненными, старшими и младшими по званию. Поэтому работа по оптимизации социально-психологического климата, созданию в коллективе атмосферы сотрудничества, доверия и взаимопомощи является одной из первоочередных обязанностей командиров и руководителей всех уровней и звеньев, неотъемлемым условием успешной жизнедеятельности всего воинского коллектива [1].

Одной из трудностей изучения СПК является то, что не всегда можно четко и однозначно выделить факторы, его формирующие, и собственно элементы климата. Иногда факторы и элементы социально-психологического климата настолько тесно переплетаются и взаимодействуют между собой, что вы-

делить их в чистом виде бывает весьма трудно. Так, социально-психологические элементы климата, являясь в конечном счете следствием воздействия различных объективных и субъективных факторов, в то же время могут влиять изнутри на социальную систему (коллектив), выполняя при этом определенную роль и тем самым становясь, в свою очередь, уже факторами климата [1].

Часто суть социально-психологического климата сводят к следующим психологическим явлениям: состоянию коллективного сознания, отражению особенностей взаимодействия людей; эмоционально-психологическому настрою группы; настроению группы; состоянию группы; психологическому единству членов группы; взаимоотношениям в группах и коллективах и др. Целесообразно отметить, что среди основных факторов социально-психологического климата называют отношения людей и условия совместной деятельности. Считают также, что социально-психологический климат – это система норм, обычаев и значений, преобладающих в данной группе людей. Климат выражается способом зависимости членов группы или коллектива друг от друга (социальные связи), а также способом зависимости людей от совместно выполняемых функций или задач (связи задач).

Социально-психологический климат необходимо рассматривать как целостное явление, но его нельзя представлять как некое суммарное, целое, состоящее из более простых элементов. Например, его нельзя понимать как сумму индивидуальных потребностей, интересов, мотивов, ценностей и т. д.

К формам проявления СПК наиболее часто относят сработанность, уровень конфликтности в коллективе, сплоченность, совместимость, формы общения, удовлетворенность, самооценку, сочувствие и настроение [2].

Важным критерием СПК являются наличие или отсутствие конфликтов на межличностном уровне, распространение слухов друг о друге, опоздания, психологическая несовместимость членов коллектива, стремление к переходу в другие профессиональные коллективы, психологическая напряженность, скрытая критика условий службы, низкая активность в работе.

Особая роль в оценке состояния СПК и его оптимизации отводится психологической работе, в первую очередь проведению мероприятий по развитию личности, гармонизации отношений в воинских коллективах группой психологической подготовки.

Интегрируя мнения ученых о факторах, определяющих состояние социально-психологического климата, проведя анализ особенностей прохождения службы в Вооруженных Силах, можно выделить шесть основных групп факторов, детерминирующих в конечном счете настрой, самочувствие и работоспособность военнослужащих, отношения в воинском коллективе:

1. Профессионально-функциональные факторы (условия службы, труда и оборудование рабочих мест; обеспеченность службы вооружением, техникой, связью и т. п.; организация службы, режим труда и отдыха, график работы и т. п.; обоснованность и четкость распределения функций между военнослужащими; функциональная определенность структуры деятельности каждого воен-

нослужащего, четкость его обязанностей, прав и ответственности; отношение командиров к вопросам организации труда и пр.).

2. Экономические факторы (система денежного довольствия; своевременность получения денежных выплат; установление границ окладов в соответствии с затратами труда; справедливое (или несправедливое) распределение материальных вознаграждений; льготы, премии, надбавки и т. д.).

3. Управленческие факторы (стиль и методы управления воинскими коллективами; отношение командиров к подчиненным; сплоченность управленческого звена; преемственность в оценке и выборе способов воздействия на подчиненных; социальная дистанция между командирами и подчиненными; этика взаимодействия управленческого и исполнительского звена и др.).

4. Психологические факторы (взаимоотношения военнослужащих между собой; степень социально-психологической совместимости; уровень конфликтности; состояние взаимодействия между структурными подразделениями; взаимоотношения военнослужащих с непосредственным командиром; групповое мнение, нормы и традиции поведения; характер восприятия и оценки военнослужащими друг друга и т. д.).

5. Факторы профессионально-квалификационной характеристики военнослужащих (численность военнослужащих; укомплектованность должностей; соответствие квалификации персонала выполняемой деятельности; обеспечение адаптации и вхождение в должность; перспектива повышения квалификации; перспектива профессионального роста и карьеры; обоснованность подбора и расстановки военнослужащих и пр.).

6. Правовые факторы (оптимальность и непротиворечивость правовых актов, регулирующих профессиональную деятельность; соответствие правовых актов требованиям обеспечения боевой готовности; наличие по каждой должности должностной инструкции с указанием объема обязанностей, прав и ответственности; форма и содержание правовых актов; удобство в их применении и т. д.) [3].

Таким образом, изучение сущности социально-психологического климата в воинских коллективах, форм его проявления позволило установить следующие группы факторов, влияющих на его состояние: профессионально-функциональные факторы, экономические факторы, управленческие факторы, психологические факторы, факторы профессионально-квалификационной характеристики персонала, правовые факторы. Все они оказывают существенное (прямое или косвенное) психологическое влияние на отношение военнослужащих к службе, определяют индивидуальное видение себя в данной профессии и коллективе, а соответственно, и перспективы профессионального и личностного роста.

СПИСОК ИСПОЛЬЗОВАННЫХ ИСТОЧНИКОВ

1. Факторы, влияющие на психологический климат [Электронный ресурс]. – Режим доступа: <https://naukaru.ru/ru/nauka/article/13651/view>. – Дата доступа: 11.12.2020.

2. Климат первичного курсантского коллектива [Электронный ресурс]. – Режим доступа: <http://www.dslib.net/soc-psixologia/socialno-psihologicheskij-klimat-pervichnogo-kursantskogo-kollektiva-i-puti-ego.html>. – Дата доступа: 28.11.2020.

3. Стиль руководства [Электронный ресурс]. – Режим доступа: http://goup32441.narod.ru/files/ogp/001_oporn_konspekt/2013/2013-02-2.htm. – Дата доступа: 19.12.2020.

УДК 316.6

СОЦИАЛЬНО-ПСИХОЛОГИЧЕСКИЙ ТРЕНИНГ В ПРАКТИКЕ ФОРМИРОВАНИЯ КОММУНИКАТИВНОЙ КОМПЕТЕНТНОСТИ БУДУЩЕГО ОФИЦЕРА

Меренов Е. П.

ГУО «Институт пограничной службы Республики Беларусь»

На рубеже 19–20 вв. в эмпирическое поле исследования поведения личности вошли социальные переменные. Первой поставленной в этой области проблемой был вопрос о том, изменяется ли деятельность индивидов под влиянием фактора присутствия других лиц. Примером оказания положительного влияния группы на развитие субъекта служат работы А. Адлера, А. Вольфа, К. Левина, Я. Морена, Дж. Пратта, К. Роджерса и др.

Результаты теоретического анализа обозначенной проблемы свидетельствуют о том, что в настоящий период времени в психолого-педагогической литературе и практической работе термин «тренинг» трактуется гораздо шире, чем он понимался несколько десятилетий назад. Расширение границ использования указанного понятия связано с увеличением диапазона целей, вкладываемых в содержание основной цели – развитие компетентности в общении. Так, целями специально организованных тренингов становятся личное и профессиональное развитие, обучение психологическим технологиям (саморегуляция, воздействие на сознание других, позиционирование кого-либо и т. д.).

Значение социально-психологического тренинга как особого способа влияния в мире психотерапии, психокоррекции и прикладной психологии непрерывно возрастает, поскольку эффективность его различных форм по сравнению с другими методами обучения и совершенствования навыков уже доказана практикой. В то же время не вызывает сомнения тот факт, что владение разными технологиями воздействия обеспечивает эффективное решение личностью поставленных задач.

Особое внимание методике проведения социально-психологического тренинга уделено в публикациях В. П. Вишневской и Е. И. Сутович. Указанное понятие авторами рассматривается как область практической психологии, ориентированной на применение активных методов групповой психологической работы. В качестве основных методов указанной формы подготовки специалистов авторами выделяются групповая дискуссия и ролевая игра в различных модификациях и сочетаниях. Авторами отмечается широта использования социально-психологического тренинга в практике подготовки офицерских кадров [1].

В контексте рассмотрения образовательного процесса офицерских кадров и проведения идеологической работы особый интерес представляют публикации Е. Л. Коломинского, Т. Н. Карпович, Е. Н. Пушенко, посвященные применению тренинга социального интеллекта как метода совершенствования идеологической работы командиров по выполнению воинской частью задач по предназначению. С целью развития социального интеллекта у курсантов военных факультетов авторами была разработана программа «Развитие социального интеллекта курсантов военных образовательных учреждений». Указанная программа предполагала формирование у курсантов психологической культуры, коммуникативной и познавательной активности, компетентности в общении будущих кадровых военных. В программу включены ролевые игры, направленные на совершенствование уровня общительности, упражнения на развитие умения «держат контакт глаз» и понимать собеседника, игры на самораскрытие и самоанализ, а также гибкость мышления и иные. Согласно мнению авторов, специально подобранные упражнения в рассматриваемой программе будут способствовать формированию у курсантов способности эффективного межличностного взаимодействия в воинских коллективах, проявлять качества лидера и реализовать их, получать необходимую информацию и грамотно с ней работать, принимать адекватные решения исходя из сложившейся обстановки и т. д. [2].

В настоящее время в государственном учреждении образования «Институт пограничной службы» курсанты проходят факультативную дисциплину «Психология эталонного образа офицера-пограничника», занятия по которой проводятся с элементами тренинга. «Данная форма проведения занятий направлена на формирование у обучающихся адекватных представлений о себе как будущем субъекте профессиональной деятельности, личности, входящей в профессию; переосмысление взглядов на профессиональный путь; усвоение и принятие новых форм поведения в особом профессиональном сообществе» [3, с. 8]. Участие курсантов в дискуссиях, деловых и сюжетно-ролевых играх активизирует у них мотивацию самоанализа и саморазвития в избранной профессии – профессии пограничника [3].

В то же время следует отметить, что эффективность деятельности офицера-пограничника зависит от степени сформированности его деловых качеств. Следовательно, одной из актуальных задач образовательных учреждений пограничного профиля являются формирование и развитие у курсантов качеств офицера-руководителя.

Повышенный интерес к социально-психологическим методам обучения, к которым относится социально-психологический тренинг, соответствует реалиям современной практики. Опыт, приобретенный во время социально-психологического тренинга, позволяет личности выработать определенный социально-психологический «иммунитет», помогает решать сложные проблемы, которые возникают в процессе выполнения оперативно-служебных задач у каждого военнослужащего. Умения и навыки, которые формируются в экспериментально созданной социально-психологической среде, помогают развить деловые качества офицера, способствующие преодолению трудностей оперативно-служебной деятельности.

СПИСОК ИСПОЛЬЗОВАННЫХ ИСТОЧНИКОВ

1. Вишневская, В. П. Коммуникативная компетентность сотрудников государственных органов системы обеспечения национальной безопасности (теоретические и практические аспекты) / В. П. Вишневская, Е. И. Сутович. – 2-е изд., перераб. и доп. – Минск : ИПС РБ, 2014. – 201 с.

2. Коломинский, Я. Л. Тренинг социального интеллекта как метод совершенствования идеологической работы командиров по выполнению воинской частью задач по предназначению / Я. Л. Коломинский, Т. Н. Карпович, Е. Н. Пушенко // Психологическое сопровождение образовательного процесса. – 2014. – С. 134–141.

3. Сутович, Е. И. Психология эталонного образа офицера-пограничника : учеб. пособие / Е. И. Сутович. – Минск : ИПС РБ, 2018. – 112 с.

УДК 159.9

АНАЛИЗ ПСИХОЛОГИЧЕСКИХ ОСОБЕННОСТЕЙ УПРАВЛЕНЧЕСКОЙ ДЕЯТЕЛЬНОСТИ В ВОИНСКОМ КОЛЛЕКТИВЕ

Новик П. В.

Белорусский национальный технический университет

Кучкин К. К.

Белорусский национальный технический университет

Жизнь и деятельность воинского коллектива, процессы его формирования и развития, характер и функционирование социально-психологических явлений, происходящих в нем, поддержание здорового морального состояния и вы-

сокой воинской дисциплины определяются организаторскими и управленческими способностями его командира, деятельность которого направлена на решение целого комплекса разнообразных и достаточно сложных задач [1].

Управление воинским коллективом связано, во-первых, с организацией коллективной деятельности, обеспечивающей качественное выполнение поставленных перед ним задач, а во-вторых, с формированием и развитием воинского коллектива, сплочением и укреплением воинской дисциплины, повышением его боевых возможностей. Поэтому для успешного управления воинским коллективом командиру необходимо всесторонне изучать характер межличностных отношений военнослужащих, их индивидуально-психологические особенности, а также владеть способами предупреждения и оптимального регулирования взаимоотношений в среде личного состава.

Войсковая практика требует от командиров подразделений широких знаний о социально-психологических явлениях в воинских коллективах, в числе которых особенности взаимоотношений между людьми занимают важное место. Социально-психологическим механизмом являются общественное мнение коллектива, единство взглядов, коллективизм, коллективная ответственность, готовность военнослужащих отстаивать свои позиции [2].

Существенным показателем сплоченности коллектива являются качество и состояние взаимоотношений между его членами. Важным критерием в оценке взаимоотношений является то, как они обеспечивают деятельность подразделения, выполнение конкретных задач. Ценность имеет не просто дружба, а боевая дружба, не просто хорошие отношения, а крепкое войсковое товарищество. Отдельными критериями при оценке взаимоотношений служат: содержание норм, которыми воины руководствуются, общаясь друг с другом; оценочные принципы, с помощью которых вырабатываются их мнения друг о друге; глубина взаимопонимания и степень удовлетворенности членов коллектива тем, как к ним относятся их сослуживцы [3].

Особое место в психологии воинского коллектива занимают межличностные отношения, способствующие объединению военнослужащих чувствами уважения, товарищества, дружбы, признания авторитета и взаимной ответственностью. Исследования и повседневная практика показывают, что эффективность коллективной деятельности во многом зависит от качества взаимоотношений, от того, в какой мере они соответствуют требованиям воинских уставов, нормам нравственности. В развитом коллективе межличностные отношения объединяют всех воинов. Знакомясь с сослуживцами, оценивая их поступки, знания и боевое мастерство, воин проникается уважением к ним, готовностью к совместным действиям. Прочная двусторонняя социально-психологическая связь образуется только тогда, когда позиции военнослужащих характеризуются взаимностью.

Организаторскую деятельность следует начинать с подготовки и принятия решения о цели, содержании и способах действий всего коллектива и каждого отдельного подчиненного исполнителя; ядром решения является способ

выполнения полученной задачи, в силу чего его разработка выступает в качестве теоретического решения задачи [2].

Непременным условием оперативного управления деятельностью коллектива является контроль за выполнением поставленной задачи. В это время могут выявиться неточности ранее принятого решения, скрытые ошибки. Кроме того, решение может частично устареть в связи с изменениями в обстановке. Все это учитывается в процессе управления, и таким образом обеспечиваются координированная работа подчиненных, их взаимодействие, своевременное получение ими помощи и поддержки. Наряду с контролем важным элементом управления деятельностью воинского коллектива выступают оценка результата, вклада каждого военнослужащего в выполнение задачи, поощрение отличившихся, а также выявление и анализ причин успехов и недостатков.

Коллектив не сможет функционировать успешно, если его члены всего лишь исполнители приказов, какой-либо рутинной и монотонной работы, без права голоса, без проявления инициативы, вариативности и разнообразия в своей деятельности и т. д. Без права на творчество коллектив превратился бы в систему, подобную техническому устройству, не несущему в себе ничего нового, полезного или значимого для общества, коллектива и личности. В подобных системах нет ни идей, ни инициативы, ни воли даже к маленькой победе. В случае же соблюдения права на творчество каждый член коллектива, являясь элементом единой системы, остается творящей по внутренним побуждениям личностью. Задача согласования интересов людей не является административной или финансовой. Это, скорее, психологическая задача. Без обеспечения права на творчество трудно ожидать от коллектива больших успехов. Но, с другой стороны, трудно надеяться на успех коллективных решений, если в них нет единой цели.

В любом случае могут быть допущены ошибки из-за случайностей, различных факторов и т. д. И так как ошибки неизбежны, должны быть предусмотрены средства для маневра. Требование безошибочности управления противостоит по своей сути.

Критика выступает важнейшим средством выявления недостатков в любой деятельности и освобождает управление от незрелых решений, окостеневших приемов и методов, от недостаточной самокритичности и излишней самоуверенности руководителей. В управлении воинским коллективом командир сталкивается с различными ситуациями, которые нуждаются в критическом анализе.

Основной формой, в которой осуществляется право на критику в управлении, является дискуссия. Отсутствие критики является признаком единодушного согласия, пассивности, безынициативности. Эффективность руководящей деятельности офицера во многом связана с его нравственным авторитетом, выступающим важной характеристикой его служебного и личного положения в коллективе. Авторитет связан с военно-профессиональными и личностными качествами руководителя, с отношением подчиненных к нему, с их оценочными суждениями, общей морально-психологической атмосферой в коллективе,

степенью сплоченности и показателями уровня дисциплины и боевой подготовки личного состава [3].

Таким образом, повседневная деятельность командира связана с организацией разнообразной работы с воинским коллективом и должна вестись с учетом соответствующих психологических механизмов управления.

СПИСОК ИСПОЛЬЗОВАННЫХ ИСТОЧНИКОВ

1. Психология коллектива воинского подразделения [Электронный ресурс] : учеб. пособие // Единое окно доступа к образовательным ресурсам. – Режим доступа: http://window.edu.ru/catalog/pdf2txt/188/46188/22666?_page 4. – Дата доступа: 03.12.2020.

2. Психологические особенности развития сплоченности воинского коллектива в условиях реформирования Вооруженных Сил [Электронный ресурс]. – Режим доступа: <http://www.dissercat.com/content/psikhologicheskie-osobennosti-razvitiya-splochennosti-voinskogo-kollektiva-v-usloviyakh-refo>. – Дата доступа: 01.12.2020.

3. Психология управления воинским коллективом [Электронный ресурс] // Студенческий форум. – Режим доступа: <https://www.scienceforum.ru/2017/2827/34814>. – Дата доступа: 18.12.2020.

УДК 378.147:004

ОЦЕНКА ЭФФЕКТИВНОСТИ ТЕХНОЛОГИИ ОБУЧЕНИЯ С ИСПОЛЬЗОВАНИЕМ СИСТЕМЫ УПРАВЛЕНИЯ КУРСАМИ MOODLE ПРИ ПРОВЕДЕНИИ ЗАНЯТИЙ ПО ТЕХНИЧЕСКИМ ДИСЦИПЛИНАМ

Павловский А. А.

ГУО «Институт пограничной службы Республики Беларусь»

Божко Р. А.

ГУО «Белорусский государственный университет информатики и радиоэлектроники Республики Беларусь»

Одним из приоритетных направлений развития современного информационного общества является информатизация образования – совершенствование образовательного процесса на основе внедрения средств информационно-коммуникационных технологий. Система управления курсами Moodle в электронном учебно-методическом комплексе ГУО «Институт пограничной службы Республики Беларусь» (ЭУМК) играет важную роль в повышении эффективно-

сти образовательного процесса и позволяет развивать технологическую тенденцию, применять новые способы обучения.

При внедрении в учебный процесс или при разработке технологии обучения определяющее значение имеет оценка ее эффективности. В данном случае решаются две основные задачи: получение объективной информации об объекте изучения; измерение данных исходя из определенных критериев и заданных целей [1, с. 236–237].

Для оценки эффективности предлагаемой технологии обучения применяются различные методики. Показателем оценки может выступать стоимость затрат для достижения целей обучения [2, с. 236–237]:

$$P_{эф} = (T_{РНТО} \cdot C_{п}) : (T_{РСТТО} \cdot C_{п}), \quad (1)$$

где $T_{РНТО}$ – время работы педагога по новой технологии;

$C_{п}$ – стоимость работы одного часа педагога, она может меняться в зависимости от того, кто преподает (должности: профессор, доцент, старший преподаватель, преподаватель);

$T_{РСТТО}$ – время работы педагога по традиционной технологии обучения.

Вывод: если $P_{эф} < 1$, то новая технология обучения эффективна, если $P_{эф} > 1$, то неэффективна.

Применим только данную методику оценки эффективности, так как остальные методики возможно применить только на обширном эмпирическом материале, сравнивая средние баллы успеваемости обучающихся по традиционной и новой технологиям.

При проведении педагогического эксперимента по оценке эффективности технологии обучения с использованием системы управления курсами Moodle взята за основу методика, где показателем оценивания стало время, затраченное преподавателем при проведении практического занятия по дисциплине «Связь в органах пограничной службы» в форме контрольной работы с курсантами третьего курса (132-я учебная группа – традиционная технология, 131, 133, 134-я учебные группы – новая технология).

Итоги оценки эффективности по вышеописанной методике со временем преподавателя, затраченным на проверку результатов контрольной работы, приведены в таблице.

Таблица

Занятие	Группа	Кол-во л/с	Время (по норме), ч		Время (затраченное), ч			
			∑ (на 1 в/сл)	∑ (на группу)	Тест	Отчеты	∑ (на группу)	∑ (на 1 в/сл)
Без Moodle	132	20	0,4	8,0	1,4	3,2	4,6	0,23
С Moodle	131	21	0,4	8,4	0,1	5,5	5,6	0,1
	133	17		6,8				
	134	20		8,0				

Рассчитав время, затраченное педагогом на проверку контрольной работы одного курсанта, можно по формуле (1) определить эффективность технологии обучения с использованием системы управления курсами Moodle:

$$P_{\text{эф}} = (0,1 \cdot C_{\text{п}}) : (0,23 \cdot C_{\text{п}}) = 0,4. \quad (2)$$

Вывод по педагогическому эксперименту: так как $P_{\text{эф}} < 1$, то новая технология обучения с использованием системы управления курсами Moodle эффективнее, чем традиционная, с точки зрения времени, затраченного преподавателем на проверку контрольных работ.

Необходимо отметить преимущества системы управления курсами Moodle в ЭУМК [3–5]:

- процесс обучения становится более индивидуальным и предоставляется возможность организовывать образовательный процесс в условиях сложной эпидемиологической ситуации, формами для этого могут стать встроенный чат с обучающимися и размещение комментариев к выполненным заданиям;

- у обучающихся развиваются способности к самостоятельной продуктивной деятельности в условиях информационного общества, формируются информационная культура и умения поиска и переработки информации;

- повышаются качество методического обеспечения, разрабатываемого преподавателями, его доступность, мультимедийность для обучающихся;

- технические средства позволяют контролировать выполнение обучающимися необходимых тестовых, практических или контрольных заданий, что обеспечивает высокую активность обучающихся, усиливая мотивацию к обучению и развивая личность обучающихся;

- позволяет осуществлять текущий и итоговый контроль успеваемости обучающихся, делая при этом широкий спектр анализа результатов каждого курсанта и группы (курса) в целом;

- размещение материалов и видеоуроков позволит преподавателям распространять опыт среди своих коллег, скорректировать свою работу.

Таким образом, использование системы управления курсами Moodle в ЭУМК способно повысить эффективность технологии обучения (от изучения нового материала до контроля знаний и умений), при этом делая процесс обучения более доступным и наглядным, способствует активизации учебной деятельности в целом, а для преподавателя предоставляет широкие возможности для проявления творчества в процессе подготовки и проведения занятий и взаимодействия с обучающимися.

СПИСОК ИСПОЛЬЗОВАННЫХ ИСТОЧНИКОВ

1. Бичева, И. Б. О готовности преподавателей к инновационным преобразованиям в учебно-профессиональной деятельности [Электронный ресурс] / И. Б. Бичева, А. Г. Китов // Наукovedение. – 2014. – Вып. 6. – Режим доступа: <http://naukovedenie.ru/>.

2. Волченкова, Л. К. Профессиональное образование в органах пограничной службы: технологии : в 2 ч. / Л. К. Волченкова. – Ч. 2. – Минск : ИПС РБ, 2017. – 236 с.

3. Открытые технологии. Преимущества Moodle [Электронный ресурс]. – Режим доступа: <http://opentechonology.ru>.

4. Муллина, Э. Р. Электронные образовательные ресурсы как средство формирования профессиональных компетенций студентов / Э. Р. Муллина // *Международ. журн. приклад. и фундамент. исслед.* – 2016. – № 115. – С. 975–978.

5. Слестелин, В. А. Педагогика : учеб. пособие / В. А. Слестелин, И. Ф. Исаев, Е. Н. Шиянов; под ред. В. А. Слестелина. – М. : Академия, 2002. – 576 с.

УДК 159.9

ЦЕННОСТНЫЕ ОРИЕНТАЦИИ СОВРЕМЕННОЙ УЧАЩЕЙСЯ МОЛОДЕЖИ

Пискунов К. А.

ГУО «Институт пограничной службы Республики Беларусь»

Актуальность проблемы формирования ценностных ориентаций современной учащейся молодежи обусловлена, с одной стороны психологическими особенностями рассматриваемой возрастной группы, активным формированием мировоззрения, с другой – использованием в современных средствах массовой информации большого перечня психотехнологий деструктивной направленности.

В современной психологической литературе ценностные ориентации рассматриваются как «важный компонент мировоззрения личности или групповой идеологии, выражающий предпочтения и стремления личности или группы в отношении тех или иных обобщенных человеческих ценностей» [1, с. 539].

Проблема ценностных ориентаций получила широкое освещение в трудах представителей психологической науки: А. Ф. Чубукова, Ю. И. Тарского, А. Г. Здравомыслова, Н. И. Лапина, В. А. Ядова и др.

Большой вклад в разработку категорий ценностных ориентаций личности внесли исследователи, занимающиеся социальными проблемами молодежи: И. Н. Андреева, В. Н. Боряз, Н. М. Блинцов, С. Н. Быкова, Н. Я. Голубокова, Ю. Н. Давыдов, С. Н. Иконников, Т. Н. Ковалёва, И. С. Кон, А. Г. Кузнецов.

Исследование социальных установок и ценностных ориентаций различных групп населения всегда занимало значимое место в трудах представителей западной научной школы У. Томаса, Ф. Знанецкого, Д. Мида, М. Вебера, Н. Смелсера, Д. Дэвиса, Т. Парсонса, Р. Мергона. Указанная проблема является одной из самых изучаемых и у современных западных ученых. К их числу от-

носятся П. Абрамсон, Э. Гидденс, Р. Добсон, В. Кристофер, Ф. Майер, И. Рихтер, Л. Розенмайер.

Признавая высокую значимость этих работ, необходимо заметить, что комплексные исследования, связанные с изучением ценностных ориентаций курсантов военных учебных заведений, носят разовый разрозненный характер. Между тем именно в военном учебном заведении в процессе подготовки офицеров формируются профессиональные и нравственные качества, определяющие социальный облик рассматриваемой категории специалистов. Важность изучения ценностных ориентации военнослужащих, в том числе и курсантов военных учебных заведений, подчеркивают зарубежные военные специалисты: Р. Водт, Л. Мандевпль, Я. Мак-Аллистер, Ч. Москос, Д. Сигал, М. Сигал, Д. Хсммил, М. Яновиц.

В целях изучения ценностных ориентаций современной учащейся молодежи было проведено исследование, в котором приняли участие курсанты государственного учреждения образования «Институт пограничной службы Республики Беларусь» и студенты учреждения образования «Белорусский государственный технологический университет» в возрасте от 18 до 25 лет, обучающиеся по разным специальностям. В исследовании была применена методика «Ценностные ориентации» М. Рокича.

Результаты анализа проведенного психологического исследования свидетельствуют о том, что в качестве доминирующих инструментальных ценностей у курсантов и студентов выступают:

- 1) аккуратность, умение содержать в порядке вещи, порядок в делах;
- 2) воспитанность.

Доминирующие позиции в перечне значимых ценностей курсантов и студентов также занимают образованность и рационализм.

В то же время третье место в перечне инструментальных ценностей курсантами отводится такой ценности, как «честность», тогда как студенты приоритет отдают ценности «независимость». Можно предположить, что указанные различия в ценностях курсантов определяются спецификой их будущей профессиональной деятельности и, соответственно, особенностями организации образовательного процесса.

Результаты анализа терминальных ценностей современной учащейся молодежи свидетельствуют о схожести доминирующих у курсантов и студентов. Так, курсанты и студенты в качестве наиболее значимых терминальных ценностей выделяют здоровье, любовь, наличие хороших и верных друзей, счастливую семейную жизнь.

Различия в инструментальных ценностях у рассматриваемых групп респондентов отмечаются в следующем: курсантами в качестве наиболее значимой выделяется активная деятельная жизнь, тогда как у студентов – уверенность в себе.

Таким образом, результаты проведенного исследования свидетельствуют о различии в системе ценностных ориентаций у современной учащейся моло-

дежи в зависимости от приобретаемой профессии, что должно учитываться в организации образовательного процесса.

СПИСОК ИСПОЛЬЗОВАННЫХ ИСТОЧНИКОВ

1. Большой психологический словарь / под ред. Б. Г. Мещерякова, В. П. Зинченко. – СПб. : Прайм-Еврознак ; М. : ОЛМА-ПРЕСС, 2004. – 666 с.
2. Чубуков, А. Ф. Ценностные ориентации курсантов военного училища в современных условиях : дис. ... канд. социол. наук : 22.00.06 / А. Ф. Чубуков. – Саратов, 1998. – 198 л.

УДК 37.022

ПРОБЛЕМА ФОРМИРОВАНИЯ ПРОФЕССИОНАЛЬНЫХ КАЧЕСТВ В СФЕРЕ ОКАЗАНИЯ ПЕРВОЙ (МЕДИЦИНСКОЙ) ПОМОЩИ ПРИ ПОДГОТОВКЕ СПЕЦИАЛИСТОВ ПОГРАНИЧНОЙ СЛУЖБЫ

Попов А. С.

УО «Белорусская государственная академия авиации»

Ошурок А. Д.

УО «Белорусская государственная академия авиации»

Трунов С. В.

Отдел полиции 1 «Кольцово» МО МВД России «Новосибирский»

В настоящее время переход на стандарты образования предусматривает, что курсанты военных учебных заведений – будущие офицеры должны в процессе освоения образовательной программы овладеть совокупностью военно-профессиональных компетенций. В том числе в полной мере это относится и к курсантам, проходящим подготовку к службе в органах пограничной службы [2].

Формирование профессиональных компетенций в процессе обучения имеет особое значение в сфере профессионального образования военнослужащих и лиц, на которых распространяется статус военнослужащего. Компетенция (от лат. *competere* – соответствовать, подходить) – это личностная способность специалиста решать определенный класс профессиональных задач. Также под компетенцией понимают формально описанные требования к личностным, профессиональным и другим качествам сотрудников или к какой-то группе сотрудников [3].

Профессиональную компетентность рассматривают как интегральную характеристику, определяющую способность и готовность решать профессиональные проблемы и профессиональные задачи, возникающие в реальных ситуациях профессиональной деятельности, с использованием знаний, навыков, умений, профессионального и жизненного опыта, ценностей и культуры [4].

В общем понимании военно-профессиональная компетентность – это военно-профессиональная готовность и способность отдельного военнослужащего или воинского подразделения к выполнению боевых задач, специальных задач и обязанностей по несению военной службы [4].

Как известно, обязанности и права органов пограничной службы и их сотрудников, гарантии правовой и социальной защиты сотрудников органов пограничной службы устанавливает Закон Республики Беларусь «Об органах пограничной службы Республики Беларусь». В соответствии с абзацем 4 статьи 30 указанного нормативного правового акта, в случае когда избежать применения физической силы, специальных средств, боевой техники, оружия невозможно, военнослужащие обязаны сделать все возможное для обеспечения безопасности граждан и стремиться причинить наименьший вред их жизни, здоровью, чести, достоинству и имуществу, а также принять меры по немедленному оказанию пострадавшим медицинской и иной необходимой помощи [1].

Соответственно, одной из формируемых компетенций будущего специалиста – военнослужащего органов пограничной службы является оказание помощи нуждающимся лицам. При этом в отличие, к примеру, от Закона Республики Беларусь «Об органах внутренних дел Республики Беларусь» в рассматриваемых в рамках данной публикации компетенциях присутствует понятие медицинской помощи [5].

В связи с вышеизложенным, необходимо также указать, что в настоящее время, вероятно, имеется коллизия норм права, регулирующих вопросы оказания медицинской помощи, которая в рамках данных материалов не рассматривается. По сущностному содержанию очевидно, что в наборе должны быть навыки и умения, позволяющие при их выполнении спасти жизнь пострадавшему, а также минимизировать последствия причинения вреда жизни и здоровью пострадавшего, в том числе в случае применения специальных средств и оружия.

С целью формирования указанных компетенций при разработке учебных планов и программ необходимо учитывать необходимость изучения дисциплин, которые в том числе формировали бы навыки оказания первой (медицинской) помощи.

Классической, т. е. исторически сложившейся, дисциплиной в данном случае является «Военно-медицинская подготовка». Среди тем, включенных в разделы дисциплины, должны в обязательном порядке присутствовать темы по обучению навыкам проведения манипуляций спасения жизни, а именно:

- сердечно-легочно-мозговой реанимации;
- остановки артериального кровотечения различными способами;
- оказания помощи при отравлении и интоксикации различного рода веществами;

- оказания помощи при утоплении;
- оказания помощи при ожогах и обморожениях;
- оказания помощи при травмах;
- оказания помощи при поражении ионизирующим излучением;
- оказания помощи при массовом поступлении пострадавших.

Перечень этих навыков может быть расширен.

Следует отметить, что важно не только осваивать сам навык, но и формировать компетентность, т. е. способность и готовность выполнять этот навык в случае необходимости.

В частности, при оказании медицинской помощи важен не только (а в экстренной ситуации и не столько) сам навык, качество и глубина овладения им, сколько психологическая готовность действовать в условиях нестандартной психологической обстановки.

В ряде случаев при проведении занятий по военно-медицинской подготовке специалистов силовых структур целесообразно формировать обстановку, приближенную к той, в которой может потребоваться выполнение отрабатываемых навыков. Такого рода занятия целесообразно проводить в конце изучения всех необходимых навыков в виде комплексных занятий по отработке практических навыков. К проведению можно привлекать специалистов психологической службы.

Таким образом, в подготовке специалистов пограничной службы, как и смежных силовых структур (военнослужащих), важное место занимает подготовка по вопросам оказания первой (медицинской) помощи. В формировании компетенций необходимо предусматривать не только навык выполнения манипуляций при оказании первой помощи, но и готовность к ее выполнению. Одним из вариантов формирования необходимых компетенций является проведение комплексных занятий с привлечением психологов и созданием обстановки, максимально приближенной к условиям реальности.

СПИСОК ИСПОЛЬЗОВАННЫХ ИСТОЧНИКОВ

1. Об органах пограничной службы Республики Беларусь [Электронный ресурс] : Закон Респ. Беларусь от 11 нояб. 2008 г. № 454-3 // ЭТАЛОН. Законодательство Респ. Беларусь / Нац. центр правовой информ. Респ. Беларусь. – Минск, 2021.

2. Антонов, Г. М. Педагогическая система формирования у студентов – будущих офицеров резерва Вооруженных сил РФ военнопфессиональных компетенций / Г. М. Антонов, А. К. Афанасьев // Самар. науч. вестн. Поволж. гос. соц.-гуманитар. ун-та. – 2018. – Т. 7, № 1(22). – С. 229–233.

3. Полежаев, А. В. Формирование профессиональных компетенций социальных работников в условиях дистанционного обучения / А. В. Полежаев, П. Л. Полежаев // Вестн. Восточ.-сибир. открытой акад. – 2020. – № 39. – 10 с.

4. Шидловский, И. Е. Структура военно-профессиональных компетенций специалистов по эксплуатации ракетно-артиллерийского вооружения / И. Е. Шидловский // Изв. Тульск. гос. ун-та. Педагогика. – 2019. – № 1. – С. 86–91.

5. Об органах внутренних дел Республики Беларусь [Электронный ресурс] : Закон Респ. Беларусь от 17 июля 2007 г. № 263-З // ЭТАЛОН. Законодательство Респ. Беларусь / Нац. центр правовой информ. Респ. Беларусь. – Минск, 2021.

УДК 378.02

ИССЛЕДОВАНИЕ СФОРМИРОВАННОСТИ НАВЫКОВ ПУБЛИЧНОГО ВЫСТУПЛЕНИЯ У БУДУЩИХ ОФИЦЕРОВ-ПОГРАНИЧНИКОВ ПРИ ПРОВЕДЕНИИ МЕРОПРИЯТИЙ ИДЕОЛОГИЧЕСКОЙ РАБОТЫ

Ратников М. Г.

ГУО «Институт пограничной службы Республики Беларусь»

Волченкова Л. К., кандидат педагогических наук, доцент

ГУО «Институт пограничной службы Республики Беларусь»

Общение играет большую роль в жизни и деятельности людей, ему принадлежит важное место в развитии человека. Общение основано на особой потребности в контакте с другими людьми, удовлетворение которой приводит к возникновению чувства радости. В разных формах общения люди стремятся понять и оценить друг друга, показать себя, обмениваются результатами деятельности, опытом, знаниями, суждениями, идеями, представлениями, интересами, настроениями, чувствами [1].

Грамотность, логичность, выразительность, эмоциональная окраска речи и невербальных сигналов сегодня являются обязательными условиями любого делового общения. Деловые люди должны владеть техникой вербального и невербального контакта как на индивидуальном, так и на массовом уровне [2]. Эта способность является составной частью общей культуры человека, его образованности, его социального статуса и служебного авторитета. Именно поэтому требуется уделять особое внимание проблеме качественного обучения курсантов мастерству публичного выступления, так как при дальнейшем прохождении военной службы уже в роли офицера-пограничника на руководящей должности это будет крайне необходимым качеством личности.

Термин «публичное выступление» означает передачу выступающим информации в ходе общения с широкой аудиторией [2]. Передача должна быть

эффективной, в особенности если это касается проведения мероприятий идеологической работы. Ведь каждое мероприятие идеологической работы преследует цель воспитательного воздействия на личный состав. Любой, кто поставил перед собой задачу овладеть искусством публичного выступления, должен не только знать историю и теорию его создания, но и уметь грамотно применить приобретенные знания на практике.

Выступать публично – дело не только великих ораторов. К числу таких людей относятся политики, преподаватели, прокуроры, адвокаты и др., в том числе офицеры-пограничники. Эмоциональная и логически правильно выстроенная публичная речь – доминирующее и самое эффективное оружие лидера.

Молодые офицеры-выпускники, распределившись в новые воинские коллективы подразделений границы, не имеют достаточных знаний и навыков в области публичного выступления и, выступая перед еще незнакомым личным составом, постоянно испытывают стресс и чувство неуверенности, которые влияют на качество их выступлений и в целом на формирование общественного мнения о них.

В целях выявления эффективных методических приемов для успешного публичного выступления будущих офицеров-пограничников в ГУО «Институт пограничной службы Республики Беларусь» было проведено эмпирическое исследование, включающее несколько этапов.

На первом этапе проводимого исследования респондентам было предложено ответить на вопросы анкеты, носившие исследовательский характер. Целью анкетирования было исследовать необходимость получения требуемых знаний в области публичного выступления, а также их желание освоить методические приемы успешного публичного выступления. Результаты показали, что большинство респондентов выразили положительное намерение в приобретении знаний и дальнейшем освоении методических навыков публичного выступления, а также считают это неотъемлемым качеством офицера-пограничника.

В процессе речевой коммуникации, как правило, используется комплекс средств общения: вербальные (словесные) – слова, словосочетания, предложения; невербальные (несловесные) – мимика, жесты, позы, интонация и пр. Ученые предполагают, что вербальное (словесное) общение в беседе занимает менее 35 %, а более 65 % информации передается невербальным способом [3].

Невербальное общение – это общение с помощью неречевых знаковых систем, несловесных средств (жесты, мимика, сигналы внешности и поведения говорящего, дистанция до собеседника и др.). Невербальные средства общения состоят из невербальных сигналов. Известный исследователь невербальных сигналов австралийский ученый А. Пиз утверждал, что насчитывается не менее 1000 невербальных сигналов, которые используются людьми. Их роль очень велика: по данным ученых, до 60–70 % информации в процессе общения передается невербально. Если сравнивать межличностные коммуникации – вербальную (речь) и невербальную, то следует отметить, что невербальная коммуникация является более древней, а вербальная является наиболее универсаль-

ной. Невербальная коммуникация может быть представлена в виде следующих основных систем: визуальной, акустической, тактильной, ольфакторной [4].

Как известно, слово – один из важнейших элементов воздействия, который может вызывать как положительные, так и отрицательные эмоции, в частности на коллег и подчиненных. Поэтому специалисту любого уровня обязательно следует овладеть приемами публичного выступления, ведения беседы [2].

Следует также знать те факторы, которые влияют на публичное выступление, уметь пользоваться эффективными психологическими и педагогическими приемами, а также понимать правила и принципы построения композиции речи.

Второй этап эмпирического исследования включал сбор, изучение и анализ общих недостатков, выявленных у курсантов в ходе публичных выступлений при проведении ими мероприятий идеологической работы. Результаты исследования показали, что у большинства курсантов выявлены общие недостатки в использовании невербальных и вербальных приемов воздействия на аудиторию, которые негативно сказываются на успешности и эффективности проведенных ими мероприятий идеологической работы.

Проведение тренингов показывает, что ораторам в наибольшей степени мешает чувство страха, страха публичного выступления. Ведь действительно, зачастую нелегко встать, выйти и сказать перед аудиторией несколько слов. Проблемой возникновения чувства страха занимается много институтов на постсоветском пространстве и за рубежом. В Оксфордском университете не так давно было проведено исследование. Чтобы выяснить, чего человек боится больше всего, испытуемым предложили ответить на вопрос: «Что вызывает у Вас наибольший страх?» В процессе ответов испытуемые были подключены к аппаратно-программному софту, который считывал результаты силы импульсов головного мозга, исходящих при испытании чувства страха. Исследования показали, что на первом месте, конечно, боязнь смерти. На втором месте – публичное выступление, с очень небольшим отставанием от страха смерти [2].

Знание будущей аудитории позволяет подготовить выступление так, чтобы удовлетворить ее потребности [2]. Чтобы почувствовать радость от общения с аудиторией – «встречный ток», как говорил К. С. Станиславский, – удовлетворение от того, что сказанные слова возымели действие, нужно не только иметь, что сказать, но и знать, как строить выступление.

Если накануне выступления произошло какое-то негативное событие, которое расстроило или возбудило подчиненных, если общаться с подчиненным личным составом в неудачное время, например в конце напряженного несения службы, когда все устали, может возникнуть барьер отрицательных эмоций. В таких случаях подходить к своей теме можно лишь после того, как вы убедитесь, что настроение слушающих позволит им воспринимать информацию [2].

Интеллектуальное взаимодействие может возникнуть только при познавательном контакте. Важнейшее условие возникновения познавательного контакта – интерес к теме выступления. Интерес неизменно вызывает внимание и тем самым контакт с выступающим. Говорят, что внимание – ворота познания. А открывает их ключик, который называется интересом [2].

Третий этап эмпирического исследования будет направлен на формирование навыков публичного выступления при проведении мероприятий идеологической работы и включает сбор, изучение и анализ эффективных методик для выступающего с целью: 1) минимизации чувства страха перед выступлением; 2) эффективного установления контакта и взаимодействия с аудиторией; 3) пробуждения интереса к теме выступления.

Таким образом, публичное выступление может рассматриваться как своеобразное произведение искусства, которое воздействует одновременно и на чувства, и на сознание. И оно должно звучать убедительно, позитивно и интересно.

СПИСОК ИСПОЛЬЗОВАННЫХ ИСТОЧНИКОВ

1. Волченкова, Л. К. Педагогика и психология высшей школы : учеб. пособие : в 2 ч. / Л. К. Волченкова. – Ч. 2. – Минск : ИПС РБ, 2019. – 226 с.
2. Гандапас, Р. И. К выступлению готов! Презентационный конструктор / Р. И. Гандапас. – М. : Альпина БизнесБукс, 2019. – 192 с.
3. Моррис, Д. Библия языка телодвижений / Д. Моррис. – М. : Эксмо, 2010. – 672 с.
4. Пиз, А. Библия языка телодвижений / А. Пиз, Б. Пиз. – 25-е изд. – М. : Эксмо, 2015. – 496 с.

УДК 378 (075.8)

СВЯЗЬ ИКТ-УМЕНИЙ С ПРОФЕССИОНАЛЬНО-КОММУНИКАТИВНОЙ КОМПЕТЕНТНОСТЬЮ КУРСАНТОВ И ИХ РЕАЛИЗАЦИЯ В ПОСЛЕДУЮЩЕЙ СЛУЖЕБНО-ПРОФЕССИОНАЛЬНОЙ ДЕЯТЕЛЬНОСТИ

Рябцева Л. А.

ГУО «Могилевский институт МВД Республики Беларусь»

Развитие современной информационной культуры накладывает отпечаток на абсолютное большинство видов профессиональной деятельности, поскольку требует от специалиста любой отрасли знаний владения системой ИКТ-умений. Для отдельных специальностей они предусмотрены образовательным стандартом высшего образования I ступени (далее – Образовательный стандарт), однако в большинстве своем не носят развернутого конкретизированного характера, поскольку данные умения не определяются содержанием самого документа, а диктуются реалиями профессиональной деятельности. Примером могут слу-

жить специальности, с которыми связан научный интерес автора: 1-93 01 01 «Правовое обеспечение общественной безопасности», 1-93 01 03 «Правовое обеспечение оперативно-розыскной деятельности».

Вместе с тем единично присутствующая в системе компетентностей для обозначенных выше специальностей академическая компетентность (АК-7) – иметь навыки, связанные с использованием технических устройств, управлением информацией и работой с компьютером [1] – в служебно-практической деятельности сотрудников органов внутренних дел (ОВД) выражается через формы реализации ИКТ-умений. Последние на законодательном уровне не представлены, однако могут быть уточнены самостоятельно посредством обращения к отдельным нормативным правовым актам, регламентирующим деятельность органов дознания, в систему которых входят ОВД. А значит, организуя обучение курсанта как будущего сотрудника правоохранительных органов, обоснованным представляется взять подобные документы за основу. В качестве таковых будут выступать Уголовно-процессуальный кодекс Республики Беларусь, Закон Республики Беларусь «Об органах внутренних дел», постановление Министерства внутренних дел Республики Беларусь «О заявлениях и сообщениях о преступлениях, административных правонарушениях и информации о происшествиях».

Так, в ходе их анализа нами было установлено, что на ОВД возложена обязанность «принимать и регистрировать поступающие заявления, сообщения о преступлениях, административных правонарушениях и информацию о происшествиях, незамедлительно реагировать на них и вести их учет» [2]. Регистрация предусматривает в том числе фиксацию и запись необходимых сведений в автоматизированной системе «Оперативно-дежурная служба» [3]. Отталкиваясь от содержания академической компетентности АК-7 в части того, что умение осуществлять управление информацией включает в себя сбор, хранение, восстановление и анализ данных, можно установить, что законодательно закрепленная обязанность, указанная выше, непосредственно связана с процессом сбора – принимать и регистрировать необходимую информацию, фиксировать и записывать требуемые сведения, хранить их. Анализ подобного рода данных присутствует при осуществлении всех названных действий, поскольку предшествует им или их сопровождает.

Помимо этого, статей 39 Уголовно-процессуального кодекса Республики Беларусь предусматривается ряд профессиональных действий, которые вправе совершать лицо, производящее дознание (в том числе сотрудник ОВД). В их перечне особый интерес с точки зрения логики нашего исследования представляет действие по производству неотложных следственных и других процессуальных действий [4], проведение которых требует соответствующего процессуального оформления (составление протокола). Законодательно протокол любого проведенного следственного действия допускается изготавливать с помощью технических средств, для чего и требуется навык их использования. В контексте обозначенного профессионального действия и формы его реализации присутствует не только умение управлять информацией, но и умение работать с компьютером

(набор текста по форме, согласно которой составляется протокол, выведение протокола на печать, формирование поискового запроса через аналитические правовые системы «КонсультантПлюс», «Эталон», «Бизнес-Инфо» и т. п.).

Для удобства восприятия изложенной информации составлена таблица.

Таблица. – Система «компетенция – профессиональное действие – форма реализации ИКТ-умений»

Компетенции	Профессиональные действия	Нормативные правовые акты	Форма реализации ИКТ-умений
АК-7. Иметь навыки, связанные с использованием технических устройств, управлением информацией и работой с компьютером	Принимать и регистрировать поступающие заявления, сообщения о преступлениях, административных правонарушениях и информацию о происшествиях, незамедлительно реагировать на них и вести их учет [2, 3]	Закон Республики Беларусь «Об органах внутренних дел», постановление Министрства внутренних дел Республики Беларусь «О заявлениях и сообщениях о преступлениях, административных правонарушениях и информации о происшествиях»	Уметь осуществлять сбор информации. Уметь анализировать данные. Уметь осуществлять электронную регистрацию данных. Уметь систематизировать полученные данные. Уметь хранить собранные/полученные данные. Уметь фиксировать полученные сведения
	Производить неотложные следственные и другие процессуальные действия [4]	Уголовно-процессуальный кодекс Республики Беларусь	Уметь изготовить протокол следственного действия с помощью технических средств. Уметь формировать поисковой запрос в аналитической правовой системе. Уметь пользоваться техническими средствами в ходе производства следственных и других процессуальных действий

Уже на данном фрагментарном примере можно отметить объективное существование системы типа «компетенция – профессиональное действие – форма реализации ИКТ-умений». Характеризуя каждую составляющую представленной системы, следует понимать, что наименование и содержание самой компетенции представлено Образовательным стандартом, которым определена (-ы) компетенция (-и), касающаяся ИКТ-умений. В нашем случае она еди-

нична (АК-7), ее содержание включает навыки, реализуемые сотрудниками ОВД в служебно-профессиональной деятельности в различных формах. Вместе с тем формы их реализации устанавливаются в соотношении с теми обязанностями, которые определяются законодательно нормативными правовыми актами, так или иначе регламентирующими деятельность сотрудников правоохранительных органов.

СПИСОК ИСПОЛЬЗОВАННЫХ ИСТОЧНИКОВ

1. Об утверждении, введении в действие образовательных стандартов высшего образования I ступени [Электронный ресурс] : постановление М-ва образования Респ. Беларусь, 30.08.2013, № 87 : в ред. постановления М-ва образования Респ. Беларусь, 01.09.2020 // Аналит. правовая система «Бизнес-Инфо» : Беларусь / ООО «Профессиональные правовые системы». – Минск, 2021.

2. Об органах внутренних дел Республики Беларусь [Электронный ресурс] : Закон Респ. Беларусь, 17.07.2007, № 263-З : в ред. Закона Респ. Беларусь от 23.07.2019 // Аналит. правовая система «Бизнес-Инфо» : Беларусь / ООО «Профессиональные правовые системы». – Минск, 2021.

3. О заявлениях и сообщениях о преступлениях, административных правонарушениях и информации о происшествиях [Электронный ресурс] : постановление М-ва внутр. дел Респ. Беларусь, 08.01.2019, № 5 // Аналит. правовая система «Бизнес-Инфо» : Беларусь / ООО «Профессиональные правовые системы». – Минск, 2021.

4. Уголовно-процессуальный кодекс Республики Беларусь [Электронный ресурс] : Закон Респ. Беларусь, 16.07.1999, № 295-З : принят Палатой представителей 24 июня 1999 г. : одобр. Советом Респ. 30 июня 1999 г. : с изм. и доп. // Аналит. правовая система «Бизнес-Инфо» : Беларусь / ООО «Профессиональные правовые системы». – Минск, 2021.

ИННОВАЦИОННЫЕ ОБРАЗОВАТЕЛЬНЫЕ ТЕХНОЛОГИИ В ПРАКТИКЕ ПОДГОТОВКИ КУРСАНТОВ ВОЕННО-УЧЕБНЫХ ЗАВЕДЕНИЙ

Савик С. А.

Белорусский национальный технический университет

Блажко Д. В.

Белорусский национальный технический университет

Капкович М. И.

Белорусский национальный технический университет

В данной статье рассматриваются особенности использования современных информационных технологий в образовательном процессе на военнотехническом факультете в БНТУ с учетом специфики гуманитарных дисциплин, и в первую очередь военно-исторических.

В связи технологическими изменениями, происходящими в мире, соответственно изменились и требования к выпускникам высших учебных заведений, которые, прежде всего, должны:

быстро приспосабливаться к изменяющимся условиям жизни, различным ситуациям, самостоятельно получая знания. Умело применять их в своей практической деятельности для успешного разрешения возникающих проблем, чтобы добиться успеха и признания в обществе;

мыслить креативно, уметь видеть возникающие проблемы и находить пути их рационального решения, при этом используя новые способы и приемы;

знать, каким образом и где полученные знания должны быть использованы; творчески думать и быть способными создавать новые идеи;

квалифицированно работать с полученной информацией (аккумулировать факты, нужные для решения важных проблем, их анализировать, находить обобщения;

делать сопоставления с альтернативными или аналогичными версиями принимаемого решения, находить различного рода закономерности;

представлять понятные и доказанные выводы, успешно использовать приобретенный опыт для нахождения и разрешения новых проблем;

владеть способностью, установить контакт с окружающими, быстро адаптируясь в новой среде, быть общительными в различных коллективах, уметь трудиться сообща во всевозможных сферах, в различных ситуациях, не допуская или искусно выходя из любых конфликтных ситуаций;

постоянно заниматься самосовершенствованием, повышать свой интеллектуальный и культурный уровень.

Анализ существующих требований к образовательному процессу показал, что сегодня имеют место серьезные недостатки в формировании личности выпускников вузов.

Преимущества применения новых информационных технологий в преподавании гуманитарных дисциплин до сих пор вызывают дискуссии. Вместе с тем современные технологии, и в первую очередь компьютерные, безусловно, облегчают как работу профессорско-преподавательского состава, так и учебу самих обучающихся. Здесь трудно не согласиться.

Уже в конце прошлого века стало понятно, что использование компьютерных технологий помогает преподавателю наиболее полно реализовать свой педагогический потенциал и педагогические задачи. Как бы ни был подготовлен преподаватель, применение технических средств обучения и тогда воспринималось хорошо и оставалось в памяти обучающего надолго.

Поэтому дискуссия о применении компьютерных технологий в сегодняшнем социуме не имеет оснований. Например, изучая военно-исторические дисциплины, курсанты военно-учебного заведения, знакомясь со свежим материалом, воспринимают его глубже, когда они воспринимают преподаваемый материал наглядно и в крупных объектах, видят анимационные карты баталлий. Все это позволяет им глубоко понять весь масштаб сражения или факта истории, которые рассматриваются в ходе учебного занятия.

Сегодня важной задачей высшего образования, в том числе высшего военного образования, является не только получение студентами и курсантами нужной суммы знаний, но и формирование умений и навыков для их приобретения самостоятельно.

Полученный опыт преподавательской работы на военно-техническом факультете в Белорусском национальном техническом университете доказывает, что у курсантов, которые активно используют компьютер в процессе обучения, в первую очередь в ходе самостоятельной работы, наблюдается:

- более высокий уровень самообразовательных навыков, умений;
- способность ориентироваться в огромном потоке информации;
- способность выделять главное;
- умение подытоживать, делать выводы.

В настоящее время возрастает значение деятельности педагога в применении возможностей новых компьютерных технологий. В этой связи программа Power Point является важным инструментом.

Преподаватель часто совместно с курсантами, используя программу Power Point, делает презентации, которые создают качественную информационную поддержку при подготовке и проведении всех видов занятий по гуманитарным, в том числе военно-историческим, дисциплинам.

Данная программа предоставляет возможности по использованию на учебных занятиях карт исторических баталлий, рисунков, портретов исторических деятелей, полководцев, видеофрагментов, диаграмм и т. д. Историческая наука в первую очередь активно использует описание прошлого и настоящего,

оперирует точными понятиями, датами, цифрами. Изучение исторического процесса позволяет найти взаимосвязи многих явлений.

Компьютерные технологии помогают обобщать имеющиеся методические разработки, переформатировать их в электронный формат. Быстро обновляются, тиражируются при изменениях в учебных программах, учебниках учебно-методические карты, схемы, таблицы, варианты тестирования, особенно в процессе тематического планирования по всем учебным дисциплинам [1, с. 51].

Работающие с компьютером курсанты формируют у себя более высокий уровень самообразовательных навыков, умений осваиваться в бурном потоке информации, стремление обобщать, делать выводы, анализировать, сравнивать, аргументировать. Создавая компьютерные презентации, обучаемые развивают у себя нужные в современных условиях навыки и умения, к которым относятся:

- креативное переосмысление информации;
- вычленение важного в информационном потоке;
- группирование и систематизирование материала;
- умение презентовать имеющуюся в распоряжении информацию;
- овладение первичными инструментами исследовательской деятельности;
- полный доступ к справочным системам, электронным библиотекам, другим информационным ресурсам.

Сама работа над презентацией, ее общественное представление, затем защита хорошо влияют на интеллектуальное развитие курсантов.

Дальнейшее развитие у них навыков общения с помощью информационно-компьютерных технологий создает дополнительную мотивацию к изучению военной истории.

Особенностью предмета история является наличие большого количества дат, фактов, персоналий, понятий. Однако в наше время отпадает необходимость перегружать память, так как есть технические хранилища информации (компьютерные базы данных, Интернет) и нужно научить обучающихся пользоваться ими.

На наш взгляд, сегодня современные педагогические технологии в сочетании с современными информационными технологиями могут значительно повысить эффективность образовательного процесса, а также решить стоящие перед военным вузом задачи воспитания всесторонне развитой личности, патриота своей Родины.

СПИСОК ИСПОЛЬЗОВАННЫХ ИСТОЧНИКОВ

1. Широков, Е. А. Использование информационных технологий в преподавании истории и обществознания / Е. А Широков // Молодой ученый. – 2014. – № 6.3. – С. 49–52.

ОСОБЕННОСТИ ОПРЕДЕЛЕНИЯ ХАРАКТЕРА ВОЕННОСЛУЖАЩИХ

Сорока Н. С.

УО «Военная академия Республики Беларусь»

Как правило, молодой человек приходит в Вооруженные Силы с уже практически сложившимся характером. Прошлый опыт обусловил определенное отношение к миру, предстоящей службе, к другим людям и к себе. У него выработаны определенные личностные черты, умения и привычки. С началом военной службы начинается новый этап становления характера человека. Военский порядок ставит его перед необходимостью подчинять свое поведение строгим правилам и обязанностям, предусмотренным уставами, инструкциями, приказами и распоряжениями начальников и командиров. Требования общевоинских уставов, выполнение служебно-боевых задач, несение боевого дежурства, караульной службы и другие обязанности развивают у военнослужащего такие черты характера, как дисциплинированность, целеустремленность, ответственность, настойчивость, аккуратность, организованность и т. д.

Характер человека как личности формируется, как правило, постепенно в процессе познания и практической деятельности, что, в свою очередь, зависит от круга впечатлений и разнообразия деятельности [1, с. 19].

Важно понимать, что там, где жизнь военнослужащего ограничена узкими рамками (не выходит за пределы дома, воинской части), изолирована от основного направления общественного движения, там, естественно, формируется ограниченный, косный характер. Наоборот, там, где люди получают богатые впечатления, активно решают общественные задачи, живут полноценной жизнью, их мышление носит такой же характер универсальности, как и всякое другое проявление жизни [1, с. 28].

Характер конкретного военнослужащего отражает как общественно-исторические условия, в которых он живет, так и направленность воспитания, поскольку и первое, и второе условие формируют определенные черты характера личности.

В характере каждого военнослужащего надо видеть единство устойчивых и динамических свойств. Основа, главный стержень характера складывается постепенно, укрепляется в процессе жизни и становится типичной для данного человека, а конкретные проявления характера могут видоизменяться в зависимости от ситуации, в которой он находится, под влиянием сослуживцев, с которыми он общается. Оставаясь самим собой, военнослужащий может проявлять то большую, то меньшую откровенность или замкнутость, решительность или нерешительность, твердость или мягкость.

Следовательно, характер есть совокупность черт типа нервной деятельности и жизненных впечатлений, закрепляющихся в виде определенных временных нервных связей в коре головного мозга.

Все на первый взгляд кажущееся в поведении военнослужащего беспричинным, спонтанным, независимым от данных конкретных условий может быть понято как проявление когда-то образовавшихся, закрепившихся и переработанных жизненных впечатлений или опыта [2, с. 10].

Отражение характера военнослужащего можно найти практически, если осуществлять за ним наблюдение, даже кратковременное.

Характер военнослужащего отражается:

- в речи, мимике и пантомимике. Речь каждого человека имеет свои специфические особенности не только по содержанию, но и по форме. Так, одни люди говорят громко, другие тихо, одни быстро, другие медленно. Одни отличаются многословием, другие замкнутостью. Все эти речевые особенности выражают определенные свойства характера и темперамента;

- типичной маске. Морщины на лице являются не только результатом возраста, но и следствием привычных движений лицевых мышц. Соответственно улыбке или иной мимике формируется типичная маска, которая и выражает характер данного лица. Характерная для человека мимика проявляется рефлекторно, когда личность оказывается в тех или иных обстоятельствах жизни;

- типичной позе военнослужащего. Высокомерные военнослужащие наклоняют корпус назад, выпячивая грудь и отбрасывая голову, в то время как скромные пытаются быть незаметными, сутулятся, голову наклоняют вниз, втягивают в слегка приподнятые плечи. Типичный подхалим наклоняет весь торс вперед, взгляд при этом устремлен на собеседника, на лице широкая, подобострастная улыбка, а в уголках глаз таится еле заметный хитрый смех;

- походке военнослужащего, как он ходит, размашисто или мелкими шажками, как стоит, в каком положении находятся его руки.

Характер, отражая жизнь, в свою очередь, влияет на образ жизни. Человек с твердым и решительным характером может преодолеть любые препятствия и добиться осуществления поставленной цели, использовав все возможности и рационально организовав свою жизнь, свой труд. Человек с таким характером – огромная общественная личность, так как он способен активно решать задачи, которые ставятся перед коллективом подразделения.

Стержнем сформировавшегося положительного характера являются морально-волевые качества личности военнослужащего. Человек с сильной волей отличается определенностью намерений и поступков и большой самостоятельностью. Он решителен и настойчив в преследовании поставленных целей. Безволие человека обычно отождествляется со слабыхарактерностью. Даже при богатстве знаний и разнообразии способностей слабыхарактерный военнослужащий не может реализовать всех возможностей, которые содержатся во внешних условиях и в собственном внутреннем мире [3, с. 252].

Вместе с развитием воли крепнет характер человека: он начинает поступать более адекватно внешним условиям и собственным жизненным установкам.

Волевой характер отличается определенностью, постоянством и самостоятельностью, твердостью при осуществлении намеченной цели.

Темперамент влияет и на другие проявления характера, например на тонус чувств, внешнюю выразительность движений, речь; он сказывается на волевых проявлениях: в одних случаях воля может выражаться в виде порывов, в других – ровно, методически; темперамент проявляется в способности выполнять работу, требующую терпения и выносливости.

Таким образом, все компоненты психического склада человека органично связаны и взаимодействуют друг с другом в едином, целом характере личности и очень трудно бывает отделять одно от другого. В характере каждого индивида доминируют определенные стремления и интересы, характеризующие основную жизненную направленность военнослужащего. Правильное определение офицером качеств и стремлений личности каждого военнослужащего позволит посредством проведения воспитательной работы раскрыть весь его потенциал, а в контексте коллектива – умело им руководить.

СПИСОК ИСПОЛЬЗОВАННЫХ ИСТОЧНИКОВ

1. Митрахович, В. А. Педагогическая концепция формирования профессионализма военнослужащих контрактной службы в условиях воинского социума : автореф. дис. ... д-ра пед. наук : 13.00.08 / В. А. Митрахович. – Волгоград, 2012. – 48 с.

2. Казимиров, Ю. Б. Концептуальные основы формирования личности «безопасного типа» в непрерывном образовании / Ю. Б. Казимиров, А. Д. Шипачева, В. Ф. Лутаенко // Успехи современного естествознания. – 2005. – № 2. – С. 9–12.

3. Морхинин, А. М. Воинский долг: этимология понятия и психолого-педагогическая характеристика / А. М. Морхинин // Мир образования – образование мира. – 2014. – № 2. – С. 249–253.

УДК 159.9:37.015.3

ПРЕДСТАВЛЕНИЯ О ПРОФЕССИОНАЛЬНО ВАЖНЫХ КАЧЕСТВАХ ПОГРАНИЧНИКА

Терехов А. А., кандидат психологических наук, доцент
ГУО «Институт пограничной службы Республики Беларусь»

В современных исследованиях профессионально важных качеств, например, В. А. Карпиевич и Л. В. Чиж отмечают, что «проблема формирования

профессионально значимых качеств остается актуальной для курсантов как военного профиля, так и МЧС» [1, с. 125]. Также установлено влияние профессионально важных качеств выпускников военного учреждения образования на успешность их последующей профессиональной деятельности [2]. Исходя из вышеизложенного целесообразно изучать данные качества для целенаправленного развития в процессе подготовки офицера-пограничника.

По мнению А. В. Карпова, профессионально важные качества представляют собой индивидуальные свойства сотрудника как субъекта деятельности, которые необходимы и достаточны для ее осуществления на нормативно заданном уровне. Автор утверждает, что они значимо взаимосвязаны с качеством осуществления деятельности, производительностью, надежностью. По мнению В. Д. Шадрикова, через профессионально важные качества преломляются внешние воздействия и требования деятельности [3]. Они включены в процесс служебной деятельности, обеспечивают эффективность ее выполнения, а также характеризуют военнотружущего как профессионала [4].

Для изучения представлений о профессионально важных качествах пограничника был использован метод опроса, проведены анкетирование и беседы. Респондентами выступили офицеры-пограничники, относящиеся к категории старшего офицерского состава. Ряд офицеров из числа участников исследования были офицерами в отставке – всего около 50 офицеров, ранее проходивших службу на соответствующих должностях. Выбор данной категории обусловлен опытом профессиональной деятельности, а также его анализом с позиции высшего уровня управления.

По условиям опроса респондентам было предложено перечислить профессионально важные качества, которыми, по их мнению, должны обладать пограничники.

Полученные результаты исследования позволяют сделать следующие выводы. Весьма значимо представлены патриотические качества: преданность, бескорыстие, ответственность, честность, также подчеркиваются любовь к Родине, деятельность во благо Отечества, знание истории государства, национальных традиций, гордость за свою семью, профессию, страну.

Кроме того, среди профессионально важных качеств были выявлены следующие: ответственность, справедливость, честность, профессионализм, коммуникативность, порядочность, компетентность (таблица).

Таблица. – Представления о профессионально важных качествах пограничника

Степень значимости	Качества личности	Срок службы			Всего названо
		до 5 лет	до 10 лет	более 10 лет	
1	Ответственность	5	13	5	23
2	Справедливость	2	7	2	11
3	Честность	2	8	2	12

Окончание таблицы

Степень значимости	Качества личности	Срок службы			Всего названо
		до 5 лет	до 10 лет	более 10 лет	
4	Профессионализм	2	3	8	13
	Коммуникативность	1	7	2	10
5	Порядочность	2	4	3	9
	Компетентность	4	3	1	8
6	Инициативность	2	4	2	8
	Требовательность к себе и подчиненным	3	8	2	13
	Личная примерность	3	2	–	5
	Смелость (храбрость)	3	2	–	5

Как следует из таблицы, первостепенное значение среди личностных характеристик, которыми должны обладать офицеры подразделений, занимает ответственность. Ответственность подразумевает необходимость, обязанность, отчетность в своих действиях, поступках [5]. Этот результат согласуется с результатами исследований М. А. Кремень, а также с научными данными В. А. Карпиевича, Л. В. Чиж [1]. Далее в результате определения степени значимости было выявлено качество «справедливость» – второе место и «честность» – третье по количеству названных качеств.

Вместе с этим обращают на себя внимание результаты социально-психологического исследования в отношении качеств «профессионализм» и «компетентность». Под профессионализмом понимается хорошее владение своей профессией [6]. Компетентность означает наличие знаний и навыков для эффективной деятельности в служебно-профессиональной деятельности [7]. Исходя из определения компетентности, в случае рассмотрения в качестве какой-либо деятельности именно служебной наблюдается единство мнений респондентов по категориям «профессионализм» и «компетентность». Это увеличивает значимость данных качеств в случае объединения количества высказываний и располагает их на уровне качества «ответственность».

Итак, установлены следующие профессионально важные качества пограничника: ответственность, справедливость, коммуникабельность, патриотизм. Развитие данных качеств у пограничников направлено на эффективную профессиональную деятельность.

СПИСОК ИСПОЛЬЗОВАННЫХ ИСТОЧНИКОВ

1. Карпиевич, В. А. Роль мотивации учебной деятельности в развитии профессионально значимых качеств курсантов МЧС / В. А. Карпиевич, Л. В. Чиж // Весн. МДУ імя А. А. Куляшова. – 2019. – № 2 (54). – С. 124–129.

2. Кашапов, М. М. Профессионально важные качества как основа формирования профессиональной компетентности будущих офицеров [Электронный ресурс] / М. М. Кашапов, А. В. Субботин // Вестн. Удмурт. ун-та. – 2014. – № 2. – Режим доступа: <https://cyberleninka.ru>. – Дата доступа: 23.03.2020.

3. Профессионально важные качества [Электронный ресурс] // Гуманитарно-правовой портал : [веб-сайт]. – Режим доступа: <https://psyera.ru/professionalno-vazhnye-kachestva-2122.htm>. – Дата доступа: 9.09.2019

4. Профессионально важные качества военнослужащего [Электронный ресурс] // Нац. энцикл. служба : [веб-сайт]. – Режим доступа: <http://didacts.ru/termin/professionalno-vazhnye-kachestva-voennosluzhaschih.html>. – Дата доступа: 9.09.2019.

5. Концепция патриотического воспитания личного состава ОПС РБ // Сб. норматив. правовых и иных правовых актов, регламентирующих организацию идеолог. работы в органах погранич. службы Респ. Беларусь : в 3 ч. – Ч. 3. – Минск : ИПС РБ, 2019. – С. 112.

6. Ожегов, С. И. Толковый словарь русского языка / С. И. Ожегов; под ред. проф. Л. И. Скворцова. – 27-е изд., испр. – М. : Оникс : Мир и Образование, 2010. 736 с.

7. Компетентность [Электронный ресурс] // Академик : [веб-сайт]. – Режим доступа: <https://dic.academic.ru/dic.nsf/ruwiki/1526590>. – Дата доступа: 9.09.2019.

УДК 378.02

ПАТРИОТИЧЕСКОЕ ВОСПИТАНИЕ КУРСАНТОВ ИНСТИТУТА ПОГРАНИЧНОЙ СЛУЖБЫ НА ОСНОВЕ ПРОЕКТНОГО ПОДХОДА

Ткачев С. А.

ГУО «Институт пограничной службы Республики Беларусь»

Волченкова Л. К., кандидат педагогических наук, доцент

ГУО «Институт пограничной службы Республики Беларусь»

Современные тенденции развития обстановки в пограничном пространстве свидетельствуют о повышении активности процессов, формирующих трансграничные опасности для национальных интересов. Такая обстановка требует от пограничника как готовности к самоотверженному каждодневному нелегкому воинскому труду, так и в случае необходимости к самопожертвованию, героическому подвигу во благо Родины. Очевидно, что такое поведение свой-

ственно личности, у которой развиты чувства долга, ответственности и любви к своему Отечеству, как отмечается в Концепции обеспечения пограничной безопасности Республики Беларусь на 2018–2022 гг., других нормативных правовых актах.

Дальнейшее укрепление нашей страны указывает на необходимость развития патриотического воспитания молодежи, всесторонней подготовки к жизнедеятельности в информационном постиндустриальном обществе. Такому обществу нужны образованные, мобильные, конкурентоспособные, деятельно-предприимчивые профессионалы, обладающие высоким чувством личной ответственности за судьбу Отечества и его обороноспособность.

Значительную лепту в формирование и развитие патриотизма у всех категорий граждан вносит отечественная педагогика. В педагогической науке проблему патриотизма и патриотического воспитания юношества и студенческой молодежи исследовали многие ученые.

Так, С. Н. Томилина, характеризуя патриотизм как стержневой нравственно-политический принцип, социально-личностное чувство, включает в его содержание любовь к Родине, гордость за прошлое и настоящее, жизнь, учебу и труд во славу своей страны и народа, убежденную ориентированность бескомпромиссно защищать интересы Отечества в мирное время и самоотверженно в военное [1].

Необходимо вспомнить, что античеловеческая идеология фашизма не могла оставить равнодушными народы СССР, что отразилось в невиданном ранее подъеме патриотизма, сплочении людей против агрессора. Составляющими патриотизма стали: готовность защищать Родину на фронте; консолидация народа во имя Победы и превращение страны в единый боевой лагерь; освобождение захваченных врагом территорий; ударный труд в тылу: «Все для фронта, все для Победы!»

Г. Я. Гревцева отмечает, что именно патриотизм явился той силой, сплотившей советский народ, поднявшей его на борьбу с фашистской Германией и обеспечившей полный разгром и капитуляцию врага [2].

Исходя из этого необходимо сказать, что патриотизм предполагает наличие исторической преемственности. Очернение собственного прошлого, попытки забвения определенных периодов отечественной истории отрицательно сказываются на процессе патриотического воспитания населения Республики Беларусь.

Забывая наше прошлое, вместо того чтобы сделать шаг вперед, мы делаем три шага назад, ибо все в историческом процессе происходит циклично: мы всегда возвращаемся к тому, с чего начали, но в более сложной и усовершенствованной форме, соответствующей времени. Знание нашего исторического прошлого дает каждому гражданину Республики Беларусь фундамент, формирует аналитическое и критическое мышление у военнослужащих, чувство гордости и ответственности за нашу страну. Не зная своей истории, невозможно противостоять тем негативным информационным воздействиям, которые пытаются ее переписать, преподнести по-другому.

Поэтому привитие патриотизма в Институте является приоритетным направлением подготовки будущего офицера как настоящего гражданина-патриота, защитника территориальной целостности Республики Беларусь. Процесс воспитания патриотизма у курсанта Института базируется на следующих руководящих принципах: целостности; зависимости каждой детали, свойства и отношения от места и роли внутри процесса воспитания патриотизма; структурности; взаимозависимости формирования патриотизма и социально-культурной среды; принципа иерархичности; многовариантности исследования [3].

Для этого в Институте по инициативе курсантов в рамках патриотического проекта «Мужеством своим в бессмертие шагнувшим» было проведено уже пять патриотических акций «Боевой расчет» с портретами воинов-пограничников, павших в первых боях на Государственной границе в июне 1941 г. на территории мемориального комплекса «Брестская крепость-герой».

Данным проектом необходимо привлечь внимание современной молодежи к проблеме фальсификации истории войны, сохранить историческую правду о подвиге пограничников в первые дни войны, сформировать взгляды, убеждения, ценностные ориентации, мотивацию поведения через увлекательные для обучающихся формы активности, социально одобряемую и результативную деятельность на благо Родины, развить творческие, интеллектуальные способности, коммуникативную культуру у участников проекта.

Данный проект позволяет углублять знания курсантов военных учреждений и гражданской молодежи об истории Великой Отечественной войны, сохранять память о подвиге советского народа в годы Великой Отечественной войны, привлекать общественное внимание к проблеме фальсификации истории, дополнять и расширять знания участников проекта по истории, познакомить их с основными событиями начального этапа Великой Отечественной войны, пограничниками, внесшими вклад в становление и развитие органов пограничной службы, а также содействовать развитию патриотизма в нашем обществе.

Кроме того, в органах пограничной службы Республики Беларусь Решением коллегии Госпогранкомитета от 28.12.2018 № 12/8-9 утверждена Концепция патриотического воспитания личного состава органов пограничной службы Республики Беларусь на 2018–2022 гг., в которой разработана Программа патриотического воспитания личного состава органов пограничной службы Республики Беларусь на 2018–2022 гг. Концепция представляет собой совокупность взглядов на сущность и содержание патриотического воспитания личного состава. В Концепции определены цель, задачи и принципы патриотического воспитания личного состава, а также субъекты, объекты, основные пути, формы и методы патриотического воспитания. Действие разработанной Концепции распространяется на весь личный состав органов пограничной службы, включая гражданский персонал [4].

В историческом процессе все с завидной цикличностью повторяется, знание нашего прошлого дает тот базис, который становится основой формирования аналитических и критических навыков курсантов и не позволяет исказить реальные факты истории в политических целях. Главная задача патриотическо-

го воспитания – развить и приумножить историческое, культурное и духовное наследие нашего народа, сохранить его уникальность и аутентичность. Именно твердые убеждения и динамично развивающаяся культура, осознание уникальности человека в целом способны помочь здраво мыслить и принимать рациональные решения, что крайне важно в профессиональной деятельности пограничника, требующей постоянной коммуникации с представителями различных народов, культур, конфессий.

СПИСОК ИСПОЛЬЗОВАННОЙ ЛИТЕРАТУРЫ

1. Томилина, С. Н. Концепция и стратегии государственного патриотического воспитания учащихся молодежи : монография / С. Н. Томилина. – Новороссийск : РИО ФГБОУ ВО «ГМУ им. Ф. Ф. Ушакова», 2018. – 198 с.

2. Гревцева, Г. Я. Воспитание гражданина и патриота: теория и практика : учеб. пособие / Г. Я. Гревцева, М. В. Циулина. – Челябинск : Цицеро, 2014. – 299 с.

3. Программа гражданско-патриотического, духовно-нравственного воспитания и культурного развития курсантов и слушателей на период обучения в государственном учреждении образования «Институт пограничной службы Республики Беларусь». – Минск : ИПС РБ, 2018. – 33 с.

4. Концепция обеспечения пограничной безопасности Республики Беларусь на 2018–2022 гг. : Указ Президента Респ. Беларусь от 16.10.2018 № 410 // Консультант Плюс: Беларусь. Технология ООО «ЮрСпектр», Нац. центр правовой информ. Респ. Беларусь. – Минск, 2019.

5. Волченкова, Л. К. Формирование патриотизма будущих офицеров-пограничников на основе компетентностного подхода / Л. К. Волченкова // Вестн. Ин-та погранич. службы Респ. Беларусь. – 2018. – № 2 (2). – С. 22–28.

6. Программа гражданско-патриотического, духовно-нравственного воспитания и культурного развития курсантов и слушателей на период обучения в государственном учреждении образования «Институт пограничной службы Республики Беларусь». – Минск : ИПС РБ, 2018. – 34 с.

СОВРЕМЕННЫЕ ПОДХОДЫ К ОБУЧЕНИЮ КУРСАНТОВ

Улитко С. А., кандидат педагогических наук, доцент
ГУО «Институт пограничной службы Республики Беларусь»

Василенко Д. А.
ГУО «Институт пограничной службы Республики Беларусь»

Качественное образование рассматривается в мире как необходимое условие обеспечения конкурентоспособности любого государства. Обучающиеся должны не только знать основные положения изучаемых учебных дисциплин, но и иметь навыки их применения при решении профессиональных задач [1].

Вопросы внедрения инновационных методик и технологий в процесс подготовки современных специалистов нашли обсуждение в исследовательских работах различных авторов [2].

В публикациях Е. И. Сутович отмечается факт наличия в современной практике подготовки моделей смешанного обучения (перевернутый класс) [3].

В системе подготовки пограничников различают два аспекта: процесс и результат освоения определенного стандартизированного содержания образования в форме знаний, умений, навыков, компетенций и непрерывный процесс развития и становления личности профессионала.

Очевидно, что эти две стратегии взаимодополняемы, первая направлена на цели – планируемые результаты (обученность), вторая – на цели-векторы (социализация, самоактуализация и др.).

С. А. Улитко считает, что успех подготовки пограничников зависит от конструктивности избранной модели и создания условий, обеспечивающих эффективность ее реализации. На первом месте среди этих условий, на наш взгляд, находится наличие у военнослужащих глубокой мотивационной заряженности на познание других людей, устойчивый интерес к каждому конкретному человеку. Другой характеристикой является степень развития у них не интеллекта вообще, а интеллекта, «натренированного» на познание других, т. е. разнообразного опыта общения с людьми, умения ориентироваться в своих действиях как на ситуацию, так и на состояние в ней подчиненного, коллеги и др. [4].

Для того чтобы адекватно реагировать на современные вызовы, соответствовать в профессиональном плане духу времени, нужна новая формация динамичных военных специалистов, непрерывно обновляющих багаж своих профессиональных знаний, умеющих жить и работать в инновационной среде. В этой связи главной особенностью и сущностью современной отечественной системы обеспечения пограничной безопасности является широкое применение инноваций в подготовке военнослужащих (курсантов).

Таким образом, инновационность является одной из доминирующих тенденций развития человечества, а именно – при подготовке пограничников приоритетными являются проблемы инноваций как составляющие профессиональной подготовки специалиста.

В процессе подготовки пограничников инновационные методы обучения предусматривают введение новшеств в цели, методы, содержание и формы обучения и воспитания, в совместную деятельность организаторов процесса обучения и обучающихся.

На протяжении длительного периода времени в ГУО «Институт пограничной службы Республики Беларусь» под руководством профессорско-преподавательского состава курсанты проводят научные исследования, направленные на внедрение в процесс подготовки пограничников новшеств, открытий, изобретений и др. (методики, модели, программы, технологии и др.).

Современная военная педагогическая наука и практика, методики подготовки пограничников обладают достаточно обширным арсеналом инновационных методов. Вместе с тем целесообразное их использование в подготовке пограничников требует от офицеров и преподавателей особых оснований, знаний, умений и без сомнения – обоснований и целесообразности их внедрения.

Внедряются в практику подготовки военнослужащих информационно-коммуникационные технологии, высокоинтегрированные информационные системы, которые объединяют в себе натурные, виртуальные и конструктивные средства моделирования. И это очень радует курсантов.

Практически все занятия проводятся сегодня с использованием компьютерных средств моделирования реальной обстановки, что способствует повышению эффективности процесса приобретения курсантами знаний.

Успешно осуществляется процесс внедрения в подготовку пограничников методов проблемного обучения, направленных на развитие сознания человека через разрешение познавательных проблем, содержащих в себе противоречия.

На занятиях создается проблемная ситуация – состояние интеллектуального затруднения, которое возникает у обучаемого в результате осознания недостаточности и противоречивости приобретаемых знаний для решения новых задач. Поэтому у военнослужащих возникает потребность мыслить и, главное, ответить на вопрос: «Почему?». В то же время потребность рождает мотив, который побуждает думать и действовать.

СПИСОК ИСПОЛЬЗОВАННЫХ ИСТОЧНИКОВ

1. Улитко, С. А. Подготовка офицерских кадров органов пограничной службы Республики Беларусь: опыт сотрудничества / С. А. Улитко. – Минск : ИПС РБ, 2013. – 198 с.

2. Лобанов, А. П. Образовательные инновации в 4-D формате : учеб.-метод. пособие / А. П. Лобанов, Н. В. Дроздова. – Минск : РИВШ, 2016. – 109 с.

3. Сутович, Е. И. Модель перевернутого обучения в практике преподавания дисциплин психологической направленности / Е. И. Сутович // Вестн. Ин-та погранич. службы. – 2019. – С. 63–70.

4. Улитко, С. А. Некоторые подходы к управляемой самостоятельной работе курсантов / С. А. Улитко // Вестн. Полоц. ГУ. Педагог. науки. – 2010. – № 11. – С. 140–148.

УДК 159.9

РАЗВИТИЕ СОЦИАЛЬНОГО ИНТЕЛЛЕКТА КУРСАНТОВ-ПОГРАНИЧНИКОВ

Филанович И. Д.

ГУО «Институт пограничной службы Республики Беларусь»

Деятельность по охране государственной границы предъявляет к курсантам-пограничникам, как будущим офицерам органов пограничной службы, широкий перечень требований. Одним из важных качеств, необходимых для эффективного выполнения офицером-пограничником служебной деятельности, является социальный интеллект, который может проявляться в адекватном понимании эмоционального состояния и мотивов поступков окружающих, установлении продуктивного межличностного взаимодействия и т. д.

На этапе подготовки курсантов-пограничников к предстоящей профессиональной деятельности вопросы социального интеллекта являются очень важными и требуют детальной разработки. Изучение социального интеллекта позволяет объяснить и предсказать успешность социального взаимодействия будущих офицеров-пограничников. Высокий уровень развития социального интеллекта обеспечивает курсанту включенность в социальные отношения, поскольку предоставляет ему возможность адаптироваться к каждой новой для него ситуации на протяжении всей последующей службы.

Результат исторического анализа обозначенной проблемы свидетельствует о том, что понятие «социальный интеллект» впервые было употреблено в 1920 г. Э. Торндайком, и понималось им как дальновидность построения межличностного взаимодействия, и приравнивалось к способности мудро поступать в процессе межличностного взаимодействия. Автором было акцентировано внимание на трех видах интеллекта:

абстрактном, рассматриваемом как способность к пониманию абстрактных вербальных и математических символов и производить с ними какие-либо действия;

конкретном, интерпретируемом как способность понимать вещи и предметы материального мира и производить с ними какие-либо действия;

социальном, определяемом как способность понимать людей и взаимодействовать с ними.

Автором акцентировалось внимание на том факте, что социальный интеллект существует отдельно от обычного интеллекта [1].

В 1937 г. описание социального интеллекта Г. Оллпортом включало правильность суждения о людях, прогнозирование их поведения и обеспечение адекватного приспособления в межличностных взаимодействиях. Автором выделялся набор качеств, которые обеспечивают понимание других людей. В структуру этих качеств социальный интеллект включался как отдельная способность. Социальный интеллект, по мнению Г. Оллпорта, – особый «социальный дар», обеспечивающий гладкость в отношениях с людьми [1].

В современной психологической литературе вопросам социального интеллекта посвящен широкий перечень работ: Е. С. Алешиной, Д. В. Ушакова, А. Л. Южаниновой, Е. И. Ватиной, О. М. Краснорядцевой, Я. И. Михайловой и др.

В рамках рассмотрения обозначенной проблемы интерес представляют результаты исследования социального интеллекта военных психологов И. Ф. Баширова. Рассматриваемый феномен понимается автором как специальная способность, предполагающая адекватный анализ и предвидение развития ситуации профессионального взаимодействия, эмоциональное вчувствование в ее личностный и социально-психологический контекст и выбор на этой основе конгруэнтной стратегии (целей, способов, средств) решения профессиональных задач. Автором были выделены основные структурные элементы социального интеллекта (когнитивный, эмоциональный и коммуникативно-организационный (поведенческий)). В то же время результаты эмпирической части данного исследования свидетельствуют о том, что успешность профессиональной деятельности психолога воинской части обусловлена содержательной насыщенностью и степенью согласованности вышеуказанных элементов при ведущей роли коммуникативно-организационного компонента. Развитие социального интеллекта военного психолога, как управляемого процесса, в соответствии с мнением автора, может быть реализовано в следующих условиях:

опережающего самоопределения в целях, условиях, средствах и критериях оценки своей профессиональной деятельности;

включенности в ситуации субъектного поведения;

обогащения эмоционально-личностных аспектов ролевого поведения и опыта профессионального общения, а также межличностного взаимодействия со значимыми специалистами в профессии.

В условиях профессиональной деятельности рассматриваемой категории военнослужащих автором рекомендуется:

а) расширение информационной основы деятельности;

б) целенаправленное варьирование опыта социально-ролевого поведения;

в) обеспечение субъектной включенности в ситуации межличностного взаимодействия и управления ими [2].

В целях анализа уровня развития социального интеллекта будущих офицеров-пограничников на базе ГУО «Институт пограничной службы Республики Беларусь» было проведено социально-психологическое исследование, в котором принимали участие курсанты первого и третьего курсов. В исследовании была применена методика исследования социального интеллекта Дж. Гилфорда и О. Салливена [3].

Результаты проведенного социально-психологического исследования свидетельствуют о том, что как на первом, так и на третьем курсе доминирует количество курсантов, обладающих средним уровнем социального интеллекта. В этой связи для участвующих в социально-психологическом исследовании курсантов были разработаны практические рекомендации по развитию навыков межличностного взаимодействия. Указанные рекомендации предполагали:

- 1) развитие невербальной коммуникации (в первую очередь обращение внимания на поведение других людей и особенно на исходящие от них невербальные сигналы);
- 2) контроль языка тела (особое внимание обращать на позу и движения);
- 3) развитие коммуникативных способностей через организацию коммуникаций с представителями разнотипных профессий, людьми разных социальных статусов;
- 4) работу над собственными эмоциями через самонаблюдение и самоанализ;
- 5) развитие навыков рефлексии результатов межличностного взаимодействия.

СПИСОК ИСПОЛЬЗОВАННЫХ ИСТОЧНИКОВ

1. Развитие социально-перцептивной компетентности личности : материалы науч. сессии, посвященной 75-летию академика А. А. Бодалева / под общ. ред. А. А. Деркача. – М. : Луч, 1998. – 248 с.
2. Баширов, И. Ф. Социальный интеллект как фактор успешности профессиональной деятельности военного психолога : дис. ... канд. психол. наук: 19.00.05 / И. Ф. Баширов. – М., 2006. – 210 л.
3. Михайлова (Алешина), Е. С. Методика Дж. Гилфорда и М. Салливена «Социальный интеллект» / Е. С. Михайлова (Алешина). – СПб.

УРОВЕНЬ СУБЪЕКТИВНОГО КОНТРОЛЯ КУРСАНТОВ РАЗНЫХ ЛЕТ ОБУЧЕНИЯ

Шаколо В. А.

ГУО «Институт пограничной службы Республики Беларусь»

Специфическим и весьма важным видом деятельности во все времена была и остается воинская служба. На протяжении веков наши соотечественники в ситуации угрозы государству вставали на вооруженную защиту Родины, посвящали себя военной службе.

В то же время, рассматривая поведение личности в определенной ситуации, следует учитывать тот факт, что выбор ею той или иной стратегии определяется разными субъективными факторами, одним из которых выступает вера в собственные силы и желание их применить на практике. Принимая решение действовать или бездействовать, молчать или говорить, бороться или смириться, учиться или оставаться на достигнутом, субъект оценивает ситуации по их доступности своему влиянию.

Представления личности о том, от кого зависит исход значимых для нее событий, могут быть выявлены с помощью специально разработанных методик диагностики локуса контроля. Указанный термин в психологической науке рассматривается как специфический, фундаментальный тип обобщенных ожиданий, как «степень понимания человеком причинных взаимосвязей между собственным поведением и достижением желаемого» [1, с. 23]. Актуальность исследования локуса контроля определяется той ролью, которую указанный феномен, являясь внутренним фактором, оказывает на формирование профессиональной Я-концепции военнослужащих.

Проблеме уровня субъективного контроля, в том числе и у военнослужащих, посвящены публикации многих авторов: Р. С. Немова, И. М. Кондакова, М. Н. Нилопец, А. П. Корнилова, В. А. Чепляева, А. В. Сухарева, Г. С. Абрамовой, А. К. Марковой, Л. М. Митиной, И. Н. Торгаевой, Л. В. Бороздиной, О. Н. Молчановой и др. В работах указанных авторов отмечается тот факт, что люди, имеющие субъективный локус контроля, характеризуются как более уверенные в себе, спокойные и благожелательные, целенаправленно идущие к поставленной цели. Их отличают более позитивная система отношений к миру и большая осознанность смысла и целей жизни. В то же время люди, у которых отмечается экстернальный локус контроля, в большей степени могут строить доверительные отношения, рассуждая о причинах своих промахов и неудач.

На базе государственного учреждения образования «Институт пограничной службы Республики Беларусь» было проведено исследование уровня субъективного контроля курсантов. В исследовании принимали участие курсанты первого и третьего курсов. В ходе исследования были использованы следую-

щие методики: опросник «Уровень субъективного контроля» (УСК) (Е. Ф. Бажин, Е. А. Голынкина, А. М. Эткинд) [3, с. 334–337] и методика исследования самооотношения (МИС) (С. Р. Пантилеев) [2, с. 112–118], содержащая 9 шкал и позволяющая выявить выраженность тех или иных установок военнослужащих.

Анализ результатов проведенного исследования свидетельствует о том, что у курсантов третьего курса доминирует высокий уровень субъективного контроля, в то время как для первокурсников свойственно преобладание среднего уровня субъективного контроля. Имеются основания полагать, что большинство значимых событий курсантами рассматриваются как поддающиеся их влиянию, результат собственных действий. Обучающиеся осознают собственную ответственность за эти события и за то, как складывается их жизнь в целом.

В целях более детального анализа локуса контроля была применена методика исследования соотношения (МИС) С. Р. Пантилеева. Анализировались данные, полученные по шкале 3 – «саморуководство», отражающие представления личности о доминирующих источниках результатов деятельности.

Анализ ответов испытуемых по шкале «саморуководство» свидетельствует о том, что более высокий уровень развития данного качества наблюдается у курсантов, обучающихся на третьем курсе, в отличие от курсантов-первокурсников.

Результаты сравнительного анализа локуса контроля курсантов первого и третьего курсов позволяют сделать предположение о том, что в процессе подготовки к будущей профессиональной деятельности у курсантов начинает доминировать субъективный локус контроля, повышается ответственность за порученное им дело, вера в сотенные силы.

В то же время имеются основания полагать, что именно для курсантов первого курса целесообразно проведение психологического просвещения по проблемам локуса контроля и его влияния на поведение и достижение желаемого.

СПИСОК ИСПОЛЬЗОВАННОЙ ЛИТЕРАТУРЫ

1. Абрамова, Г. С. Практическая психология : учебник / Г. С. Абрамова. – Изд. 6-е., перераб. и доп. – М. : Академический Проект, 2001. – 480 с.
2. Аладьин, А. А. Психодиагностика и психокоррекция в воспитательном процессе / А. А. Аладьин, Л. А. Пергаменщик, И. А. Фурманов. – Минск : Харвест, 1992. – 390 с.
3. Кондаков, И. М. Экспериментальное исследование структуры и личностного контекста локуса контроля // И. М. Кондаков, М. Н. Нилопец // Психол. журнал. – 1995. – № 1. – С. 35–39.

ОСОБЕННОСТИ ОСНОВНЫХ ФУНКЦИЙ УПРАВЛЕНЧЕСКОГО ОБЩЕНИЯ В ВОИНСКОМ КОЛЛЕКТИВЕ

Шарапа Н. А.

Белорусский национальный технический университет

Шевернёв В. В.

Белорусский национальный технический университет

Перед любой военной организацией стоят задачи повышения эффективности своей деятельности. Успешное их решение во многом зависит от уровня управления работой личного состава. В связи с этим назрела необходимость совершенствования управления, приведения его в соответствие с условиями и целями деятельности. Командир (начальник) должен понимать, что чем лучше у него сложатся отношения с подчиненными, тем эффективнее будет организована работа на местах, а основной характеристикой отношений между руководителем и подчиненным является их непосредственное общение. Поэтому этика психологии управления является основополагающей.

Управленческое общение – это деловое общение между субъектом и объектом управления в социальных организациях, осуществляемое знаковыми средствами, обусловленное потребностями управления их деятельностью [1]. Предметом анализа в данной работе будет в основном межличностное общение, т. е. общение начальника и подчиненного.

Предмет изучения общения командира с подчиненным является многосторонним и неоднозначным. В процессе взаимодействия субъект и объект управления выполняют сотни различных функций, которые, в свою очередь, подразделяются на интегральные (охватывающие деятельность организации в целом) и локальные (осуществляющие непосредственно конкретное общение). Для такого аспекта, как этика делового общения в управлении, наиболее важны следующие функции:

1. *Функция социализации.* Включаясь в совместную деятельность и общение, молодые военнослужащие не только осваивают коммуникативные умения и навыки, но и учатся быстро ориентироваться в собеседнике, ситуации общения и взаимодействия, слушать и говорить, что очень важно в плане межличностной адаптации, а также для осуществления непосредственной профессиональной деятельности. Важное значение имеет приобретаемое при этом умение действовать в интересах коллектива, доброжелательное, заинтересованное и терпимое отношение к другим сотрудникам.

2. *Контактная функция.* Цель этой функции – установление контакта как состояния обоюдной готовности руководителя и подчиненного к приему и передаче сообщения и поддержанию взаимосвязи в форме взаимоориентированности.

3. *Координационная функция*, цель которой – взаимное ориентирование и согласование действий различных исполнителей при организации их совместной деятельности.

4. *Функция понимания*, т. е. не только адекватное восприятие и понимание смысла сообщения, но и понимание друг друга (их намерений, установок, переживаний, состояний и так далее) [2].

Ориентация в этих функциях и умелое пользование ими помогает выявить причины возникающих трудностей при реализации конкретной задачи управленческого общения.

Важнейшим остается вопрос о том, какое управленческое общение необходимо считать эффективным. Эффективность управленческой коммуникации можно рассматривать с точки зрения достижения целей участниками общения. Но в управленческом общении может быть два и более участника, и каждый из них может иметь свою цель, отличную от цели собеседника, а иногда и противоположную. Например, командир может ставить своей целью убедить подчиненного в необходимости выполнения какой-либо работы, а подчиненный, в свою очередь, может стремиться отказаться от этого поручения. Цели противоположны, и при отсутствии компромисса решение для одного из участников будет неэффективным [3].

Из этого следует, что эффективным следует считать такое управленческое общение, которое обеспечивает достижение целей управленческой деятельности посредством оперативной передачи необходимой информации, психологического воздействия, взаимопонимания между начальником и подчиненным управления и их оптимального взаимодействия.

Существует множество приемов повышения эффективности общения, но, на наш взгляд, необходимо указать следующее:

1. *Прием «имя собственное»* основан на произнесении вслух имени-отчества того, с кем общается командир (начальник). Это гоаорит о внимании к данной личности, способствует утверждению человека как личности, вызывает у него чувство удовлетворения и сопровождается положительными эмоциями, тем самым формируется расположение подчиненного к руководителю.

2. *Прием «зеркало отношений»* состоит в доброй улыбке и приятном выражении лица, свидетельствующем, что «я – ваш друг».

3. *Прием «золотые слова»* заключается в высказывании комплиментов в адрес военнослужащих, способствующих эффекту внушения. Тем самым происходит как бы заочное удовлетворение потребности в совершенствовании, что ведет также к образованию положительных эмоций.

4. *Прием «терпеливый слушатель»* вытекает из терпеливого и внимательного выслушивания проблем. Это приводит к удовлетворению одной из самых важных потребностей любого человека – потребности в самоутверждении. Ее удовлетворение, естественно, ведет к образованию положительных эмоций и создает доверительное расположение личного состава.

5. Прием «личная жизнь» выражается в привлечении внимания к хобби, увлечениям подчиненных, что также повышает вербальную активность и сопровождается положительными эмоциями [4].

Руководитель тратит большую часть рабочего времени на управленческое общение. Следовательно, плодотворно может работать лишь тот руководитель, который умеет организовывать эффективное общение. Решение этой задачи невозможно без знания психологических основ коммуникации и этики делового общения. Главным условием эффективности делового общения является осознание командиром (начальником) того, что возможность реализации целей деятельности военной организации возрастет, если правильно организовать общение, добиться при этом создания атмосферы взаимопонимания, доверия и сотрудничества.

СПИСОК ИСПОЛЬЗОВАННЫХ ИСТОЧНИКОВ

1. Этика управленческого общения руководителя [Электронный ресурс]. – 2013. – Режим доступа: <https://studfiles.net/preview/404341/page:4/>. – Дата доступа: 15.12.2020.

2. Роль общения в деятельности руководителя и подчиненных [Электронный ресурс]. – 2013. – Режим доступа: <http://www.freepapers.ru/18/rol-obshheniya-v-deyatelnosti-rukovoditelya/251264.1676527.list1.html>. – Дата доступа: 5.12.2020.

3. Управленческое общение как часть процесса управления [Электронный ресурс] // Студенческая библиотека онлайн : [веб-сайт]. – 2013. – Режим доступа: http://studbooks.net/1356218/menedzhment/ponyatie_funktsii_upravlencheskogo_obscheniya. – Дата доступа: 26.12.2020.

4. Эффективность общения [Электронный ресурс] // Библиотекарь. Ру : [веб-сайт]. – 2011. – Режим доступа: <http://www.bibliotekar.ru/psihologia-4/183.htm>. – Дата доступа: 18.12.2020.

СЕКЦИЯ № 6
АКТУАЛЬНЫЕ ПРОБЛЕМЫ БОЕВОЙ ПОДГОТОВКИ
СОТРУДНИКОВ И ВОЕННОСЛУЖАЩИХ
ГОСУДАРСТВЕННЫХ ОРГАНОВ СИСТЕМЫ ОБЕСПЕЧЕНИЯ
НАЦИОНАЛЬНОЙ БЕЗОПАСНОСТИ

УДК 355/11

СИСТЕМА ПРОФЕССИОНАЛЬНЫХ КОМПЕТЕНЦИЙ
СПЕЦИАЛИСТА

Азарьков И. С.

УО «Белорусский национальный технический университет»

Гончаренко Я. Г.

УО «Белорусский национальный технический университет»

Изменения, происходящие в экономической, политической и общественной жизни как внутри Республики Беларусь, так и в мире, привели к необходимости совершенствования общевоинской и специальной подготовки военнослужащих в системе национальной безопасности.

Совершенствование военного образования, его дальнейшее вхождение в европейское образовательное пространство выдвигают новые требования ко всем специалистам и ставят вопросы их профессиональной компетентности на первое место.

Военные факультеты, как часть системы высшего образования, не могут оставаться в стороне от происходящих в Республике Беларусь изменений, связанных с формированием новых запросов общества и государства к компетентности специалиста.

Сложный и динамичный характер современной служебно-профессиональной деятельности военнослужащего, использование передовых информационных технологий, современного вооружения, военной и специальной техники, зависимость хода и исхода войны от опережающей подготовки военной и специальной техники обуславливают объективную необходимость совершенствования системы военного образования, ее направленности на формирование профессиональных компетенций будущих офицеров.

Для офицера-автомобилиста, прежде всего, это эффективность использования военной автомобильной техники.

Подготовка офицеров автомобильного профиля в интересах Вооруженных Сил Республики Беларусь (ВС РБ) и Государственного пограничного ко-

митета Республики Беларусь (ГПК РБ) возложена на кафедру «Военная автомобильная техника» военно-технического факультета в Белорусском национальном техническом университете (ВТФ в БНТУ).

В настоящее время на ВТФ в БНТУ накоплен большой объем знаний и умений, необходимых для решения данной проблемы – формирования технической компетенции у курсантов, в полной мере зависящей от организации учебного процесса военного факультета.

Невозможна подготовка высококвалифицированных специалистов, психологически готовых к профессиональной деятельности в современных условиях, без внедрения прогрессивных образовательных технологий обучения. При этом очень важно учитывать специфику выполнения задач офицером-автомобилистом, которая не позволяет допускать ошибки.

Последние годы на ВТФ в БНТУ подготовка будущих офицеров происходит за счет введения современных достижений науки, в частности использования электронных комплексов, учебных тренажеров и программ.

Структура данного учебного процесса представляет компетентностный подход, который используется в качестве теоретической базы и методологической основы построения модели формирования технической компетенции курсантов военного факультета.

Под компетентностным подходом к профессиональному образованию следует понимать единую систему определения целей образования, отбора содержания, организационного и технологического обеспечения процесса подготовки специалиста на основе выделения специальных, общих и ключевых компетенций, гарантирующих высокий уровень и результативность профессиональной деятельности [1, с. 23].

Особый интерес представляет изучение мотивационной готовности курсантов первых курсов к учебе, совмещенной с выполнением воинской обязанности, так как именно профессиональная мотивация, мотивационная готовность оказывают решающее влияние на эффективность обучения курсантов и впоследствии их деятельности как специалистов при выполнении военно-профессиональных обязанностей [2, с. 96].

На ВТФ в БНТУ подготовка курсантов направлена на формирование компетенции, способствующей пониманию конструктивно-технических и функциональных характеристик технических объектов в решении профессиональных задач, свободному владению конструкторской документацией и ее применению в профессиональной деятельности, а также обеспечивающей саморазвитие личности будущего офицера. Компетенция при этом выступает в качестве интегральной составляющей выпускников военного факультета.

В качестве инструментальных средств достижения этих целей выступают принципиально новые образовательные конструкты: компетентности, компетенции и метапрофессиональные качества, обобщенные психолого-педагогические понятия. Эти качества входят в подструктуру профессионально важных качеств личности, определяя продуктивность и в рамках конкретной военной специальности.

Рассматриваемые метапрофессиональные качества, как комплекс личностных качеств и психологических способностей в структуре общей квалификации специалиста, обеспечивают возможность эффективного выполнения служебных (функциональных и специальных) обязанностей.

Профессиональное военное образование в итоге должно обеспечить инновационное развитие, в отличие от традиционного обучения, направленного на усвоение правил в повторяющихся (стандартных) ситуациях.

Инновационные технологии в подготовке курсантов ориентированы на развитие способностей к совместным действиям в новых, возможно беспрецедентных, ситуациях.

В связи с этим осуществляется переход к новому принципу организации учебного процесса как целостной учебно-воспитательной структуре, в которой выделяются следующие компоненты:

- учебно-организационный;
- учебно-познавательный;
- личностно-ценностный;
- социально-коммуникативный;
- пространственно-временной.

Взаимосвязь компонентов обеспечивает создание особого профессионально-образовательного пространства, характеризующегося многоуровневостью, системной организацией учебного процесса на основе опережающего проектирования его содержания в зависимости от быстрорастущих требований заказчика (автомобильного управления Министерства обороны и ГПК РБ) и развития военной автомобильной техники.

Повышение уровня сознательного отношения курсантов и мотивации к получению знаний – важное условие успешного формирования системы профессиональных навыков и умений.

Содержание учебного процесса является важной составляющей военно-профессиональной подготовки будущего офицера-автомобилиста. Какими бы эффективными и разнообразными ни были методы, формы и средства обучения, при неправильном определении содержания образования и подготовки невозможно обеспечить высокое качество подготовки военнослужащих для системы национальной безопасности.

Целенаправленное и квалифицированное формирование содержания образования и обучения – залог успешности профессиональной подготовки будущих офицеров.

Большая роль в формировании профессиональных знаний, навыков, умений принадлежит целенаправленному применению различного рода технических средств обучения, к которым относятся электронные учебно-методические комплексы (ЭУМК). Именно с их помощью можно развивать и повышать знания, навыки, умения.

ЭУМК направлены на расширение возможностей профессорско-преподавательского состава в учебном процессе. Использование ЭУМК позволяет курсантам самим управлять ходом поступления информации, что суще-

ственным образом улучшает усвоение изучаемого материала независимо от текущего состояния и различия индивидуальных способностей и психологических особенностей каждого обучающегося.

Но главным в системе военного образования является авторитет преподавателя военного факультета. Неавторитетный преподаватель не может оказывать глубокое влияние на курсантов, а без этого нельзя рассчитывать на полноценную отдачу в обучении.

Авторитет преподавателя завоевывается знанием преподаваемого предмета, мудрым подходом к жизни, людям, эрудицией, самокритикой, постоянным самообразованием, высокой ответственностью и организованностью.

СПИСОК ИСПОЛЬЗОВАННЫХ ИСТОЧНИКОВ

1. Зеер, Э. Ф. Компетентностный подход к модернизации профессионального образования / Э. Ф. Зеер, Э. В. Сыманюк // Высшее образование в России. – 2005. – № 4. – С. 23–30.

2. Якиманская, И. С. Личностно-ориентированное обучение в современной школе / И. С. Якиманская. – М. : Сентябрь, 1996. – 96 с.

УДК 378 (075.8)

ОСОБЕННОСТИ ОРГАНИЗАЦИИ И ПРОВЕДЕНИЯ СЕМИНАРА-ДИСПУТА

Андрианова А. С.

УО «Могилевский институт МВД Республики Беларусь»

Ускорение темпов развития современного общества, информатизация всех сфер жизнедеятельности человека актуализируют необходимость изменения форм и методов обучения, позволяющих формировать у обучающихся академические компетенции, основу которых составляют умения самостоятельно получать, обрабатывать и применять знания. Традиционно образовательный процесс в учреждениях высшего образования Министерства внутренних дел Республики Беларусь включает в себя аудиторные (лекционные, семинарские, практические) и внеаудиторные занятия.

На семинарских занятиях происходит углубленное изучение учебных дисциплин, развитие навыков применения методов научного познания, творческого мышления, овладение профессиональной терминологией, умениями отстаивать свою точку зрения [1, с. 138].

Переход от репродуктивных аудиторных занятий к продуктивным предопределяет поиск новых, адекватных современным реалиям способов их организации и проведения. В качестве инновационных форм проведения семинарских занятий в педагогической теории предлагаются семинары-диспуты, семинары-конференции, бинарные семинарские занятия, семинар – круглый стол, семинар – мастер-класс и др.

В рамках данной статьи рассмотрим особенности организации и проведения семинара-диспута, позволяющего вовлечь в обсуждение вопросов, вынесенных на рассмотрение, максимальное число присутствующих на занятии обучающихся. Методологическую основу данного вида семинара составляет дискуссия, к определению содержания которой в теории существует два подхода:

1) разновидность общения, взаимного обмена мнениями (аргументами) между партнерами о предмете их общих интересов (понятие дискуссии в узком смысле);

2) поиск решения проблемы, механизм установления связей, отношений, единства в разобленном потоке мнений по исследуемой проблеме (понятие дискуссии в широком смысле) [2, с. 84].

Целью проведения семинара-диспута являются коллективное обсуждение поставленной проблемы и выработка ее коллективного решения. При этом должны выполняться следующие требования:

- плюрализм предлагаемых решений и точек зрения, а также выбора исходных позиций, теоретических предпосылок, используемых методов, подходов и т. д.;

- исключение решений, не опирающихся на теоретические знания в данной области.

Организационно семинар-диспут включает следующие структурные элементы:

1) выступление докладчика (обучающегося либо преподавателя), который очерчивает актуальную для теории либо практики проблему, акцентирует внимание на спорных вопросах;

2) выступление содокладчика, представляющего аргументы, практические примеры, статистические данные, подтверждающие позицию докладчика;

3) обсуждение проблемы, в ходе которого проводится анализ представленной информации, приводятся контраргументы, иные точки зрения на рассматриваемую проблему;

4) выработку коллективного решения поставленной проблемы, для чего применяются следующие методы:

- метод анализа конкретных ситуаций, предполагающий выявление проблемы и поиск ее решения в ходе групповой дискуссии;

- метод мозгового штурма, при котором из максимального количества сгенерированных решений предлагаемой проблемной ситуации выбирается наиболее оптимальное;

- сценарный метод, состоящий в выявлении возможных вариантов развития прогнозируемого объекта при различных сочетаниях определенных, заранее зафиксированных условий;

- экспертные методы: индивидуальных и (или) коллективных экспертных оценок, опрос, эвристические методы решения задач, метод Дельфи;

5) подведение итогов [3, с. 58].

Семинар-диспут как форма реализации проблемного обучения позволяет выработать новое знание, а также усовершенствовать понятия, определения посредством уточнения их содержания, устранения расхождений в толковании фактов и т. д. Применение учебной дискуссии наиболее эффективно при необходимости анализа проблемных ситуаций, которые имеют несколько альтернативных вариантов решений, и получения простого и однозначного ответа.

Подводя итоги, следует отметить, что семинарское занятие как одна из основных форм организации образовательного процесса в учреждениях высшего образования позволяет не только закрепить полученные в ходе лекций и самостоятельной работы теоретические знания, но и формировать у обучающихся академические компетенции (умение самостоятельно получать, обрабатывать и применять знания, умение работать с информационными ресурсами и системами, умение делать выводы и др.). Организация совместной деятельности курсантов, вовлечение всех присутствующих на занятии в дискуссию, интеграция их интеллектуальных усилий для успешного разрешения поставленной проблемной ситуации возможны посредством применения такой формы организации семинарских занятий, как семинар-диспут.

СПИСОК ИСПОЛЬЗОВАННЫХ ИСТОЧНИКОВ

1. Луковцева, А. К. Психология и педагогика : курс лекций / А. К. Луковцева. – М. : Мир и образование, 2008. – 192 с.

2. Горелов, Н. А. Методология научных исследований : учеб. для бакалавриата и магистратуры / Н. А. Горелова, Д. В. Круглов. – М. : Юрайт, 2015. – 290 с.

3. Андарало, И. А. Педагогика и психология высшей школы : курс лекций / И. А. Андарало ; М-во внутр. дел Респ. Беларусь, Акад. М-ва внутр. дел Респ. Беларусь. – Минск : Акад. МВД, 2013. – 123, [1] с.

МНОГОКОМПОНЕНТНОСТЬ ПРОЦЕССА ПРОФЕССИОНАЛЬНОГО ОБУЧЕНИЯ КУРСАНТОВ УЧРЕЖДЕНИЙ ОБРАЗОВАНИЯ МИНИСТЕРСТВА ВНУТРЕННИХ ДЕЛ РЕСПУБЛИКИ БЕЛАРУСЬ

Булойчик Т. В.

УО «Академия Министерства внутренних дел Республики Беларусь»

Седнев С. М.

УО «Академия Министерства внутренних дел Республики Беларусь»

К сотрудникам ОВД предъявляются определенные требования, которые выражаются в решении профессиональных оперативно-служебных задач в повседневной практической деятельности. Сотрудники ОВД обязаны обладать знаниями применения юридических норм и законов, быть готовыми к применению физической силы, в том числе боевых приемов борьбы, грамотно использовать элементы специальной милицейской экипировки и специальные средства в соответствии с законом «Об ОВД РБ», а также иметь целый комплекс личностных характеристик: коммуникабельность, стрессоустойчивость, гуманность, человечность, обостренное чувство справедливости, психологическую подготовленность.

По нашему мнению, недостаточно формировать компетенции молодого специалиста: академические, социально-личностные и профессиональные, необходимо предусмотреть взаимосвязь компонентов подготовки и объединение в нечто целостное. Образовательный стандарт высшего образования I ступени позволяет подготовить юриста-правоведа, однако это не дает гарантии качественной и полноценной подготовки сотрудника ОВД.

В настоящее время обучение стражей правопорядка осуществляется в учреждениях образования «Академия Министерства внутренних дел Республики Беларусь» и «Могилевский институт Министерства внутренних дел Республики Беларусь». Обучение проводится в соответствии с образовательными стандартами высшего образования I ступени, учебно-программной документацией типовой образовательной программы высшего образования I ступени и нормативными правовыми актами Министерства внутренних дел Республики Беларусь.

Рассмотрим компоненты подготовки сотрудника ОВД. По нашему мнению, к ним относятся:

- теоретические и практические знания применения юридических норм и законов (образовательный стандарт);
- комплекс личностных характеристик сотрудника ОВД;
- теоретические и практические знания применения и использования специальной милицейской экипировки и специальных средств;

- психологическая подготовка сотрудника ОВД: стрессоустойчивость, уверенность в правомерности выполняемых действий, правильное поведение в конфликтной ситуации профессиональной деятельности;
- огневая и тактико-специальная подготовка сотрудника ОВД;
- теоретические и практические знания, умения, навыки применения и использования боевых приемов борьбы;
- компонент физического здоровья: комплекс профессионально значимых физических качеств и готовность к применению физической силы в соответствии с законом «Об ОВД РБ»;
- теоретические и практические знания и умения оказания первой медицинской помощи пострадавшему или задержанному.

Из вышесказанного следует, что недостаточное или неполное формирование указанных компонентов влияет на качественные характеристики специалиста-выпускника – профессионала правоохранительной системы.

УДК 796

ПЕРЕТРЕНИРОВАННОСТЬ КАК ПАТОЛОГИЧЕСКОЕ СОСТОЯНИЕ ОРГАНИЗМА: ПРИЧИНЫ И ПОСЛЕДСТВИЯ

Гиль П. П.

ГУО «Институт пограничной службы Республики Беларусь»

Кривенкова Т. В.

ГУО «Институт пограничной службы Республики Беларусь»

Здоровье есть сама жизнь с ее радостями, тревогами, творческим взлетом. В молодости избыток сил нередко компенсирует заботу о здоровье, кажется, что вся жизнь еще впереди и организм вынесет любые нагрузки. Отклонения от рационального режима тренировочных занятий, несоблюдение величин нагрузки и длительности отдыха ведут к развитию состояний перетренированности и перенапряжения.

Перетренированность – это патологическое состояние организма спортсмена, вызванное прогрессирующим развитием переутомления вследствие недостаточного отдыха между тренировочными нагрузками.

Для состояния перетренированности характерно снижение умственной и физической работоспособности.

В развитии перетренированности принято выделять три стадии.

Первая стадия характеризуется прекращением роста спортивных результатов или их незначительным снижением, плохим самочувствием, снижением адаптивных реакций организма на нагрузку.

Вторая стадия связана с прогрессирующим снижением спортивных результатов, затруднением процессов восстановления и дальнейшим ухудшением самочувствия.

Третья стадия выявляется стойким нарушением функций сердечно-сосудистой, дыхательной и двигательной систем, резким снижением спортивной работоспособности, особенно выносливости, тяжелым самочувствием, постоянными нарушениями сна, отсутствием аппетита, потерей массы тела спортсмена.

Синдром перенапряжения, или перетренированность, представляет собой дисбаланс между тренировкой и восстановлением. Это целый комплекс психофизиологических ответных реакций организма на чрезмерную тренировочную нагрузку, обычно в сочетании с подготовкой или участием в крупных соревнованиях, и недостаточное время для восстановления сил.

Большое значение имеют также особенности питания: перенапряжение возникает чаще у тех, у кого недостаточно калорий, витаминов в рационе, преобладают в пище простые углеводы. Синдром перенапряжения связан с большим количеством травм и инфекционных заболеваний. Гормональные изменения, вызванные изнуряющими тренировками, отрицательно влияют на иммунную систему спортсмена. Происходят нарушения и в опорно-двигательном аппарате в виде уменьшения эластичности связок и упругости мышц. У спортсмена нарушается координация движений, ухудшаются защитные реакции и внимание, что объясняет частоту возникновения травм.

В последние годы появились сведения, что перетренированность может быть следствием спорт-аддикции. Согласно этой теории, во время тренировки и сразу после нее в кровь секретируются гормоны счастья – эндорфины. Некоторые люди отмечают особо положительное состояние после тренинга, а в отсутствие последнего наблюдается навязчивое влечение тренироваться и так далее. Человек старается чаще посещать спортивный зал, и в конечном итоге возникает перетренированность.

Недостаточное восстановление вызывает чувство постоянной усталости, часто сопровождаемое болезненными ощущениями в мышцах. Главное, что должно насторожить спортсмена во время цикла напряженных тренировок, это необходимость прилагать все больше и больше усилий на тренировках при одновременном снижении спортивных результатов, именно это характерно для синдрома перенапряжения.

Спортсмен ощущает постоянное чувство усталости, сопровождающееся нарушениями сна, например плохое засыпание, частые пробуждения. Сон становится поверхностным, беспокойным, сопровождается кошмарами.

Могут наблюдаться расстройства в эмоциональной сфере – апатия, вялость, нежелание тренироваться, иногда наоборот – шутливость, несерьезное отношение к тренировке, а то и повышенная раздражительность.

Иногда спортсмена беспокоят неприятные ощущения или боли в области сердца и сердцебиение.

В покое нередко наблюдаются тахикардия и повышенное артериальное давление. У юных спортсменов, наоборот, может снижаться частота сердечных сокращений.

Часто происходит снижение аппетита, язык покрывается белым налетом, при высывании изо рта определяется его тремор (дрожание).

Нередко отмечается уменьшение массы тела.

У женщин-спортсменок происходят нарушения менструального цикла вплоть до аменореи.

Именно эти предупредительные сигналы должны указать спортсмену и его тренеру на необходимость провести корректировку тренировочного процесса и подготовки к соревнованиям, а спортивному врачу составить программу восстановления и не допустить усугубления патологического процесса. Очень важно симптомы перетренированности выявить как можно раньше, поскольку время, необходимое для полного восстановления, больше того времени, в течение которого спортсмен находился в таком состоянии.

Наиболее важным вопросом в современном спорте высоких достижений является совершенствование структуры тренировочного процесса в макроциклах, периодах и микроциклах подготовки.

УДК 796

ВЕДУЩИЕ ФИЗИЧЕСКИЕ КАЧЕСТВА ВОЕННОСЛУЖАЩИХ ПОДРАЗДЕЛЕНИЙ ПОГРАНИЧНОГО КОНТРОЛЯ

Заговальский Ю. Г.

ГУО «Институт пограничной службы Республики Беларусь»

Макатревич К. В.

ГУО «Институт пограничной службы Республики Беларусь»

Физические качества являются базой, обеспечивающей двигательную деятельность военнослужащих. Вместе с тем значимость каждого физического качества определяется спецификой профессиональной деятельности. В целях совершенствования физической подготовленности военнослужащих конкретных специальностей было проведено анкетирование специалистов подразделений пограничного контроля ($n = 251$). Военнослужащим необходимо было оценить (из пяти баллов) и ранжировать (от первого до пятого места) по степени значимости предложенные физические качества, необходимые им для успешной реализации профессиональной деятельности. Результаты опроса представлены в таблице.

Таблица. – Значимость ведущих физических качеств для успешности профессиональной деятельности военнослужащих отделений

пограничного контроля ($\bar{X} \pm m$)

Ранговое место	Физическое качество	Отметка в баллах
1	Выносливость	4,14 ± 0,04
2	Ловкость	3,99 ± 0,04
3	Быстрота	3,97 ± 0,04
4	Сила	3,92 ± 0,04
5	Гибкость	3,61 ± 0,04

Анализ результатов, представленных в таблице, указывает на среднюю степень значимости некоторых физических качеств (четыре из пяти оценены отметкой ниже 4 баллов), что может быть обусловлено преобладанием психических нагрузок над физическими при осуществлении специалистами пограничного контроля своей профессиональной деятельности.

На первое ранговое место военнослужащие отделения пограничного контроля поставили такое физическое качество, как выносливость, оценив его отметкой в (4,14 ± 0,04) балла. Полагаем, что первостепенное значение выносливости определяется тем, что высокая физическая работоспособность систем жизнеобеспечения организма положительно сказывается не только на физической активности, но и на работоспособности основных сенсорных систем (визуальная, аудиальная), нагрузка на которые преобладает в профессиональной деятельности специалистов пограничного контроля.

На второе ранговое место по значимости опанты отнесли такое физическое качество, как ловкость, оценив его отметкой в (3,99 ± 0,04) балла. Считаем, что высокая значимость рассматриваемого физического качества связана с тем, что в профессиональной деятельности специалисту пограничного контроля приходится использовать различные технические средства пограничного контроля, проводить досмотр всех видов транспорта, забираться на железнодорожные составы и выполнять профессиональные приемы и действия на высоте.

На третье ранговое место по значимости респонденты отнесли такое физическое качество, как быстрота, оценив его отметкой в (3,97 ± 0,04) балла. Значимость рассматриваемого физического качества обусловлена тем, что на пропуск одного лица, пересекающего государственную границу, отводится не более 5 минут, в связи с чем сотрудник должен выполнять все профессиональные манипуляции быстро и точно. Кроме этого, при возникновении критических ситуаций в пункте пропуска (попытка прорыва нарушителя на транспорте) он обязан быстро среагировать и пресечь противоправное действие (используя средства принудительной остановки, заблокировав въезд (выезд) правонарушителю).

На четвертое ранговое место военнослужащие поставили такое физическое качество, как сила, с отметкой в (3,92 ± 0,04) балла. Практика показывает,

что силовые способности играют решающую роль в ситуациях, требующих в исключительных случаях применения физической силы и специальных средств, а также в ситуациях силового противоборства с нарушителем, имеющим преимущество в антропометрических показателях.

Такое физическое качество, как гибкость, оценено респондентами отметкой в $(3,61 \pm 0,04)$ балла и отнесено на последнее ранговое место. Незначительное снижение необходимости наличия рассматриваемого физического качества несколько не снижает его значимость для успешной профессиональной деятельности, так как при выполнении ряда профессиональных приемов и действий (досмотр грузового автотранспорта в части, касающейся проверки мест возможного сокрытия товарно-материальных ценностей) рассматриваемое качество является определяющим.

Таким образом, результаты проведенного исследования позволили определить значимость ведущих физических качеств для военнослужащих отделений пограничного контроля в следующей последовательности: выносливость; ловкость; быстрота; сила и гибкость.

УДК 796

СОВЕРШЕНСТВОВАНИЕ СИЛОВЫХ СПОСОБНОСТЕЙ КУРСАНТОВ АКАДЕМИИ МВД РЕСПУБЛИКИ БЕЛАРУСЬ НА ОСНОВЕ ПРИМЕНЕНИЯ ПОДВОДЯЩИХ УПРАЖНЕНИЙ

Ивановский Е. В.

УО «Академия Министерства внутренних дел Республики Беларусь»

Ивановская Е. В.

УО «Белорусский государственный университет физической культуры»

Повышение эффективности методик совершенствования силовых способностей можно назвать одним из важнейших направлений оптимизации подготовки сотрудников органов внутренних дел [1–3].

Применение тренажерных устройств в спорте позволяет создать недостижимые в естественных условиях режимы выполнения упражнений или их основных элементов. Конструктивные особенности таких тренажеров предполагают минимальные отклонения от рациональной техники выполнения запланированного двигательного действия. Это создает предпосылки для предотвращения ошибок и увеличивает вероятность достижения более высоких показателей по важнейшим характеристикам движений. Искусственно созданные с помощью тренажеров условия для достижения оптимальной координационной

структуры движения позволяют определить пути более полной реализации функциональных возможностей спортсмена, разработки модели техники, обеспечивающей выход на запланированный результат [3, 4, 6].

При сдаче контрольных нормативов «сгибания-разгибания рук в упоре на брусьях», «подтягивания на высокой перекладине», «челночный бег», «кросс», «прыжок в длину с места» у абитуриентов Академии МВД наибольшую сложность вызывает норматив «подтягивание на высокой перекладине» [5]. По мнению авторов, трудности при сдаче норматива связаны со слабым развитием мышц рук и спины, а также с отсутствием рациональной техники выполнения упражнения.

Контрольное упражнение «подтягивание на высокой перекладине» выполняется из виса на прямых руках хватом сверху до касания подбородком верхней части перекладины. Не допускаются рывки и раскачивания. Выполняется без пауз для отдыха.

Подводящие упражнения для подготовки к контрольному нормативу «подтягивание на высокой перекладине»:

1. Принятие положения виса на высокой перекладине. Рекомендуемая дозировка – выполнять указанное упражнение до момента уверенного виса на время (не менее 1 минуты и более в одном подходе).

2. Подтягивание на высокой перекладине (с основным акцентом на уступающий режим работы рук). Рекомендуемая дозировка – выполнять указанное упражнение в медленном темпе, начинать с 1–2 повторений за подход. Продолжать тренировку до момента уверенного выполнения 10 раз за подход.

3. Подтягивание на высокой перекладине с помощью партнера, который оказывает поддержку, находясь сбоку, захватом за талию занимающегося. Рекомендуемая дозировка – выполнять указанное упражнение до момента уверенного выполнения 15 раз за подход.

4. Подтягивание на высокой перекладине с опорой ногами. Высоту опоры уменьшать по мере роста тренированности. Рекомендуемая дозировка – выполнять указанное упражнение до момента уверенного выполнения 15 раз за подход.

Для обучения подтягиванию на высокой перекладине, по мнению авторов, является актуальным применение дополнительного оборудования, такого как гимнастическая скамейка и гимнастическая лестница (рисунок 1).



Рисунок 1. – Дополнительное оборудование для обучения подтягиванию

Для решения этой задачи необходимо установить гимнастическую скамейку под наклоном на гимнастическую лестницу, наклон должен быть таким, чтобы позволить принять вис на скамейке, удерживаясь за жердь гимнастической лестницы, и выполнять сгибание-разгибание рук от 10 до 12 повторений в одном подходе (рисунок 2).



1-я фаза



2-я фаза

Рисунок 2. – Фазы упражнения

По мере роста силовых показателей мышц рук и спины угол наклона гимнастической скамейки поднимается выше на одну жердь вверх, что позволяет планомерно увеличивать нагрузку в данном упражнении.

Таким образом, подтягивание на гимнастической скамейке в предложенном варианте позволяет сохранить правильную технику выполнения движения, исключает раскачивание и рывки, а также задействует только основные мышечные группы, участвующие в данном упражнении.

СПИСОК ИСПОЛЬЗОВАННЫХ ИСТОЧНИКОВ

1. Физическая подготовка военнослужащих России, США, Франции, Германии / В. А. Варенов [и др.] // Докл. Акад. воен. наук. – Саратов, 2006. – № 1 (19). – С. 94–96.

2. Профессионально-прикладная физическая подготовка сотрудников правоохранительных органов : учеб. пособие / В. В. Леонов [и др.]; под общ. ред. В. В. Леонова ; М-во внутр. дел Респ. Беларусь, Акад. М-ва внутр. дел Респ. Беларусь. – Минск : Акад. МВД, 2011. – 201 с.

3. Онищенко, А. Н. Физиологическое обоснование технологии оптимизации функционального состояния организма слушателей военно-медицинских вузов средствами физической подготовки : автореф. дис. ... д-ра мед. наук / А. Н. Онищенко. – Саратов, 2005. – 38 с.

4. Павлов, В. И. К вопросу расширения функциональных возможностей организма у лиц, занимающихся силовыми упражнениями / В. И. Павлов // European Science and Technology : 9-я Междунар. науч.-практ. конф. – Waldkraiburg, 2014. – С. 566–568.

5. Профессионально-прикладная физическая подготовка : учеб. программа учреждения высшего образования «Академия Министерства внутренних дел Республики Беларусь» / каф. ППФП. – Минск, 2014. – 6 с.

6. Фиалко-Вагранов, А. О. Спортивные тренажеры – одна из форм физической подготовки / А. О. Фиалко-Вагранов, О. Н. Новоселов // Инновации в здоровье нации : материалы VII Всерос. науч.-практ. конф. с международ. участием. – 2019. – С. 540–543.

УДК 528.7

ЗНАНИЕ ОСНОВ ВОЕННОЙ ТОПОГРАФИИ КАК СОСТАВЛЯЮЩАЯ УСПЕШНОГО РЕШЕНИЯ ОПЕРАТИВНО- СЛУЖЕБНЫХ ЗАДАЧ СОТРУДНИКАМИ ОРГАНОВ ПОГРАНИЧНОЙ СЛУЖБЫ РЕСПУБЛИКИ БЕЛАРУСЬ

Карамышев П. Н.

ГУО «Институт пограничной службы Республики Беларусь»

Пришивалко Д. Ю.

ГУО «Институт пограничной службы Республики Беларусь»

Особенности задач, выполняемых сотрудниками органов пограничной службы, определяются спецификой их деятельности. Важнейшим условием эффективного ее осуществления являются профессионально выверенные, обдуманые управленческие решения, основанные на достоверных данных о местности, нарушителях, и грамотные действия всего личного состава подразделений. В зависимости от обстановки они могут развертываться в любом регионе, на любой местности и в любое время года и суток, носить скоротечный или затяжной характер.

Залогом успешного решения оперативно-служебных задач, наряду с личностными характеристиками сотрудника, выступает уровень общей профессиональной подготовленности, когда знания основ военной топографии и умения их правильного практического применения порой несут определяющее значение.

Роль топографической подготовки трудно переоценить, так как она дает возможность на различных этапах планирования, всестороннего обеспечения, проведения соответствующих мероприятий достоверно оценивать ситуацию и рельеф участка ответственности подразделения, маршрута движения и т. п. как вариативность неровностей земной поверхности во взаимосвязи с совокупностью контуров и предметов местности (т. е. правильно «читать» служебные документы, применяемые в обеспечении деятельности органов пограничной

службы) и эффективно применять методики оценивания местности. И самое главное, анализировать результаты ее изучения, оценки совместно с другими элементами обстановки и уже исходя из этого делать соответствующие выводы.

Кроме того, военная топография как область профессиональных знаний дает возможность на основе достоверно считанных условных обозначений (графических изображений рельефа и ситуации) на карте с последующим сопоставлением их количественных и качественных характеристик в ходе рекогносцировки (разведки) на местности и т. п. уяснить тактические свойства рассматриваемого участка, а именно: его защитные свойства, проходимость, условия ориентирования, наблюдения, маскировки и ведения огня. Здесь важно учитывать, что тактические свойства местности оказывают принципиальное влияние на организацию и проведение пограничного поиска, применение оружия и техники в бою: определяют порядок передвижения подразделений; могут оказывать ослабляющее действие поражающих факторов различных видов оружия и облегчать организацию защиты подразделений (в зависимости от характера рельефа, растительного покрова, наличия естественных и искусственных укрытий); способствуют определению своего местоположения и нужного направления движения относительно сторон горизонта, окружающих объектов местности, а также относительно расположения своих подразделений и положения нарушителей; создают условия для получения сведений о нарушителях, их силах и средствах (в зависимости от степени просматриваемости данной местности и дальности обзора); позволяют скрыть от нарушителей расположение и действия подразделений; обеспечивают скрытное расположение огневых средств и ведение огня. Они зависят в основном от характера рельефа и растительного покрова.

Несмотря на то, что характер полученной боевой задачи определяет перечень вопросов и детальность их изучения при оценке конкретного участка местности, военная топография дает общие рекомендации в зависимости от типа той или иной местности. Так, при планировании и организации пограничного поиска в лесной местности целесообразно детально изучить густоту, высоту, толщину деревьев, сомкнутость крон, ярусность; условия ориентирования, наблюдения и ведения огня; направления, протяженность и ширину просек; установить наличие и состояние лесных дорог; наличие оврагов, балок и высот, их характеристику; определить наличие болот, их проходимость; характер местности при выходе из леса. При планировании проведения разведки следует определить проходимость по дорогам и вне дорог; условия маскировки и наблюдения; скрытые пути передвижения, естественные препятствия и пути их обхода; ориентиры; возможные места устройства засад; характер района возможной встречи с противником.

Полученные таким образом данные дают возможность определить основные направления сосредоточения приданных сил и средств, организации маневра, применения различных видов вооружения, боевой и специальной техники, наметить пути подвоза боеприпасов и материальных средств, а также наиболее оптимальный (безопасный) маршрут движения, последовательность

выполнения служебной или боевой задачи (например, по организации охраны и обороны объекта, организации системы огня подразделения, проведения поисковых мероприятий и т. п.).

Помимо знаний о способах и методике оценивания местности, немаловажное значение имеют навыки производства измерений и расчетов по топографической карте и непосредственно на местности, чем оптимизируется процесс решения оперативно-служебных задач.

Неоценимую прикладную роль выполняют навыки и умения работы с числовыми значениями топографических карт. Они позволяют получить относительно достоверную информацию о параметрах и характеристиках отдельно стоящих, групповых, линейных и площадных местных объектов (предметов) (например, о высоте, длине, ширине и грузоподъемности моста, площади лесного массива и т. п.), о расстоянии между ними, их протяженности (например, линий электропередач, мостов, бродов, рек, плотин, дорог и т. п.).

Таким образом, система прочных знаний основ военной топографии является залогом успешного решения поставленных перед органами пограничной службы задач.

УДК 796

О ЗНАЧИМОСТИ ВЕДУЩИХ ФИЗИЧЕСКИХ КАЧЕСТВ В ПРОФЕССИОНАЛЬНОЙ ДЕЯТЕЛЬНОСТИ ПОГРАНИЧНИКОВ

Козыревский А. В., кандидат педагогических наук, доцент
ГУО «Институт пограничной службы Республики Беларусь»

Макатревич К. В.
ГУО «Институт пограничной службы Республики Беларусь»

Анализ современных тенденций в физической подготовке военнослужащих (особенно вооруженных подразделений ряда зарубежных армий) позволяет выявить распространение кондиционной (развитие физических качеств, необходимых для конкретной специальности или групп специальностей) направленности физического совершенствования военнослужащих.

В целях определения общей значимости и приоритета ведущих физических качеств для успешности выполнения задач по предназначению было проведено анкетирование военнослужащих органов пограничной службы ($n = 527$), в котором им предлагалось оценить (из пяти баллов) и ранжировать (от первого до пятого места) по степени значимости предложенные физические качества,

необходимые для успешной реализации профессиональной деятельности. Результаты опроса представлены в таблице.

Таблица. – Значимость физических качеств для успешности профессиональной деятельности военнослужащих органов пограничной службы ($n = 527$)

Ранговое место	Физические качества	Отметка в баллах ($\bar{X} \pm m$)
1	Выносливость	$4,16 \pm 0,03$
2	Быстрота	$4,00 \pm 0,03$
2	Ловкость	$4,00 \pm 0,03$
3	Сила	$3,98 \pm 0,03$
4	Гибкость	$3,63 \pm 0,03$

Анализ результатов, представленных в таблице, указывает на значимость всех без исключения физических качеств для профессиональной деятельности военнослужащих. Вместе с тем выявлены различия в степени значимости каждого из них. Так, на первое ранговое место по значимости для успешной профессиональной деятельности респонденты определили такое физическое качество, как выносливость, оценив его отметкой в $(4,16 \pm 0,03)$ балла. Считаем, что высокая значимость рассматриваемого физического качества связана в первую очередь с особенностями профессиональной деятельности, а именно с необходимостью выполнения физической нагрузки умеренной мощности продолжительное время без снижения ее эффективности (несение службы в составе пограничных нарядов, обслуживание и поддержание в работоспособном состоянии технических средств охраны, техники и вооружения).

Второе ранговое место по значимости для выполнения поставленных задач разделяют два физических качества – быстрота и ловкость, которые были оценены одной и той же отметкой – $(4,00 \pm 0,03)$ балла. Полагаем, это связано с профессиональной необходимостью выполнять отдельные профессиональные приемы и действия в минимальное короткое время, быстро и точно, а также всегда быть в состоянии готовности к быстрому реагированию на внезапно возникающие изменения обстановки.

На четвертое ранговое место по значимости респонденты определили такое физическое качество, как сила, оценив его отметкой $(3,98 \pm 0,03)$ балла. Как показывает практика, силовые способности необходимы военнослужащим для выполнения ряда специфических задач, связанных с преодолением внутреннего или внешнего физического сопротивления (силовое противоборство с нарушителем, влезание на железнодорожные составы для проведения их досмотра, выполнение инженерных работ по оборудованию рубежей прикрытия, переноска и развертывание мобильных технических средств охраны и многое другое). Необходимо отметить, что силовые качества важны не только для военнослужащих основных подразделений (пограничная застава, отделения пограничного

контроля) и подразделений обеспечения (технического, тылового, инженерного), но и для специалистов управленческого профиля, так как позволяют им долгое время поддерживать рабочую позу и сохранять продолжительное время высокую работоспособность.

На пятое ранговое место по значимости для успешной профессиональной деятельности военнослужащие совокупной выборки отнесли такое физическое качество, как гибкость, оценив его отметкой ($3,63 \pm 0,03$) балла. Эластичность связок, сухожилий и мышц обеспечивает предупреждение травматизма при выполнении срочных или внезапных двигательных действий (поисковые мероприятия ночью). Кроме этого, выполнение упражнений на развитие гибкости в сочетании с дыхательной гимнастикой положительно сказывается на профилактике ряда профессиональных заболеваний (остеохондроз, гипертония), а также на повышении профессионального и активного долголетия военнослужащих.

Таким образом, результаты проведенного исследования позволили определить общую значимость и приоритет ведущих физических качеств для военнослужащих органов пограничной службы в такой последовательности: выносливость; быстрота; ловкость; сила и гибкость.

УДК 796

О НЕКОТОРЫХ ОСОБЕННОСТЯХ ПОДГОТОВКИ СПОРТСМЕНОВ К РУКОПАШНОМУ БОЮ В СОВРЕМЕННЫХ УСЛОВИЯХ

Коминч М. М.

ГУО «Институт пограничной службы Республики Беларусь»

Голеневский А. С.

ГУО «Институт пограничной службы Республики Беларусь»

На современном этапе развития спорта упражнение, как основное средство изменения организма спортсмена в необходимом для данной спортивной специализации направлении, заслуживает более пристального внимания. За многовековую историю развития спорта разработано огромное количество самых разнообразных упражнений [1, 2] для различных специализаций, апробированных для своего вида спорта. Но обычное эмпирическое многообразие двигательных актов приносит только косвенный тренирующий эффект. В каждой специализации необходимо применять качественную и количественную подборку заданий для достижения необходимых изменений в организме.

В настоящее время имеется целый ряд работ [4, 5], в которых рассматривается влияние на систему подготовки спортсменов-единоборцев физических,

морфологических и психофизиологических особенностей, индивидуально-типологических особенностей нервной системы, характера выполнения атакующих действий, взаимосвязей между техникой рукопашного боя и топографией мышечной силы, подвижностью суставов. Многие ведущие специалисты по рукопашному бою [3, 4] считают, что необходимым условием успешности соревновательной деятельности является ведение поединка в манере, максимально соответствующей индивидуальным особенностям спортсмена, а процесс подготовки должен строиться с учетом специфики их технико-тактического арсенала.

Соревновательная деятельность оказывает большое воздействие на организм спортсмена. Это связано с ее экстремальными двигательными режимами (максимальная скорость отдельных движений и действий; проявления максимальной силы, выносливости; координационная сложность действий с элементами риска и др.) и нервно-эмоциональными напряжениями стрессового воздействия (социальный статус соревнований, их престижность, притязания спортсменов и соперников и т. д.). Контрастность соревновательной борьбы нередко приводит к эмоциональным нарушениям, которые, вызывая снижение уровня психофизиологической надежности действий, отрицательно сказываются на результативности технико-тактических действий спортсмена. Неудачно выполненные приемы, в свою очередь (сознательно или подсознательно), вызывают негативно окрашенные эмоциональные реакции, порождающие сомнения в успешности данного действия, ухудшают состояние спортсмена [6].

Известно, что чем выше спортивные результаты спортсменов, тем труднее осуществляются расширение и реализация резервных возможностей организма, а следовательно, и рост спортивной работоспособности. Сдвиги же, происходящие в организме спортсмена в ходе соревнований, как правило, оказываются весьма значительными. Высокая напряженность и возросшая плотность соревновательной борьбы повышают требования к качеству, стабильности и надежности технико-тактического мастерства. Некоторые методические приемы повышения интенсификации тренировочного процесса можно охарактеризовать как моделирование соревновательной деятельности в условиях тренировки. По мнению многих специалистов в области спортивных единоборств, нет ничего более специального, чем основное спортивное упражнение, выполняемое в условиях, приближенных к соревновательным. Последовательная кумуляция тренировочного эффекта нагрузок разной направленности имеет место на относительно продолжительных этапах подготовки и выражается в наложении тренировочного эффекта на последующую работу.

Положительная кумуляция при развитии одного из основных специальных качеств в единоборстве взрывной силы достигается, если вначале используются объемные нагрузки с отягощением субмаксимального веса, а затем физические упражнения, стимулирующие проявления взрывных усилий спортсмена. Это возможно, если тренировочный эффект от предыдущей работы имеет особенный характер (необходимо 4–6 недель). Изменения же в чередовании применяемых нагрузок различной направленности при 2-недельных этапах не влияют на величину тренировочного эффекта спортсмена.

В ходе активного противодействия сопернику ситуация характеризуется нестандартными, ациклическими движениями переменной интенсивности. Такие движения связаны с многократным и зачастую достаточно продолжительным приложением больших усилий в преодолевающем, удерживающем и уступающем режимах работы практически всех групп мышц. Эта сторона подготовленности характеризуется возможностями функциональных систем организма спортсмена, обеспечивающих эффективную соревновательную деятельность, а также уровнем развития основных физических качеств – быстроты, силы, выносливости, ловкости (координационных способностей) и гибкости.

Физическую подготовленность подразделяют на общую и специальную. При построении современной спортивной тренировки общая подготовленность связана не только с разносторонним физическим совершенствованием вообще, но и с уровнем развития качеств и способностей, непосредственно оказывающих влияние на спортивные достижения и эффективность тренировочного процесса в конкретном виде спорта. Общая подготовленность служит функциональной основой для успешной работы над развитием специальных физических качеств и способностей. Специальная подготовленность характеризуется уровнем развития физических качеств, возможностей органов и функциональных систем, непосредственно определяющих достижения в избранном виде спорта.

В современном спорте уровень достижений обеспечивается специфическими адаптационными изменениями в организме спортсмена. Существенно, что в формировании основных физических качеств спортсмена определяющую роль играет координированное функционирование внутриклеточных и высших нейрогуморальных механизмов целого организма. Систематическая тренировка определенного характера приводит к изменениям, соответствующим виду нагрузки. Так, скоростно-силовая нагрузка вызывает большее, по сравнению с упражнениями иной направленности, увеличение концентрации креатинфосфата в мышцах. Особенности подготовки спортсменов заключаются в том, что тренировочный процесс связан с повышением моторного потенциала, развитие которого осуществляется в соответствии с определенными, детерминированными природой закономерностями. Стратегия подготовки на различных этапах должна учитывать, что преждевременное повышение скорости и мощности выполнения упражнений может привести к перенапряжению миокарда и создает опасность для здоровья. Более целесообразен вариант с постепенным повышением скорости и мощности выполнения упражнений.

Кроме того, длительное выполнение упражнений на умеренной скорости может вызвать отставание мышечных групп от вегетативных систем по темпу совершенствования и лимитировать рост работоспособности спортсмена. Для исключения данных факторов важно избирательно интенсифицировать режим работы мышечного аппарата средствами специальной физической подготовки, локально направленными на те мышечные группы, которые преимущественно лимитируют в условиях соревнований. Затем по мере решения этой задачи постепенно повышается скорость, т. е. организм в целом приближается к соревновательным условиям. Смысл интенсификации режимов функционирования

опорно-двигательного аппарата средствами специальной физической подготовки заключается не столько в развитии силы мышц, сколько в повышении энергетического потенциала организма и способности его реализовывать в условиях соревновательной деятельности.

В заключение необходимо отметить, что использование нетрадиционных средств в единоборствах последовательной кумуляции тренировочного эффекта нагрузок разной направленности имеет место на относительно продолжительных этапах подготовки и выражается в наложении тренировочного эффекта на последующую работу, если использовать модульно-ситуационный подход в подготовке спортсменов. Положительная кумуляция при развитии взрывной силы достигается, если вначале используются объемные нагрузки с отягощением субмаксимального веса, а затем физические упражнения, стимулирующие проявления взрывных усилий единоборцев в определенных динамических ситуациях.

СПИСОК ИСПОЛЬЗОВАННЫХ ИСТОЧНИКОВ

1. Матвеев, Л. П. Теория и методика физической культуры (общие основы теории и методики физического воспитания; теоретико-методические аспекты спорта и профессионально-прикладных форм физической культуры) : учебник / Л. П. Матвеев. – М. : Физкультура и спорт, 1991. – 5 с.

2. Средства для поддержания физического состояния военнослужащих : учеб.-метод. пособие ; под ред. проф. А. А. Обвинцева; Воен. ин-т физ. культуры. – СПб. : ВИФК, 2011. – 120 с.

3. Ашкинази, С. М. Вопросы теории и практики рукопашного боя в Вооруженных Силах Российской Федерации / С. М. Ашкинази; под ред. В. Л. Маришук. – СПб. : ВИФК, 2001. – 210 с.

4. Барташ, В. А. Основы спортивной тренировки в рукопашном бое : учеб. пособие / В. А. Барташ. – Минск : Вышэйшая школа, 2014. – 479 с. : ил. + 1 электрон. опт. диск.

5. Михеев, А. А. Обучение ударам ногами в рукопашном бою с применением методики биомеханической стимуляции : дис. ... докт. пед. наук / А. А. Михеев. – 1989. – 229 с.

6. Картамышев, Д. А. Пути совершенствования обучения рукопашному бою в вооруженных силах российской федерации с учетом опыта подготовки в армиях зарубежных стран : дис. ... канд. пед. наук : 13.00.04 / Д. А. Картамышев. – М., 2017. – 179 л.

ПРИМЕНЕНИЕ МЕТОДА СИТУАЦИОННОГО МОДЕЛИРОВАНИЯ ПРИ ПРОВЕДЕНИИ ЗАНЯТИЙ ПО ТАКТИЧЕСКОЙ ПОДГОТОВКЕ ВНУТРЕННИХ ВОЙСК

Кот В. С.

УО «Военная академия Республики Беларусь»

В современных условиях повышаются требования к уровню подготовки сотрудников органов внутренних дел и военнослужащих внутренних войск, выполняющих задачи по охране общественного порядка и обеспечению общественной безопасности. Важнейшей ценностью сегодня для сотрудников и военнослужащих является умение ориентироваться в ситуации выбора, делать правильный выбор в условиях неопределенности и неоднозначности [1].

Цель тактической подготовки внутренних войск в таких условиях – заблаговременно прогнозируя варианты развития событий, формировать навыки действий в экстремальных ситуациях при выполнении служебно-боевых задач. Достижение этой цели предполагает практическое изучение с обучаемыми тактических способов и приемов действий в экстремальных ситуациях. При этом используются знания правовых дисциплин, особенности применения оружия, физической силы, боевой и специальной техники, средств связи и специальных средств, изучаются психологические приемы, направленные на преодоление чувства страха и иных препятствий, обусловленных экстремальной ситуацией.

На практических занятиях по тактической подготовке внутренних войск указанные выше знания, умения и навыки обучаемые должны применять в условиях, приближенных к реальным. Первоочередная задача руководителя занятия – создать обучаемым на своих занятиях именно такие условия [1].

Приобретение таких качеств возможно только с использованием инновационных приемов, позволяющих наиболее эффективным образом осуществлять обучение действиям в экстремальных ситуациях в реальных условиях моделирования ситуаций, схожих со случаями, встречающимися в служебной деятельности. Как следствие, в последнее время при организации обучения широко используется метод ситуационного моделирования [2].

Метод ситуационного моделирования – максимально приближенное к реальности воспроизведение той или иной экстремальной ситуации, возникающей при несении боевой службы, с целью изучения с обучаемыми выработанных наукой и практикой алгоритмов действий, совершение которых требуется от военнослужащего для решения стоящих перед ним задач [2].

Обучение военнослужащих, выполняющих службу по охране общественного порядка, осуществляется на занятиях по боевой подготовке и инструктивных занятиях при подготовке к несению службы. Роли правонарушителей играют сами военнослужащие, которые по заданию руководителя занятия инсце-

нируют какие-либо противоправные действия, а условный войсковой наряд, также из числа военнослужащих, должен принять законные меры реагирования на эти действия. Меры реагирования представляют собой самые простые и необходимые действия патруля на месте происшествия и сводятся к пресечению противоправных действий, оказанию первой помощи пострадавшим, если таковые имеются, задержанию и доставлению правонарушителей в какое-либо служебное помещение [3].

После отработки каждого ситуационного задания тренинга руководитель занятия организует обсуждение правильности тактики действий условного наряда, соблюдения военнослужащими законности и мер безопасности в данной ситуации. В обсуждении задействовано все подразделение, в том числе и военнослужащие, которые не участвовали в выполнении ситуационного задания, а только наблюдали.

Для достижения более высокой эффективности обучения военнослужащих предлагаем действия по реагированию на совершение правонарушений условно разделить на несколько этапов: *приближение (подход или подъезд к месту происшествия); принятие решения на месте происшествия; преследование (задержание) правонарушителя* [3].

Обучение военнослужащих тактике действий необходимо осуществлять на каждом из этих этапов сначала отдельно, а только потом переходить к отработке тактики действий в целом.

Этап приближения (подхода или подъезда к месту происшествия) представляет собой временной интервал между получением нарядом сообщения о происшествии и прибытием сотрудников на само место происшествия.

При приближении к месту происшествия военнослужащие должны выбрать наиболее оптимальный маршрут движения с точки зрения быстроты прибытия на место происшествия, соблюдения мер безопасности, получения возможности скрытно подойти к месту происшествия, а также лишения возможности правонарушителей скрыться. Все это должно быть учтено и обыграно по условиям ситуационного задания.

Этап принятия решения на месте происшествия представляет собой временной интервал между прибытием наряда к месту происшествия и началом непосредственного вмешательства в ситуацию.

На практическом занятии должны быть отработаны ситуации, когда на месте происшествия есть лица, обладающие определенной информацией о происшествии, которых необходимо быстро опросить. Также должен быть обыгран вариант, когда обучаемым приходится вступить в контакт с самими участниками происшествия, чтобы выяснить у них все подробности случившегося. Все это может и должно быть обыграно по условиям ситуационной задачи тренинга.

Этап непосредственного реагирования представляет собой действия военнослужащих на месте происшествия, связанные с пресечением противоправных действий правонарушителей и их физическим задержанием.

При разработке ситуационных задач для тренинга руководителю необходимо постараться смоделировать все указанные выше осложнения на месте происшествия, чтобы военнослужащие имели возможность отработать правильные действия в данных обстоятельствах.

Этап преследования (задержания) правонарушителя. Прежде всего, на практических занятиях необходимо тренировать слаженность действий всех членов наряда при преследовании.

На практических занятиях целесообразно отрабатывать все виды преследования в комплексе. Ситуационная задача для практического занятия должна быть разработана таким образом, чтобы наряд, начав преследование по направлению, впоследствии смог выявить следы отхода условных правонарушителей и только в зависимости от положительного результата в поиске этих следов увидеть условных правонарушителей и перейти на непосредственное преследование.

В заключение можно отметить, что применение предложенной методики проведения занятий будет способствовать повышению уровня эффективности обучения военнослужащих правильно действовать при пресечении правонарушений. Кроме того, по нашему мнению, данную методику можно применять и в других видах тактико-специальной подготовки с учетом особенностей служебно-боевой деятельности.

СПИСОК ИСПОЛЬЗОВАННЫХ ИСТОЧНИКОВ

1. Гричанов, А. С. Моделирование служебной деятельности сотрудников органов внутренних дел в образовательных организациях МВД России : материалы XVIII Междунар. науч.-практ. конф. : в 2 т. / А. С. Гричанов. – Иркутск : Вост.-Сибир. ин-т МВД России, 2016. – Т. 1. – С. 345–350.

2. Дикарев, В. Г. Инновационные формы организации обучения в системе дополнительного образования в рамках повышения квалификации сотрудников правоохранительных органов / В. Г. Дикарев // Юридическая наука и правоохранительная практика. – Тюмень : ФГКОУ ДПО «ТИПК МВД России», 2012. – № 2 (20). – С. 106–111.

3. Плохих, Г. И. Специальная подготовка сотрудников органов внутренних дел / Г. И. Плохих. – Курск : Юго-зап. гос. ун-т, 2014. – 84 с.

К ВОПРОСУ О ВОСПИТАНИИ У ВОЕННОСЛУЖАЩИХ ВЫСОКИХ МОРАЛЬНО-БОЕВЫХ КАЧЕСТВ

Кошевой В. О.

УО «Военная академия Республики Беларусь»

Вооруженные конфликты последних двух десятилетий в Югославии, Ираке, Афганистане, Чечне, Сирии, Украине и других «горячих точках» еще раз доказали верность зависимости хода и исхода войны от морального духа и психологической готовности нации и ее вооруженных сил к вооруженному противоборству. Поэтому актуальным становится продвижение одного из основных тезисов, постулируемых в военной доктрине, – укрепления в обществе чувства патриотизма, готовности к защите национальных интересов Республики Беларусь. В свете этой задачи воспитание у военнослужащих высоких морально-боевых качеств становится одной из важнейших целей военной политики Республики Беларусь [1]. А с учетом попыток раскачать внутривнутриполитическую ситуацию в республике внешними и внутренними деструктивными силами после состоявшихся президентских выборов путем приведения в действие тщательно спланированной операции «по экспорту демократии» через акции гражданского неповиновения и массовые беспорядки вопрос подготовки настоящих патриотов и защитников Отечества становится актуальным как никогда.

Научные изыскания по проблематике воспитания морально-боевых качеств велись на протяжении всего XX в. Так, большой эмпирический материал был накоплен в ходе русско-японской войны, что послужило основой для написания ряда работ, среди которых можно выделить работы К. И. Дружинина, Г. Е. Шумкова [2]. Не останавливались психолого-педагогические исследования морально-боевых качеств и в период Великой Отечественной войны: фронт давал большое количество эмпирического материала, требовавшего анализа и выводов. Изучались такие качества, как смелость, отвага; воспитание мужества, презрения к смерти; преодоление страха и неуверенности, укрепление боевого духа и дисциплины. Были опубликованы десятки статей, а в качестве научно-теоретического обобщения работ этого периода можно выделить диссертации Г. А. Фортунатова «Страх и его преодоление» и А. К. Перова «Психология смелости и страха в связи с проблемой характера» [2].

Современный период исследований морально-боевых качеств характеризуется такими тенденциями, как комплексность и в то же время узкая специализированность, дифференциация методологического аппарата на педагогические и психологические работы, конкретная практическая направленность. Само понятие морально-боевых качеств дано, например, в военно-политическом словаре по редакцией Д. О. Рогозина: морально-боевые качества войск определяются как совокупность тесно связанных и дополняющих друг друга характеристик и

черт личного состава вооруженных сил, его моральных, психологических и боевых возможностей, способность переносить испытания войны, тяготы воинской службы и напряженность боевой обстановки, выполнять задачи в мирное и военное время, готовность в любых условиях добиться победы над врагом [3].

Опыт вооруженных конфликтов как XX, так и XXI в. только укрепил значимость человеческого фактора в бою и важность высоких морально-боевых качеств командиров. Для того чтобы воспитать в коллективе высокие морально-боевые качества, офицер должен сам соответствовать предъявляемым к подчиненным требованиям. Это основано как на стремлении к подражанию, так и на усвоении личным составом реально действующих норм и понимании истинности моральных ценностей военной организации и всего общества [4]. В первую очередь это касается борьбы за здоровый и трезвый образ жизни.

Для успешного усвоения норм и принципов поведения в воинском коллективе процесс воспитания должен включать в себя самовоспитание. Именно самовоспитание является ключом к нераскрытым возможностям каждого военнослужащего, к повышению профессиональной компетентности и общего уровня развития. Это эффективный способ формирования и закрепления новых позитивных качеств и устранения негативных.

Еще одним важным направлением воспитания высоких морально-боевых качеств у личного состава является психологическая работа как в войсках, так и в военных учебных заведениях. В самом начале этой работы лежит система профессионального психологического отбора военнослужащих, которая позволяет оценить уже имеющийся комплекс морально-психологических и деловых качеств, что помогает в дальнейшем избежать серьезных ошибок в воинской деятельности и выстроить последующую работу с личным составом на основе крепкого морально-психологического фундамента. Кроме того, велика роль психологической работы в формировании психологической готовности и устойчивости к стресс-факторам воинской службы в мирное и военное время, таким, например, как несение боевого дежурства, гарнизонной, караульной и внутренней служб.

В то же время вся система боевой подготовки непосредственно нацелена на формирование необходимых каждому военнослужащему морально-боевых качеств. Каждый ее предмет формирует целый комплекс качеств, которые понадобятся воину и в бою, и в мирное время [4]. Строевая подготовка развивает чувство коллективизма и товарищеского плеча, вырабатывает организованность, способствует укреплению дисциплины и субординации. Огневая подготовка позволяет развивать решительность, смелость и уверенность в оружии. Занятия по тактической подготовке вырабатывают у военнослужащего психологическую готовность и выносливость для выполнения задач по предназначению. В системе боевой подготовки отдельно стоит выделить занятия по физической подготовке воинов, которые в сочетании со спортивно-массовой работой и утренней физической зарядкой способны регулярно и целенаправленно формировать целый ряд важных морально-боевых качеств, воплощая на деле принцип: «В здоровом теле – здоровый дух». Физические упражнения направ-

лены не только на тренировку тела военнослужащего и комплекса физических качеств – силы, выносливости и скорости, но и на развитие общей психологической устойчивости. В первую очередь развиваются такие качества, как стойкость, смелость, решительность, настойчивость и уверенность в своих силах. Этому способствуют занятия по преодолению препятствий, рукопашный бой, кроссы и марш-броски [5].

Ежедневное воздействие на формирование личности воина и его морально-боевые качества оказывают воинский труд и весь уклад воинской службы. Роль офицера, командира как педагога в этом вопросе заключается в эффективной и правильной организации воинской службы в подразделении, налаживании быта и досуга подчиненных. В качестве сильного средства воспитания личного состава в контексте воинского труда выступают ситуации, требующие от военнослужащих высокой концентрации и напряжения: боевое дежурство, несение караульной и внутренней служб, тактические занятия и учения, боевые стрельбы [5]. В ходе этих мероприятий формируются, крепнут и проверяются самые необходимые и важные качества, которые будут востребованы и в реальном бою: высокая бдительность и выносливость, дисциплинированность, смелость и разумная инициативность. В то же время эти виды воинского труда являются показателем и индикатором всей проведенной до того воспитательной работы и могут показать имеющиеся недостатки и направления дальнейшей работы с военнослужащим.

Одной из задач военно-педагогического процесса должно быть формирование у военнослужащих взглядов, идей и убеждений, направленных на вооруженную защиту белорусского государства, обеспечение военной безопасности страны, формирование у военнослужащих оборонного сознания.

СПИСОК ИСПОЛЬЗОВАННЫХ ИСТОЧНИКОВ

1. Об утверждении Военной доктрины Республики Беларусь [Электронный ресурс] : Закон Респ. Беларусь, 20 июля 2016 г., № 412-3 // Консультант Плюс: Версия Проф. Технология 3000 / ООО «ЮрСпектр». – Минск, 2017.
2. Дьяченко, М. И. История отечественной военной психологии / М. И. Дьяченко, С. Л. Кандыбович, А. Г. Караяни. – М. : Этника, 2009. – 287 с.
3. Война и мир в терминах и определениях : воен.-полит. слов. / А. А. Данилевич [и др.]; под общ. ред. Д. О. Рогозина. – М. : Вече, 2011. – 635 с.
4. Военная педагогика : учеб. для вузов. / О. Ю. Ефремов [и др.] ; под общ. ред. О. Ю. Ефремова. – 2-е изд., испр. и доп. – СПб. : Питер, 2019. – 640 с.
5. Хробостов, В. П. Истоки мужества и героизма: о воспитании у воинов высоких морально-политических и боевых качеств / В. П. Хробостов. – М. : Воениздат, 1982. – 152 с.

ОСНОВНЫЕ ОШИБКИ ПРИ СТРЕЛЬБЕ ИЗ ПИСТОЛЕТА И СПОСОБЫ ИХ УСТРАНЕНИЯ

Кравец В. В.

ГУО «Институт пограничной службы Республики Беларусь»

Тарасов Н. И.

ГУО «Институт пограничной службы Республики Беларусь»

Стрельба из пистолета – это сложный многоплановый алгоритм действий, подчиняющихся определенным правилам и предъявляющих высокие требования к физическому развитию и психологическому состоянию стрелка, производящего выстрел. На самых ранних периодах обучения у стрелка может возникнуть ряд однообразных, встречающихся у большинства ошибок. Их исправление является важнейшей задачей огневой подготовки. Для того чтобы продолжить дальнейшее обучение, стрелок должен осознать такие ошибки и устранить их. Это необходимо для того, чтобы закончить формирование навыков производства правильного выстрела. И это требует интенсивной тренировки и продолжительной индивидуальной работы. Такими ошибками, например, могут служить: отклонение средней точки попадания вверх при неправильном прицеливании, большое рассеивание пробойн по полотну мишени, неустойчивое положение пистолета в руке (т. е. неправильная хватка пистолета), дрожание мушки, что может быть последствием слишком сильного сжатия оружия стреляющим, неправильное направление давления пальца, нажатие на спусковой крючок вторым суставом и т. п. Еще следует упомянуть про наиболее важную психологическую ошибку, так называемое ожидание выстрела. Ожидание выстрела – один из видов возможных ошибок, которые довольно часто встречаются у людей, начинающих процесс знакомства с огнестрельным оружием и со стрельбой в частности. Она может проявляться в двух формах.

Одна из них заключается в том, что стрелок резко дергает за спусковой крючок ровно в то мгновение, когда мушка с целиком приходят в идеальное, по мнению стреляющего, положение относительно центральной точки мишени. Данное явление наблюдается из-за неподконтрольного стрелку сокращения определенной группы мышц, что задействуются в тот момент, когда осуществляется выстрел. Из-за этого происходит отклонение пробойн от района прицеливания вниз и влево, при сильном проявлении данной ошибки пробойны могут выходить за периметр мишени. Такая ошибка чаще всего бывает из-за чрезмерного перевода внимания стрелка на процесс прицеливания, что приводит к потере контроля за правильным удержанием пистолета. Также стрелок забывает про плавную обработку спуска. В фундаменте данного явления лежит психо-

логическое желание стрелка произвести выстрел как можно точнее, попасть в центр мишени, что чаще всего приводит к неудовлетворительному результату.

Еще одной формой проявления данной ошибки является противодействие стрелка идущим вместе с выстрелом проявлениям. Они связаны с определенными, присущими только стрельбе из боевого оружия особенностями. Среди таких проявлений можно выделить движение оружия в обратную относительно выстрела сторону, проще говоря, обычную отдачу; то же можно сказать про звук выстрела, который у неопытного стрелка вызывает сосредоточивание внимания и ослепляющую кратковременную вспышку, которая иногда обуславливает зажмуривание перед выстрелом и переключение внимания с прицеливания. Все вышеперечисленное служит отвлекающими факторами, заставляющими стреляющего непреднамеренно сосредоточивать внимание на себе. Подсознательное стремление стрелка противодействовать прыганию пистолета, происходящему после выстрела, проявляется в предупредительном сокращении определенных мышц, которое стрелок может даже не замечать. И для него этот выстрел будет четким. Подобное должно контролироваться руководителем стрельб, чтобы обучающийся мог понять свою ошибку и работать над ее устранением. Такое бессознательное мышечное сокращение, так же как и сжатие рукояти, приводит к толчковому движению руками вперед. Таким же образом может проявиться наклон туловища вперед относительно условного центра массы в момент обработки спуска. В результате пробойны сильно отклоняются от района прицеливания или же мишень остается непораженной. Причиной проявления данной ошибки является психологическая боязнь выстрела. Есть одно общее основание возникновения ошибки «ожидание выстрела» – негативное психологическое состояние стрелка. Оно может выражаться в потере концентрации и страхе.

Для того чтобы устранить данную ошибку, стрелок должен не только упражняться в самом процессе прицеливания, но и уделить внимание плавному спуску курка. Для этого берутся белый лист бумаги или же любая мишень, где нет определенной точки прицеливания, на которой фокусировал бы свое внимание стрелок. После подобной тренировки необходимо поступить следующим образом: стандартную мишень закрыть белым листом бумаги таким образом, чтобы периметр листа перекрывал условный центр выбранной мишени. Когда подготовительные действия выполнены, стрелок делает несколько выстрелов, каждый раз прицеливаясь в белый лист так же, как и на холостой тренировке. После этого белый лист снимается, чтобы посмотреть результат, которого достиг стрелок на тренировке. Стрельба по центру выделенной белым зоной на дистанцию 25 м позволяет получить хорошую кучность и наглядно убеждает стрелка в том, что правильный спуск курка и ровная мушка всегда обеспечивают удовлетворительный результат стрельбы. Последним этапом такой тренировки будет перенос стрельбы на обычную мишень.

Еще одним нарушением правил производства правильного выстрела являются ошибки в прицеливании, но они с легкостью определяются и могут контролироваться самим стрелком. Большой разлет пробойн по мишени может го-

ворить о грубом нарушении техники прицеливания, что приводит чаще всего к нестабильному результату. Основная причина проявления такой ошибки – недостаточная тренировка стрелка в прицеливании, т. е. выполнение данного действия невнимательно, что приводит к достаточно неоднозначному результату. Стоит упомянуть, что чаще всего ошибки в прицеливании будут проявляться при скоростной стрельбе в ограниченное время. Это происходит из-за того, что малотренированный стрелок, стремясь уменьшить время на производство выстрела, допускает ошибки в прицеливании, что приводит к неоднозначному результату. При выявлении такого рода ошибок необходима дополнительная работа обучаемого над упражнениями в прицеливании, т. е. он должен научиться сохранять мушку с целиком в правильном и однообразном положении при выполнении упражнения.

Большое рассеивание пробойн может объясняться еще одной ошибкой – отсутствием правильного и однообразного удержания пистолета во время стрельбы. Такие колебания устраняются систематической тренировкой в приемах стрельбы. Также необходимо развивать волевые качества стрелка, вырабатывать у него уверенность в своих действиях. В итоге стрелок запомнит правильное удержание пистолета, и впоследствии данное действие им будет осуществляться неосознанно. Главное – выработать у обучаемого систему необходимых навыков.

В примерах, перечисленных выше, указаны не все ошибки, встречающиеся при подготовке стрелка, но в данной работе нашли отражение именно те, которые обнаруживаются наиболее часто. Поэтому на них и стоит обратить внимание.

Анализируя все факторы, которые способствуют снижению результативности стрельбы, мы можем сделать вывод о том, что возникновение тех или иных ошибок у стрелка не носит обязательный характер, а принимает весьма относительную закономерность, которая, как правило, зависит от степени подготовки стрелка к выполнению упражнений. Из этой закономерности следует, что более опытный стрелок совершает меньшее количество ошибок либо не совершает их вовсе, в отличие от только начинающего заниматься огневой подготовкой. Также немаловажным в устранении ошибок является осознание самим стрелком своих результатов, т. е. проведенный после стрельбы самоанализ действий.

ОГНЕВАЯ ПОДГОТОВКА КУРСАНТОВ ГУО «ИНСТИТУТ ПОГРАНИЧНОЙ СЛУЖБЫ РЕСПУБЛИКИ БЕЛАРУСЬ»

Лавренюк Э. Э.

ГУО «Институт пограничной службы Республики Беларусь»

Святощик М. В.

ГУО «Институт пограничной службы Республики Беларусь»

В настоящее время перед органами пограничной службы, являющимися важнейшим компонентом государственного механизма, ставятся важные задачи, выполнять которые часто приходится в экстремальных ситуациях. И в первую очередь это задачи по обеспечению пограничной безопасности и охране Государственной границы Республики Беларусь.

Огневая подготовка, занимающая ведущее место в ряде базовых дисциплин, прежде всего, направлена на развитие, формирование и повышение качества полученных умений и навыков, необходимых каждому сотруднику. Исходя из этого, можно определить главную цель огневой подготовки – это устойчивое формирование навыков владения оружием при выполнении служебных задач, меткое ведение огня в различных экстремальных ситуациях.

Первичная задача огневой подготовки курсантов Института представляется в метком и быстром поражении цели на определенном расстоянии, правильном принятии решения на применение огнестрельного оружия.

Так, выпускник обязан по окончании обучения в совершенстве владеть оружием, что обуславливает актуальность изучения дисциплины «Огневая подготовка». От техники владения оружием будут зависеть жизнь и здоровье будущего офицера, а также жизнь граждан. Необходимость применения оружия может возникнуть и при решении оперативно-служебных задач.

Качественная система огневой подготовки представляется как грамотное планирование, система методов обучения курсантов, правильная организация занятий при их подготовке, проведение систематических огневых тренировок.

Процесс обучения курсантов Института огневой подготовке представляет собой целеустремленный, организованный, планомерно осуществляемый процесс учебной и воспитательной деятельности.

Учебный и воспитательный процесс по огневой подготовке курсантов содержит ряд особенностей и включает в систему подготовки курсантов материальную и практическую часть, а также проведение разминок, тренировок и стрельб, необходимых для достижения максимальных результатов в освоении стрельбы.

Отметим, что материальная часть занятий по подготовке курсантов проводится с использованием учебного оружия и боеприпасов, в случае крайней необходимости используется боевое оружие.

Практическая часть включает систему тренировок, необходимую для совершенствования изготовления, правильного прицеливания и правильного нажатия на спусковой крючок. После освоения курсантом навыков по точной и скоростной стрельбе можно приступать к стрельбе с перемещениями, со сменой позиции ведения огня по удаленным целям.

Главным является и психологическая устойчивость будущих офицеров. Применение разнообразных методов обучения, последовательность, а также систематическая постановка усложняющихся задач формируются на учебных занятиях в период обучения курсантов. Главная задача преподавателя состоит в формировании у курсантов потребности в самостоятельном воспитании воли, требуемой для успешного преодоления трудностей, возникающих в процессе обучения огневой стрельбе.

Часто встречающиеся трудности у курсантов преодолеваются через создание условий и моделирование ситуаций, способствующих формированию решительности и уверенности в своих силах и возможностях.

Огневая подготовка является непрерывным процессом, направленным на достижение высоких результатов и повышение навыков владения стрелковым оружием. В процессе обучения происходит становление курсанта, повышается уровень его натренированности, а также осуществляется дальнейшее поддержание полученных умений и навыков.

Таким образом, можно сделать вывод, что огневая подготовка не должна ограничиваться упражнениями, способствующими совершенствованию отдельных навыков. Жизнь будущего офицера и окружающих будет зависеть от эффективного и профессионального владения оружием и его применения.

Тренировка должна быть разнообразной, т. е. стрелок должен отрабатывать упражнения как вхолостую (без патрона), так и с применением боевого патрона. Не стоит забывать, что очень важна тренировка по тактической работе с оружием, перемещением, сменой магазина в движении, самостоятельным устранением задержек при стрельбе. Все эти навыки приводят в комплексе к заданным целям.

МЕДИЦИНСКАЯ ПОДГОТОВКА СОТРУДНИКОВ И ВОЕННОСЛУЖАЩИХ ГОСУДАРСТВЕННЫХ ОРГАНОВ СИСТЕМЫ ОБЕСПЕЧЕНИЯ НАЦИОНАЛЬНОЙ БЕЗОПАСНОСТИ

Лемешко Е. В., кандидат медицинских наук

УО «Академия Министерства внутренних дел Республики Беларусь»

Здоровье – одна из высших человеческих ценностей. Это состояние полного физического, духовного и социального благополучия, а не только отсутствие болезней и физических дефектов [1]. За него ответственны в первую очередь сам человек, представители системы здравоохранения и лица, оказавшиеся рядом с пострадавшим или внезапно заболевшим человеком. К последним в том числе относятся сотрудники и военнослужащие государственных органов системы обеспечения национальной безопасности.

Медицинская подготовка сотрудников и военнослужащих – комплекс мероприятий по обучению оказанию первой медицинской помощи себе и окружающим при выполнении служебных обязанностей с использованием подручных и стандартных (специальных) средств. Также медицинская подготовка направлена на профилактику различной патологии и сохранение (по возможности улучшение) имеющегося состояния здоровья. Медицинская подготовка является одним из видов боевой (специальной) подготовки среди представителей силового блока всех государств мира.

В курсе медицинской подготовки практический компонент преобладает над теоретическим, так как сотрудники и военнослужащие обязаны владеть определенными алгоритмами оказания первой медицинской помощи в наиболее часто встречающихся ситуациях [2–4]. Практические навыки отрабатываются на специальных манекенах с обязательным использованием не только стандартных (специальных), но и подручных средств на подготовленных полигонах, демонстрируются в учебных фильмах.

Содержание и объем первой медицинской помощи для различных категорий военнослужащих определяются программами боевой (специальной) подготовки, которые разрабатываются в соответствии со спецификой ведомства системы обеспечения национальной безопасности и особенностей условий оказания медицинской помощи в складывающейся обстановке. К примеру, в органах внутренних дел подготовка личного состава предусматривает владение приемами проведения реанимационных мероприятий при клинической смерти, а также оказания первой медицинской помощи при наиболее часто встречающихся тяжелых заболеваниях, отравлениях и болезненных состояниях; навыками наложения бинтовых повязок, проведения транспортной иммобилизации подручными средствами, выполнения мероприятий по временной остановке наружного кровотечения и др.

Для экономии служебного времени теоретический материал целесообразно преподносить не отдельными лекциями, а в необходимом количестве, делая отступления при объяснении практических навыков. Так, в органах внутренних дел сотрудник должен знать основы здорового образа жизни, алгоритм действий при общении с пострадавшим (заболевшим) человеком, признаки опасных для жизни состояний, виды травматизма, основы асептики и антисептики, признаки шока и меры по его профилактике, периоды родов и признаки начинающейся родовой деятельности, признаки и профилактику наиболее часто встречающихся инфекционных заболеваний (инфекции, передающиеся половым путем, ВИЧ, туберкулез, COVID-19 и др.).

Организация медицинской подготовки включает в себя изучение соответствующей учебной дисциплины на этапе дневной формы получения высшего образования (например, в учреждении образования «Академия Министерства внутренних дел Республики Беларусь» – учебная дисциплина «Основы медицинских знаний» (включая учебную дисциплину «Профилактика СПИД и наркомании»), в государственном учреждении образования «Университет гражданской защиты Министерства по чрезвычайным ситуациям Республики Беларусь» – учебные дисциплины «Первая помощь в чрезвычайных ситуациях» и «Основы первой помощи пострадавшим в чрезвычайных ситуациях») и проведение специальных занятий по медицинской подготовке в процессе служебной деятельности. Если сотрудник проходит службу в органах внутренних дел после окончания гражданского учебного заведения, то в рамках прохождения первоначальной подготовки на базе учреждения образования «Центр повышения квалификации руководящих работников и специалистов Министерства внутренних дел Республики Беларусь» навыки оказания первой медицинской помощи приобретаются в процессе изучения учебной дисциплины «Медицинская подготовка».

Общим недостатком указанной организации медицинской подготовки является чрезвычайно малое количество времени, отведенного на учебные занятия. В Израиле, например, все новобранцы в вооруженных силах проходят 60-часовой курс по оказанию первой медицинской помощи [5]. Особенно это касается соответствующих занятий в процессе служебной деятельности. Такие занятия в течение календарного года должны включать полный курс (возможно, менее подробно) медицинской подготовки, а не ее отдельные темы. В идеале по каждой теме учебной дисциплины или специального занятия должно проводиться лекционное занятие (2 часа), семинарское занятие (2 часа) и практическое занятие (2–4 часа). Также содержание учебного материала должно включать больше тяжелых заболеваний, отравлений и болезненных состояний, при которых необходимо уметь оказывать первую медицинскую помощь, чтобы уровень знаний современных сотрудников и военнослужащих государственных органов системы обеспечения национальной безопасности соответствовал уровню парамедиков. В случае возникновения любых чрезвычайных ситуаций работники здравоохранения могли бы опереться на сотрудников и военнослужащих, которые оказывали бы первую помощь пострадавшим. Про-

хождение курсов повышения квалификации по оказанию первой медицинской помощи сотрудниками и военнослужащими немедицинских специальностей осуществляется крайне редко.

Занятия по медицинской подготовке вне зависимости от этапа получения образования (высшее образование, первоначальная подготовка, служебная подготовка или повышение квалификации) должен проводить специалист, имеющий высшее медицинское образование: от медицинской сестры (фельдшера) с высшим образованием до академика.

Отдельного упоминания заслуживает вопрос о медицинской экипировке. Индивидуальная медицинская экипировка отсутствует, что резко ухудшает эффект от оказания первой медицинской помощи. В настоящее время существует много вспомогательных стандартных средств для ее оказания (воздуховоды, маски для выполнения искусственной вентиляции легких, индивидуальный перевязочный пакет и др.), что позволяет сформировать индивидуальную медицинскую экипировку сотрудников (военнослужащих). В службах некоторых ведомств (например, в подразделениях Министерства по чрезвычайным ситуациям) специальные автомобили оснащены наборами (укладками) по оказанию первой медицинской помощи. Подобными укладками (с изменениями по комплектации для каждой службы) могут быть оснащены специальные автомобили всех государственных органов системы обеспечения национальной безопасности.

Только здоровый сотрудник (военнослужащий) может эффективно выполнять свои служебные обязанности. Медицинская подготовка всегда является обязательной частью его профессиональной подготовки, так как от действий сотрудника (военнослужащего) зависит его жизнь, жизнь его коллег и населения в зоне происшествий и конфликтов.

СПИСОК ИСПОЛЬЗОВАННЫХ ИСТОЧНИКОВ

1. Всемирная организация здравоохранения. Часто задаваемые вопросы [Электронный ресурс]. – Режим доступа: <https://www.who.int/ru/about/who-we-are/frequently-asked-questions>. – Дата доступа: 15.01.2021.

2. О Вооруженных Силах Республики Беларусь [Электронный ресурс] : Закон Респ. Беларусь, 03 нояб. 1992 г., № 1904-ХП : в ред. от 17.07.2018 № 126-3 // КонсультантПлюс: Беларусь / ООО «ЮрСпектр», Нац. центр правовой информ. Респ. Беларусь. – Минск, 2021.

3. Об органах внутренних дел Республики Беларусь [Электронный ресурс] : Закон Респ. Беларусь, 17 июля 2007 г., № 263-З : в ред. от 23.07.2019 № 231-3 // КонсультантПлюс: Беларусь / Нац. центр прав. информ. Респ. Беларусь, ООО «ЮрСпектр». – Минск, 2021.

4. Об органах пограничной службы Республики Беларусь [Электронный ресурс] : Закон Респ. Беларусь, 11 нояб. 2008 г., № 454-З : в ред. от 09.01.2019 № 168-3 // КонсультантПлюс: Беларусь / Нац. центр прав. информ. Респ. Беларусь, ООО «ЮрСпектр». – Минск, 2021.

5. Стринкевич, А. Л. Сравнительная характеристика подготовки военно-медицинских специалистов в разных странах / А. Л. Стринкевич, С. Н. Шнитко // Воен. медицина. – 2014. – № 2. – С. 12–14.

УДК 796

О НЕОБХОДИМОСТИ ОБУЧЕНИЯ ВОЕННОСЛУЖАЩИХ РУКОПАШНОМУ БОЮ

Макастревич К. В.

ГУО «Институт пограничной службы Республики Беларусь»

Козыревский А. В., кандидат педагогических наук, доцент

ГУО «Институт пограничной службы Республики Беларусь»

Анализ более векового опыта подготовки военнослужащих по рукопашному бою свидетельствует о том, что несмотря на бурное развитие и применение высокоточного оружия, а также боевых систем, основанных на новейших принципах работы, роль и место рукопашного боя несколько не снижается. В целях совершенствования подготовки военнослужащих и подразделений органов пограничной службы по рукопашному бою в 2019 г. было проведено исследование, на первом этапе которого осуществлялось анкетирование военнослужащих ($n = 527$), а на втором – практическая проверка владения приемами рукопашного боя. Рассмотрим более подробно результаты первого этапа.

Так, на вопрос «Приходилось ли Вам применять приемы рукопашного боя в своей профессиональной деятельности?» 112 военнослужащих (21,25 %) совокупной выборки ($n = 527$) дали утвердительный ответ (рисунок 1).



Рисунок 1. – Результаты анализа ответов военнослужащих совокупной выборки ($n = 527$)

Анализ результатов, представленных на рисунке 1, позволяет установить, что каждому пятому военнослужащему в исключительных случаях, когда другие средства и методы были исчерпаны, приходилось применять физическую силу в процессе осуществления профессиональной деятельности. Отметим, что задержание является одним из способов несения пограничной службы, а следовательно, от умения эффективно и безопасно его выполнять зависят не только успешность и надежность реализации поставленной задачи, но и безопасность самих военнослужащих.

В целях изучения значимости навыков рукопашного боя для успешного выполнения профессиональной деятельности военнослужащими различных подразделений проанализируем результаты, полученные в подгруппах по профессиональному предназначению.

Так, результаты анализа ответов военнослужащих пограничных застав и пограничных постов (рисунок 2) позволяют установить, что из 192 опрошенных только 31 респондент (16,15 %) ответил утвердительно на предложенный вопрос.

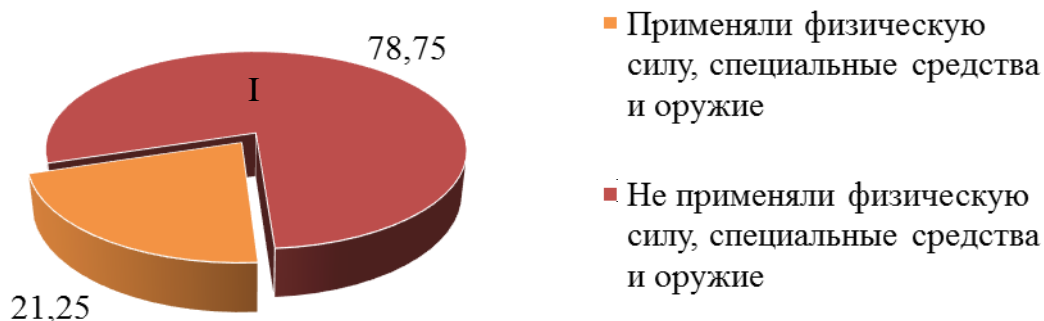

Рисунок 2. – Результаты анализа ответов военнослужащих подразделений пограничных застав ($n = 192$)

Снижение (на 5,10 %) количества положительных ответов в сравнении с результатом совокупной выборки, на наш взгляд, может быть обусловлено возрастом (преимущественно до 35 лет) и опытом службы военнослужащих, но не снижением значимости рукопашного боя.

Анализ ответов военнослужащих отделения пограничного контроля (рисунок 3), напротив, позволяет выявить увеличение (на 2,65 %) числа положительных ответов.



Рисунок 3. – Результаты анализа ответов военнослужащих подразделений пограничного контроля ($n = 251$)

Считаем, что это связано с особенностями их профессиональной деятельности, а именно с необходимостью пропуска значительного количества лиц, пересекающих границу в пунктах пропуска.

Особого внимания заслуживают результаты опроса военнослужащих подразделений обеспечения (рисунок 4), которые показывают, что из 62 опрошенных военнослужащих 11 респондентов (17,74 %) дали утвердительный ответ.



Рисунок 4. – Результаты анализа ответов военнослужащих подразделений обеспечения ($n = 62$)

Полученные результаты опровергают сложившееся мнение об отсутствии необходимости обучать военнослужащих подразделений обеспечения рукопашному бою.

Не менее важным, на наш взгляд, является и рассмотрение результатов опроса военнослужащих подразделений органов управления (рисунок 5).



Рисунок 5. – Результаты анализа ответов военнослужащих органов управления ($n = 62$)

Считаем, что увеличение (на 24,20 %) количества положительных ответов связано с возрастом военнослужащих органов управления и их богатым опытом службы.

Таким образом, навыки владения приемами рукопашного боя являются профессионально обоснованными и значимыми для всех категорий военнослужащих и подразделений органов пограничной службы.

ЗНАЧЕНИЕ ТОПОГРАФИЧЕСКОЙ ПОДГОТОВКИ И РОЛЬ НАВИГАЦИОННЫХ СПУТНИКОВЫХ СИСТЕМ В ДЕЯТЕЛЬНОСТИ ПОДРАЗДЕЛЕНИЙ ОПС РБ

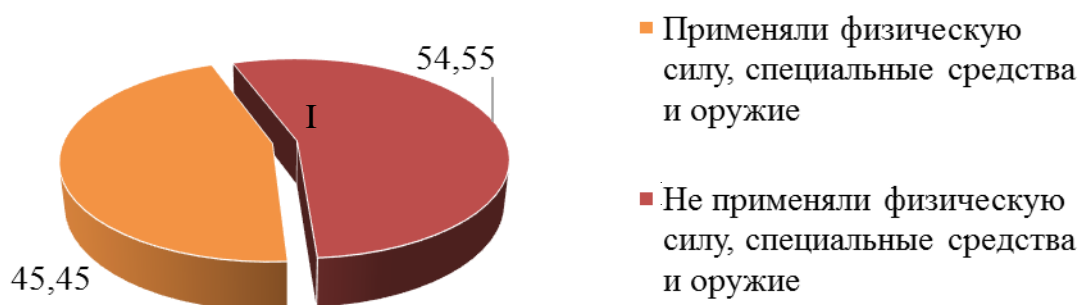
Попов Д. С.

ГУО «Институт пограничной службы Республики Беларусь»

Кобзенко Н. С.

ГУО «Институт пограничной службы Республики Беларусь»

Развитие государства и общества на современном этапе характеризуется динамичным ростом использования технических разработок в различных сферах жизни и профессиональной деятельности, начиная со стационарной компьютеризации рабочих мест, заканчивая мобильными устройствами различного назначения, которые постоянно совершенствуются и, по сути, являются полноценными миникомпьютерами. Ярким примером может служить трансформация мобильного телефона из обычного устройства для ведения аудиальных переговоров в самый сложный, разнопрофильный по назначению прибор, выполняющий множество технических функций.

Внедрение технических новшеств не обошло стороной и военизированную отрасль, в частности подразделения органов пограничной службы Республики Беларусь (ОПС РБ). В данной статье предполагается, не вдаваясь в технические подробности, рассмотреть значение топографической подготовки при выполнении задач противодействия нарушениям пограничного законодательства, роль современных средств спутниковой навигации при выполнении служебных задач, а также их достоинства и недостатки.

Собственно, топографическая подготовка сотрудников ОПС РБ – это научная дисциплина о способах изучения и оценки местности, ориентирования на ней, производства измерений, отображения ее на бумаге в виде планов, карт и схем при подготовке и ведении пограничного поиска, выполнении иных служебных задач. Слово «топография» происходит от греч. *topos* – место, местность и *grapho* – пишу.

Очевидно, что пограничникам приходится выполнять свои оперативно-служебные задачи на определенной местности. Поэтому весь личный состав обязан изучить местность охраняемого участка, уметь правильно и быстро ориентироваться на нем, производить необходимые измерения, подготавливать различные служебные графические документы и составлять описание отдельных участков местности. Все эти документы дают наглядное представление об обслуживаемой территории, облегчают руководителю принятие решения на расстановку сил и средств и организацию взаимодействия.

Вышеизложенное определяет насущную роль топографической подготовки в повседневной деятельности подразделений ОПС РБ. Выполнение указанных задач возможно лишь в том случае, если сотрудник умеет пользоваться топографическими картами, читать их, владеть информацией о различных группах условных знаков, имеющих значение ориентиров на местности, проводить вычисления, используя масштаб, и т. д. Трудно переоценить прикладное значение топографической подготовки.

Несмотря на неоспоримую важность топографической подготовки в деятельности ОПС РБ, в настоящее время все же наметилась некая тенденция к доминированию электронных средств навигации и ориентирования на местности и уменьшению в какой-то степени значения обучения навыкам классической топографической подготовки. Все больше сотрудников, курсантов высказывают мнение о том, что умение пользоваться топографическими картами в настоящее время неактуально, так как приборы наземной навигации подробно и без обладания дополнительными знаниями позволяют сориентироваться на местности, выдержать правильное направление движения при переброске личного состава или проведении поисковых мероприятий.

Полагаем, что данную точку зрения нельзя рассматривать однозначно. Конечно, роль современных приборов навигации очевидна, и без сомнения они заняли свою нишу среди средств, стоящих на вооружении ОПС РБ.

Сегодня самое большое распространение получили три глобальные системы спутниковой навигации: GPS (Global Positioning System), также известная под названием NAVSTAR (разработана по заказу и находится в ведомстве Министерства обороны Соединенных Штатов Америки); GALILEO (совместный проект спутниковой системы навигации Европейского союза и Европейского космического агентства ESA); ГЛОНАСС (спутниковая система навигации России).

Системы спутниковой радионавигации NAVSTAR (США) и ГЛОНАСС (Россия) имеют возможность определить местонахождение объектов с точностью до 1 м, а скорость движения объектов – с точностью 5–7 м/с. Общий принцип работы российской и американской систем в целом схож, однако российская система, как более новая, применяет более совершенные современные подходы и программно-аппаратные средства.

Система спутников каждой группировки включает в себя 24 аппарата с высотой орбиты около 20 000 км (ГЛОНАСС – 19 100 км), находящихся на круговых орбитах в трех орбитальных плоскостях, по восемь навигационных спутников в каждой.

Описывая некоторые технические возможности, необходимо отметить, что приборы навигации (использующие любую из приведенных систем), положительно зарекомендовавшие себя, такие как Garmin, Navitel, Explay и т. д., позволяют в короткий срок определить свое местоположение, а также проложить маршрут к месту проведения специальных действий. С использованием таких приборов возможно, не выезжая на место проведения мероприятий, предварительно проанализировать и спланировать свои действия, так как за-

груженные в навигационный прибор карты и схемы отображают подробную информацию о местности. А приборы, которые имеют подключение к спутниковой системе и интернету, могут отображать местность в реальном времени и даже в формате 3D. Также в целях повышения уровня безопасности технические возможности данной группы приборов обеспечивают возможность контроля передвижения сотрудников ОПС РБ как вне населенных пунктов, так и в самом населенном пункте. С помощью данных технических средств возможно отображать на карте оперативную обстановку.

Необходимо отметить, что применение данных приборов имеет все же обеспечивающее, но не основное значение. Не имея топографической подготовки, сотрудник столкнется с трудностью чтения электронных карт, так как система обозначения элементов местности ориентирована на стандартную топографическую науку. Также имеются случаи отказа работы навигационных приборов по различным причинам. К тому же стоит заметить, что при ведении боевых действий одним из приоритетных и первоначальных действий противника будет являться вывод из строя средств связи противоборствующей стороны. Существует много примеров, показывающих, что сотрудник, не имеющий стандартной топографической подготовки, оказался в крайне затруднительном положении при выполнении служебных задач.

Использование топографических карт, несмотря на активное внедрение технических достижений, отнюдь не снижается. Они применяются во многих видах служебной деятельности. Умения пользоваться топографическими картами, сличать их с местностью, выбирать и использовать различные виды ориентиров, составлять графические документы, используя масштаб, производить вычисления при расчете времени передислокации личного состава и многое другое, несомненно, являются актуальными на сегодняшний день и имеют немалое прикладное значение как для эффективного выполнения служебных задач, так и для повседневной жизни.

Только комплексное изучение и использование классических методов и современных технических разработок будут способствовать совершенствованию профессионализма, достижению положительного результата и повышению личной безопасности в частности и эффективности охраны государственной границы в целом.

ПОЛОСА ПРЕПЯТСТВИЙ КАК ВАЖНЕЙШИЙ ЭЛЕМЕНТ РАЗВИТИЯ ВЫНОСЛИВОСТИ У ВОЕННОСЛУЖАЩИХ ОРГАНОВ ПОГРАНИЧНОЙ СЛУЖБЫ

Прокофьев С. А.

ГУО «Институт пограничной службы Республики Беларусь»

Верещако В. Н.

ГУО «Институт пограничной службы Республики Беларусь»

Условия, в которых военнослужащие органов пограничной службы выполняют поставленные задачи, требуют высокого уровня подготовки и развития физических качеств: выносливости, силы, быстроты в действиях, ловкости.

Выносливость – это способность человека длительное время поддерживать работоспособность на высоком уровне. Она проявляется в профессиональной, спортивной деятельности и в повседневной жизни людей, отражает общий уровень работоспособности человека. Являясь многофункциональным свойством человеческого организма, выносливость интегрирует в себе большое число процессов, происходящих на различных уровнях: от клеточного и до целого организма. Однако, как показывают результаты современных научных исследований, в преобладающем большинстве случаев ведущая роль в проявлениях выносливости принадлежит факторам энергетического обмена и вегетативным системам его обеспечения – дыхательной и сердечно-сосудистой, а также центральной нервной системе [2, с. 16].

Развитие выносливости связано главным образом с совершенствованием координации двигательных и вегетативных функций, с функциональной устойчивостью различных систем организма и обусловлено, прежде всего, развитием органов кровообращения и дыхания, обеспечивающих доставку кислорода к работающим мышцам и другим тканям организма [1, с. 16].

В дозировании нагрузки при развитии выносливости нужно строго соблюдать принцип постепенности, планомерно подводя занимающихся к большим и интенсивным нагрузкам. При подборе того или иного метода тренировки следует иметь в виду, что некоторые военнослужащие органов пограничной службы склонны переоценивать свои возможности, что может привести их к переутомлению, поэтому необходимо проявлять осторожность в тренировочном процессе и широко использовать врачебно-педагогический контроль.

Выносливость не может существовать вне движений и действий. Она находится в тесной взаимосвязи с двигательными навыками. Поэтому повышение разносторонней выносливости у обучаемых в процессе занятий зависит от наличия в упражнениях разнообразных действий на сооружениях и препятствиях.

ях в сочетании с длительным бегом. Такие упражнения должны выполняться многократно и, как правило, в комплексной тренировке.

Занятия по преодолению препятствий – ценное средство развития разно-сторонней выносливости, т. е. такой выносливости, которая обеспечивает способность длительное время совершать работу, при которой необходимо переключаться с одного вида и характера двигательной деятельности на другой, например с работы максимальной интенсивности (быстрый бег) на силовую (переноска тяжести) или с работы, требующей общей выносливости, на работу, связанную со статическим напряжением (переползание) [4, с. 80].

На первых занятиях, когда уровень тренированности военнослужащих еще недостаточно высок и навыки в преодолении препятствий не закреплены, тренировка проводится путем преодоления различных участков полосы препятствий в среднем темпе. По мере роста физической подготовки военнослужащих повышение физической нагрузки идет за счет увеличения дистанции, скорости бега, количества преодолеваемых препятствий и выполняемых действий [3, с. 36].

В процессе комплексных занятий, в содержание которых включаются преодоление препятствий, метание гранат, приемы рукопашного боя и ускоренное передвижение на местности на дистанцию от 1000 до 5000 м, весьма эффективно развивается общая выносливость. Поэтому в подготовительную часть занятия по преодолению препятствий целесообразно включать бег с преодолением естественных и искусственных препятствий на дистанцию до 400 м, а в комплексную тренировку – до 1000 м. На первых занятиях рекомендуется проводить равномерный бег в медленном и среднем темпе, а на последующих – пробегание отдельных участков в постепенно нарастающем и ускоряющемся темпе с доведением его до максимального.

Для развития общей выносливости большое значение имеет попутная физическая тренировка. С этой целью маршруты прокладываются вне дорог с естественными и искусственными препятствиями. Данные маршруты предварительно прорабатываются, и проводятся работы непосредственно на местности, что является весьма эффективным элементом развития выносливости, который используется с давних времен, также его применяют многие армии мира.

Кроме того, занятия по преодолению препятствий являются ценным средством для развития скоростно-силовой выносливости. С этой целью применяется многократное скоростное преодоление участков полосы препятствий и всей полосы в сочетании с гладким бегом от 400 до 1000 м. Тренировка в упражнениях переменной интенсивности, свойственная занятиям по преодолению препятствий, обеспечивает совершенствование способности сердечно-сосудистой и нервной систем, а также органов дыхания быстро переключаться с одного режима деятельности на другой, с одной интенсивности работы на другую.

Таким образом, процесс физической подготовки сотрудников органов пограничной службы должен включать в себя не только развитие физических качеств, воспитание психической устойчивости, но и, что более важно, совершенствование специальных двигательных навыков и умений, в том числе преодоление препятствий. В ходе занятий по преодолению полосы препятствий

осуществляется комплексное совершенствование всех основных физических качеств: выносливости, силы, быстроты в действиях, ловкости. Именно поэтому занятия по преодолению препятствий являются ценным средством развития разносторонней выносливости, которая позволяет эффективно выполнять задачи по охране Государственной границы Республики Беларусь.

СПИСОК ИСПОЛЬЗОВАННЫХ ИСТОЧНИКОВ

1. Агишев, Ш. Т. Развитие силовой выносливости у бегунов на средние дистанции / Ш. Т. Агишев // Теория и практика физ. культуры. – 1985. – № 8. – С. 16–22.

2. Гавриленков, В. И. К вопросу определения общей физической выносливости и тренировки спортсменов / В. И. Гавриленков, В. В. Гриценко, О. Ю. Мочалов // Теория и практика физ. культуры. – 1984. – № 10. – С. 16–19.

3. Катаргин, С. В. Развитие физических качеств полицейских в процессе обучения преодолению полосы препятствий // Концепт. – 2014. – Т. 20. – С. 3676–3680.

4. Организация и проведение комплексных занятий и тренировок по физической подготовке в военных учебных заведениях : учеб.-метод. пособие для курсантов всех специальностей / Е. Д. Бойко [и др.]. – Минск : Белорус. нац. техн. ун-т, 2016. – 92 с.

УДК 796.07

К ВОПРОСУ О ЗНАЧИМОСТИ ОБЩЕЙ ФИЗИЧЕСКОЙ ПОДГОТОВКИ В ПРОФЕССИОНАЛЬНО-ПРИКЛАДНОЙ ФИЗИЧЕСКОЙ ПОДГОТОВКЕ КУРСАНТОВ ГУО «ИНСТИТУТ ПОГРАНИЧНОЙ СЛУЖБЫ РЕСПУБЛИКИ БЕЛАРУСЬ»

Рачко И. Н.

ГУО «Институт пограничной службы Республики Беларусь»

Колотовченков Н. С.

ГУО «Институт пограничной службы Республики Беларусь»

Физическая культура – составная часть культуры, сфера деятельности, представляющая собой совокупность видов деятельности, основанных на духовных и материальных ценностях, создаваемых и используемых обществом в целях физического развития человека, совершенствования его двигательной ак-

тивности, направленная на укрепление его здоровья и способствующая гармоничному развитию личности [1]. В зависимости от цели использования средств и методов физической культуры различают ее виды: базовую (образовательную), спортивную, рекреационную, реабилитационную, адаптивную, профессионально-прикладную (ППФП) [2].

ППФП представляет собой специфический вид физического воспитания, непосредственно и органически связанный с настоящей или будущей профессиональной деятельностью. Основное назначение ППФП – направленное развитие и поддержание на оптимальном уровне тех физических и психических качеств человека, к которым предъявляет повышенные требования конкретная профессиональная деятельность, а также выработка функциональной устойчивости организма к условиям этой деятельности и формирование прикладных двигательных умений и навыков, преимущественно необходимых в связи с особыми внешними условиями труда [3–6]. Специалисты отмечают принципиальную особенность ППФП в ее специальной направленности на достижение в процессе обучения и воспитания прикладных результатов для избранной профессиональной деятельности.

В образовательном процессе государственного учреждения образования «Институт пограничной службы Республики Беларусь» (ИПС) целью учебной дисциплины «Профессионально-прикладная физическая подготовка» (ППФП) является формирование физической культуры будущего специалиста, проходящего подготовку по специальностям: 1-92 01 01 «Управление подразделениями границы», 1-92 01 02 «Управление подразделениями пограничного контроля», 1-92 01 03 «Оперативная деятельность органов пограничной службы», 1-92 01 04 «Идеологическая работа в органах пограничной службы», развитие профессионально важных физических и морально-волевых качеств, совершенствование прикладных двигательных навыков и умений, способствующих успешному выполнению задач по охране Государственной границы Республики Беларусь и других мероприятий оперативно-служебной деятельности по обеспечению пограничной безопасности Республики Беларусь [7–9].

Задачами изучения дисциплины являются:

формирование привычки к систематическим и самостоятельным занятиям физическими упражнениями;

развитие основных физических качеств: общей и специальной выносливости, силы и силовой выносливости, быстроты и ловкости, гибкости;

формирование и совершенствование прикладных двигательных навыков: ускоренного передвижения и преодоления препятствий, передвижения на лыжах, плавания;

овладение способами применения физической силы: приемами рукопашного боя, боевыми приемами борьбы; способами применения специальных и подручных средств: сковывания наручниками (связывания концами веревок, поясным и брючным ремнем), применения палки резиновой, обыска и конвоирования нарушителей;

формирование морально-волевых качеств: смелости и решительности, настойчивости и выдержки, эмоционально-волевой устойчивости к деятельности в напряженных условиях, экстремальных ситуациях;

повышение функциональных резервов и устойчивости организма для осуществления профессиональной деятельности в неблагоприятных условиях внешней среды, частой смене режима дня и ночи;

подготовка к организации и качественному проведению физического совершенствования подчиненных;

формирование активной жизненной позиции и осознанной потребности следования принципам здорового образа жизни;

общее укрепление здоровья и закаливание организма [9].

Следует отметить, что ППФП в ИПС является такой учебной дисциплиной, по которой курсанты приобретают знания, навыки и умения на всем протяжении обучения – с первого до выпускного курса.

Составными частями ППФП являются общая физическая подготовка (ОФП) и специальная физическая подготовка (СФП). Конкретизируя определения, отметим, что ОФП направлена на развитие физических качеств, формирование двигательных навыков и умений, а СФП – на специализированное развитие профессионально важных физических качеств, двигательных навыков и умений, необходимых для выполнения конкретной профессиональной деятельности.

Занятия по дисциплине ППФП проводятся по следующим темам:

«Ускоренное передвижение и легкая атлетика в подготовке военнослужащих органов пограничной службы»;

«Гимнастика и атлетическая подготовка военнослужащих органов пограничной службы к применению физической силы»;

«Лыжная подготовка военнослужащих органов пограничной службы»;

«Прикладное плавание в подготовке военнослужащих органов пограничной службы»;

«Преодоление препятствий в подготовке военнослужащих органов пограничной службы»;

«Защитно-атакующие действия в подготовке военнослужащих органов пограничной службы к применению физической силы»;

«Приемы задержания и сопровождения нарушителей законодательства о Государственной границе»;

«Приемы борьбы в подготовке военнослужащих органов пограничной службы к применению физической силы»;

«Приемы обезоруживания при нападении на военнослужащих органов пограничной службы»;

«Способы сковывания наручниками (связывания веревкой, ремнем) и проведения личного обыска нарушителей законодательства о Государственной границе»;

«Применение палки резиновой военнослужащими органов пограничной службы»;

«Технико-тактическая подготовка военнослужащих органов пограничной службы к применению физической силы, специальных средств и оружия».

Общее количество часов на изучение дисциплины – 548, из них: лекции – 8 ч, семинарские занятия – 8 ч, практические занятия – 532 ч [9].

Проведя анализ распределения часов по темам дисциплины ППФП, выявлено, что из 532 ч практических занятий 262 ч (49 %) составляют занятия по темам ОФП.

ОФП представляет собой процесс использования неспециализированных средств и методов физической подготовки (гимнастики и естественных форм двигательной активности, таких как ходьба, бег, плавание, прыжки и т. п.), направленный на повышение функциональных возможностей организма, формирование общих предпосылок эффективной и рациональной трудовой, оперативно-служебной и служебно-боевой деятельности сотрудников. Такими общими предпосылками выступают общий уровень здоровья, высокая работоспособность, высокая сопротивляемость организма неблагоприятным факторам среды, гармоничное развитие физических качеств (выносливости, силы, скорости, ловкости гибкости) [2, 6].

ОФП – это фундамент всей ППФП курсантов ИПС. Так у них формируются знания и умения организовывать свою жизнь в соответствии с социально значимыми представлениями о здоровом образе жизни, а также способности самостоятельно поддерживать необходимый для полноценной профессиональной деятельности уровень физической подготовленности.

В качестве основных средств ОФП широко используются физические упражнения, которые исторически выделились из трудовой и бытовой деятельности человека, такие как ходьба, бег, плавание, ходьба на лыжах, прыжки и т. д. Это вызвано тем, что такие естественные формы двигательной активности имеют и самое непосредственное прикладное значение, поэтому углубленное овладение ими выступает в качестве условия и фактора повышения и уровня специальной физической подготовленности. Взаимосвязь ОФП и СФП в структуре ППФП способствует успешной подготовке курсантов к дальнейшему эффективному и рациональному решению оперативно-служебных задач, стоящих перед военнослужащими органов пограничной службы.

СПИСОК ИСПОЛЬЗОВАННЫХ ИСТОЧНИКОВ

1. О физической культуре и спорте [Электронный ресурс] : Закон Респ. Беларусь от 4 янв. 2014 г. № 125-3 : в ред. Закона Респ. Беларусь от 9 янв. 2018 г. № 92-3 / Нац. правовой Интернет-портал Респ. Беларусь. – Режим доступа: <https://www.pravo.by/document/?guid=3871&p0=H11400125>. – Дата доступа: 12.12.2020.

2. Физическая культура : курс лекций / В. А. Коледа [и др.] ; под. ред. В. М. Киселева. – Минск : БГУ, 2007. – 195 с.

3. Башлакова, Г. И. Комплексование средств профессионально-прикладной физической подготовки в прикладном плавании : монография / Г. И. Башлакова, С. А. Гайдук. – Минск : БГУФК, 2020. – 164 с.
4. Ильинич, В. И. Профессионально-прикладная физическая подготовка студентов вузов: науч.-метод. и орг. основы / В. И. Ильинич. – М. : Высш. шк., 1978. – 144 с.
5. Кабачков, В. А. Профессиональная физическая культура в системе непрерывного образования молодежи : науч.-метод. пособие / В. А. Кабачков, С. А. Полиевский, А. Э. Буров. – М. : Совет. спорт, 2010. – 295 с.
6. Матвеев, Л. П. Теория и методика физической культуры: общие основы теории и методики физического воспитания; теоретико-методические аспекты спорта и профессионально-прикладных форм физической культуры : учебник / Л. П. Матвеев. – М. : Физкультура и спорт, 1991. – 543 с.
7. Инструкция о порядке организации и проведения физической подготовки в органах пограничной службы Республики Беларусь : утв. приказом Госпогранкомитета Респ. Беларусь, 07.06.2017, № 273 : в ред. приказов Председателя Госпогранкомитета от 29.04.2020 № 226 и от 24.06.2020 № 294). – 100 с.
8. Профессионально-прикладная физическая подготовка : учебник / А. В. Козыревский [и др.] ; Ин-т погранич. службы Респ. Беларусь. – Минск, 2018. – 344 с.
9. Профессионально-прикладная физическая подготовка : учеб. программа / Д. Н. Савич [и др.]. – Минск : Ин-т погранич. службы Респ. Беларусь, 2020. – 63 с.

УДК 796

АНАЛИЗ КООРДИНАЦИОННОЙ ПОДГОТОВЛЕННОСТИ КУРСАНТОВ-ПЕРВОКУРСНИКОВ

Савич Д. Н.

ГУО «Институт пограничной службы Республики Беларусь»

Макаров В. А.

ГУО «Институт пограничной службы Республики Беларусь»

Проблема воспитания координационных (двигательно-координационных) способностей обучающихся относится к числу важнейших в физическом воспитании [1, с. 164]. Особое значение развитие координационных способностей имеет в профессионально-прикладной физической подготовке к профессиональной деятельности, предъявляющей высокие требования к качеству коорди-

нации движений, когда присутствуют элементы преодоления препятствий и единоборств.

Физиологическая сущность координации заключается в согласовании деятельности отдельных органов и систем в целостном физиологическом акте. Специалисты выделяют, по крайней мере, три вида координации: нервную, мышечную и двигательную. Под нервной координацией следует понимать сочетание нервных процессов, приводящих к решению двигательной задачи; под мышечной координацией – согласованное напряжение и расслабление мышц, в результате чего становится возможным движение; под двигательной координацией – согласованное сочетание движений отдельных звеньев тела в пространстве и во времени, соответствующее двигательной задаче, текущей ситуации и функциональному состоянию организма [2].

Различным аспектам координационных способностей человека посвящено значительное количество научных и методических работ. К числу авторов, труды которых легли в основу современного представления о сущности координационных способностей, следует отнести Н. А. Бернштейна, И. П. Павлова, Ч. Шеррингтона, А. А. Ухтомского, Ю. В. Верхошанского, Д. Д. Донского, Л. П. Матвеева, В. Н. Платонова, В. И. Ляха, С. Д. Бойченко и др.

В современной специальной литературе под понятием «координационные способности» подразумевают «...способность целесообразно координировать движения (согласовывать, соподчинять, организовывать их в единое целое) при построении и воспроизведении новых двигательных действий...» [1, с. 158]. Также указывается, что оценить степень их развития возможно в том числе и по умению овладевать новыми движениями.

Используя указанный критерий, нами была проведена оценка уровня развития координационных способностей курсантов-первокурсников. В качестве средства контроля был избран комплекс вольных упражнений № 1 (далее – КВУ-1) – упражнение на 16 счетов из раздела гимнастики, традиционно применяемое в физической подготовке военнослужащих, выполнение которого объективно связано с преодолением более или менее значительных координационных трудностей, обусловленных его новизной для обучаемых.

В соответствии с учебной программой по учебной дисциплине «Профессионально-прикладная физическая подготовка» в течение четырех практических занятий (две недели) один из учебных вопросов был посвящен последовательному ознакомлению с упражнением КВУ-1, тренировке в его выполнении и проведению контроля. Кроме этого, в указанный период времени тренировка в выполнении КВУ-1 осуществлялась в процессе утренней физической зарядки, а также спортивно-массовой работы с курсантами.

Результаты проведения контроля выполнения упражнения КВУ-1 позволят говорить о том, что уровень развития координационных способностей курсантов-первокурсников можно охарактеризовать как ниже среднего (таблица).

Таблица. – Средний балл выполнения курсантами-первокурсниками комплекса вольных упражнений № 1 ($n = 91$)

Упражнение	Учебная группа					Курс
	111	112	113	114	115	
Комплекс вольных упражнений № 1	5,13 ± 0,11	6,22 ± 0,09	5,78 ± 0,13	5,33 ± 0,12	4,96 ± 0,13	5,48 ± 0,11

Для более корректной характеристики уровня координационной подготовленности курсантов-первокурсников полагаем целесообразным в качестве средств контроля использовать комплекс вольных упражнений № 2 (по мере его изучения), а также комплексное упражнение на ловкость, направленное на оценку динамического равновесия. Для дальнейшей разработки данного научного направления существенную информацию о процессе формирования координационной подготовленности также может предоставить анализ ошибок, допущенных курсантами-первокурсниками при выполнении комплекса вольных упражнений № 1.

СПИСОК ИСПОЛЬЗОВАННЫХ ИСТОЧНИКОВ

1. Матвеев, Л. П. Теория и методика физической культуры (общие основы теории и методики физического воспитания; теоретико-методические аспекты спорта и профессионально-прикладных форм физической культуры) : учеб. для ин-тов физ. культуры / Л. П. Матвеев. – М. : Физкультура и спорт, 1991. – 543 с.
2. Донской, Д. Д. Биомеханика : учеб. пособие для студентов фак. физ. воспитания пед. ин-тов / Д. Д. Донской. – М. : Просвещение, 1975. – С. 105–106.

УДК 623.4

ПРИЕМЫ И ПРАВИЛА СТРЕЛЬБЫ ИЗ ПМ ДЛЯ СОТРУДНИКОВ ОПС

Серафинович Е. В.

ГУО «Институт пограничной службы Республики Беларусь»

Тактика действий сотрудника ОПС при огневом контакте на близких и дальних расстояниях имеет свои отличительные особенности и правила огневого контакта, выполнение которых должно быть неукоснительным. Огневой контакт – это не спортивное состязание, где учитывается большее количество

набранных баллов, а борьба за выживание. В огневом контакте можно выжить, только завладев инициативой боя. Людям, чья работа связана с риском оказаться на линии огня, очень важно знать и умело применять тактические схемы действий в бою. Это гораздо важнее, чем количество пробоин в центре мишени.

Рассмотрим тактику огневого поединка на близких дистанциях с использованием пистолета Макарова. Как показывает практика, техникой прицельной стрельбы сотрудники силовых структур в стрелковом тире овладевают достаточно быстро. Этому способствуют и внушительное количество методической литературы по технике стрельбы из пистолета и практика. И все же, не отрицая наличия хороших методик обучения, приходится признать, что тактика боевого применения пистолета остается малоизученной и узкоспециализированной. Дело в том, что в тире мишень в ответ не стреляет и не уворачивается от выстрелов, этот фактор многими упускается из виду при отработке стрелковых упражнений. Стрелок отстрелялся из одной или двух позиций и замер в ожидании команды: «Оружие к осмотру», а ведь в экстремальной ситуации он будет выполнять то, чему его когда-то обучили.

В этой связи надо отметить, что серьезной проблемой является скорость приведения оружия в боевую готовность. При зачетных упражнениях скорость производства первого выстрела после команды «Огонь» в среднем составляет 3,5–4 с. А во время моделирования нападения у обучающихся не всегда получается быстро извлечь оружие из кобуры в силу недостаточной подготовленности, воздействия стресса и сбивающих факторов. Это говорит о том, что тактике огневого боя уделяется мало внимания.

Начнем с прописной истины огневого поединка: «При столкновении с противником уйди с линии огня и останься живым». Это первое, что нужно сделать стрелку в боевой обстановке. Сначала выжить, а уж потом все остальное. Это значит, что необходимо либо уменьшать проекцию своего тела, либо разрывать дистанцию с противником, либо сместиться в сторону, либо уходить в укрытие. Идеальный вариант – сразу уйти за укрытие, сориентироваться в обстановке и уже затем поразить противника. Однако жизнь не всегда идеальна, поэтому очень важно изначально приучать себя к двум вещам: уходить с линии огня и одновременно с этим приводить оружие в боевую готовность. Если все же посчастливилось уйти за укрытие, помнить, что укрытие должно остановить пулю, дать возможность сориентироваться в обстановке в первые секунды боя и не стать ловушкой, откуда будет невозможно выбраться.

Действие, связанное с досыланием патрона в патронник, некоторыми стрелками выполняется чуть ли не на вытянутых руках, практически на линии прицеливания. Это также серьезно снижает скорость производства первого выстрела. Досылание патрона в патронник производится сразу после извлечения оружия из кобуры, одновременно с выносом его на линию выстрела. Рука, удерживающая пистолет, толкает его на линию выстрела, а вторая рука лишь фиксирует затвор и тут же его отпускает. Очень важно, чтобы рука, выводящая оружие на линию выстрела, останавливалась в точке прицеливания, а не проносила выше нее с последующим наведением на цель. Таким недостатком гре-

шат обычно начинающие стрелки, это отнимает драгоценные секунды и, кроме того, перекрывает цель.

При закреплении правильного двигательного навыка на извлечение оружия, досылание патрона в патронник, прицеливание и производство первого выстрела уходит 1–1,5 с. Даже у среднего стрелка при такой технике на производство первого выстрела после команды «Огонь» уходит 1,5–2 с. За 3 с стрелок, как правило, успевает сделать один прицельный и два неприцельных выстрела. У подготовленного стрелка 3–4 с уходит на смещение с линии огня, извлечение оружия, досылание патрона в патронник, два выстрела по цели и смену огневой позиции. Более 1–2 с на одном месте оставаться опасно. Именно это время есть у стрелка для того, чтобы поразить противника и не быть пораженным самому. Поэтому второе правило огневого поединка звучит так: «За одну секунду успей поразить противника».

Существует неоспоримое правило ближнего боя: «уход – два выстрела – уход». Действительно, если на производство одного прицельного и двух неприцельных выстрелов уходит одинаковое время, то в бою лучше сделать два выстрела по цели, но частично прицельных. Во-первых, увеличивается вероятность попадания, во-вторых, повышается эффективность поражения. Во врачебной практике известны случаи, когда человек оставался жив с шестью пулями в теле. Но все равно более двух выстрелов с одной позиции производить не рекомендуется. Как уже говорилось, главный противник в бою – это время. Даже если вы на сто процентов уверены, что поразили цель, все равно следует менять позицию и искать следующую угрозу (противник может быть не один). То есть тактическая схема огневого поединка будет выглядеть так: распознавание угрозы, смещение из зоны активного поражения, открытие огня по противнику, смена позиции, контроль ситуации.

Площадь зоны активного поражения в ближнем бою с учетом рассеивания пуль разносится от 10 см до 1 м. Следовательно, смещаться с линии огня надо на расстояние не менее 1 м. Открывая огонь по противнику, вовсе не обязательно целиться ему в голову. Попасть в голову движущейся цели – очень непростая задача. Приоритетная цель – зона расположения жизненно важных органов. Это область от макушки до паховой области по вертикали и от середины левого нагрудного кармана до середины правого по горизонтали. Именно в эту зону следует целиться. Наиболее эффективная точка прицеливания – либо солнечное сплетение, либо середина груди. При стрельбе практически в упор нет нужды в прицеливании.

Теперь поговорим о методах стрельбы серией из двух выстрелов. Среди стрелков очень распространен метод «флэш» (вторая пуля идет выше первой на 10–15 см). Надо сказать, что он оправдан при ведении огня из пистолета Макарова на расстоянии не более 10 м. Свыше 10 м вероятность попадания второй пули в цель с учетом неизбежного рассеивания пуль существенно снижается. Поэтому на такой дистанции рекомендуется первый выстрел производить прицельно, а второй – не прицельно, вдогонку. Отличие лишь в том, что второй выстрел производится не во время отдачи, как во «флэше», а сразу же по вос-

становлении оружия на линии прицеливания после отдачи. До 15 м, при условии хорошего навыка прицельной стрельбы и правильного хвата оружия, вторая пуля ложится рядом с первой в одной горизонтальной плоскости.

При внезапном столкновении с вооруженным противником времени на прицеливание в первые секунды боя не остается, поэтому прицеливание корректируется по ходу стрельбы. Первый выстрел – неприцельный (практически от бедра) сразу же после смещения с линии огня и досылания патрона в патронник. Как правило, он уходит ниже цели, выбивая фрагменты земли под ногами противника, тем самым заставляя его самого смещаться. Второй же выстрел будет уже прицельным.

В ходе огневого поединка необходимо постоянно контролировать ход событий. Поэтому прицеливание должно производиться двумя глазами, а не одним, как это делают некоторые стрелки. «Одноглазый» боец более уязвим. По тем же соображениям все манипуляции с оружием, в том числе и перезаряжание в ходе поединка, производятся вслепую, на ощупь. Взгляд же направлен на поиск противника. При ведении огня рекомендуется считать израсходованные патроны.

В случае с пистолетом Макарова перезаряжание магазина производится после седьмого выстрела. Восьмой патрон, оставшийся в патроннике, даст возможность как увеличить боезапас, так и произвести при необходимости выстрел по противнику во время смены магазина. Эту хитрость знают многие стрелки. Но, как показывает практика скоростной стрельбы, об этом стрелки часто забывают, вспоминая лишь тогда, когда пистолет встанет на затворную задержку.

УДК 623.4-05

ОСОБЕННОСТИ ПРАВИЛЬНОГО ХВАТА ПИСТОЛЕТНОЙ РУКОЯТКИ

Трубанов П. А.

ГУО «Институт пограничной службы Республики Беларусь»

Абрамович Д. А.

ГУО «Институт пограничной службы Республики Беларусь»

Начало подготовки к стрельбе из боевого оружия не следует рассматривать как рост результатов, достигнутых за счет большого количества выстрелов, это ошибка. Поскольку стрельба без размышлений приводит только к бессмысленному расходу боеприпасов, успех тренировки зависит не от количества, а от качества выстрела.

Необходимым условием развития сильного навыка является его сознательное усвоение: чем больше компетенций формируется сознанием, тем он сильнее. Для того чтобы навык формировался быстрее и лучше, необходимо понимать движение в процессе обучения, создавать мысленный образ его реализации. Следовательно, знание изучаемого движения и четкое представление о нем абсолютно необходимы для его ассимиляции.

Чтобы сделать точный выстрел, стрелок должен правильно выполнять строго определенные действия, такие как изготовка, хват, прицеливание, задержка дыхания, контроль спуска.

Вышеуказанные действия – основа техники стрельбы, поскольку они являются обязательными и тесно связаны между собой. Каждый из этих элементов решает свои, строго определенные задачи, направленные на глобальное решение общей задачи – поражение цели.

Хват – это способ держать пистолет в руке, обеспечивая устойчивость при прицеливании и нажатии на спусковой крючок.

При правильном удержании пистолета рукоятка пистолета вставляется в «вилку», образованную большим и указательным пальцами руки, держащей оружие, а ее задняя часть опирается на мышцы большого пальца и частично на мышцы нижней части ладони.

С правой стороны рукоятка повернута в середину ладони, а с переднего плана – средним, безымянным пальцами и мизинцем. С левой стороны ручка оборачивается большим пальцем, который выпрямляется и направляется вдоль пистолета, в этом положении создается хорошая поддержка пистолетной рукоятки с левой стороны.

Средние пальцы, безымянные и мизинец играют главную роль в удержании пистолета, они должны касаться и плотно лежать на рукоятке, в то же время не сжимая ее слишком сильно.

Средний палец должен опираться на спусковую скобу, что способствует лучшему восприятию веса оружия. При стрельбе с левой руки хват меняется зеркально.

Указательный палец не должен участвовать в удержании оружия. Его единственная роль – это давление на спусковой крючок. Спусковой крючок должен лежать на третьей фаланге или на первом суставе указательного пальца. Подсчет суставов обычно начинается от центра тела к периферии. По возможности указательный палец не должен касаться оружия справа.

В поисках правильного и удобного хвата целесообразно найти такое положение для пальцев, а также место упирания в ладонь, в котором мышцы-сгибатели указательного пальца, нажимая на спусковой крючок, не вовлекают в действие соседние мышцы. В противном случае стрелок не достигнет скорости стрельбы и положительной кучности, потому что указательный палец при нажатии на спусковой крючок будет сопровождаться движением других пальцев.

Во время первых испытаний хват или правильное помещение пистолета в руку можно проводить свободной рукой, не участвующей в удержании оружия.

Положение пистолета в руке всегда должно быть постоянным. Из-за разного размера руки и длины пальцев возможно немного большее или меньшее сцепление с пистолетной рукояткой, но положение задней части хвата, большого и указательного пальцев остается без изменений. В противном случае это приведет к ошибкам при стрельбе.

Хорошее удержание также должно обеспечивать такое положение пистолета в руке, при котором ствол оружия находится на одном уровне с предплечьем. Также необходимо учитывать и устранять распространенные ошибки при удержании пистолета. Это будет помогать позже при поиске правильного хвата.

Распространенные ошибки хвата пистолетной рукоятки:

неправильное положение большого пальца поддерживающей руки. При стрельбе из оружия со свободным движением затвора, когда затвор возвращается после выстрела, вы можете повредить палец руки, который его поддерживает, острыми краями тыльной части оружия;

недостаточное усилие, приложенное к пистолетной рукоятке, при стрельбе на высокой скорости. Пистолетная рукоятка при стрельбе в течение ограниченного времени должна удерживаться плотнее, чем при медленном выстреле;

чрезмерное усилие, прилагаемое стрелком к пистолетной рукоятке. Чрезмерное напряжение мышц рук и чрезмерное сжатие пистолетной рукоятки приводят к дополнительному дрожанию рук и ухудшают качество выстрела.

Стрелок должен внимательно следить за положением пистолета в кисти и силой хвата. Чтобы избежать ошибок в захвате пистолета, необходимо помнить оптимальное, приложенное к нему усилие и использовать его перед каждым выстрелом.

Как правило, ошибки удержания пистолетной рукоятки выявляются непосредственно при стрельбе, когда они практически закреплены. Поэтому исправить заученную ошибку очень сложно.

УДК 004.378

К ВОПРОСУ ПРИМЕНЕНИЯ MR-, VR-, AR-ТЕХНОЛОГИЙ В ОБУЧЕНИИ ВОЕННОСЛУЖАЩИХ

Цыбулько В. В.

УО «Военная академия Республики Беларусь»

Онищук Р. С.

УО «Военная академия Республики Беларусь»

Применение смешанной, виртуальной и дополненной реальностей при создании систем обучения, в том числе и для военнослужащих, в настоящее время приобретает все более ярко выраженную действительность.

Рынок военной дополненной реальности уже в 2016 г. составил 1,6 млрд долл. Сегодня глобальный рынок военных MR-, AR- и VR-симуляторов для обучения военнослужащих оценивается в 9,3 млрд долл. В 2021 г. он достигнет 12,7 млрд долл. И эта цифра будет только расти. По самым разным прогнозам именно военное применение MR, VR, AR в итоге через десять лет займет нишу от 10 до 50 % всего глобального рынка этих технологий. В борьбе за этот кусок пирога уже конкурируют такие гиганты, как Applied Research Associates (ARA), BAE Systems, Elbit Systems, Rockwell Collins, Thales Group [1].

Ожидается, что количество военных операторов, т. е. симуляторов реальности, в армиях мира превысит в скором будущем 700 тыс. Специалисты World Bank уверены, что итоговое число может вырасти до 6,9 млн. Лидерами использования симуляторов являются военные США – уже сегодня США используют технологии различной реальности для всесторонней подготовки военнослужащих, симуляции боевых действий, отработки навыков оказания первой медицинской помощи в экстремальных условиях. Еще в 2012 г. США официально утвердили программу использования MR-, VR- и AR-оборудования для обучения различных категорий военнослужащих. Методика оправдала возложенные на нее надежды: без риска для здоровья и жизни военнослужащие быстро приобретают необходимые навыки в условиях, максимально приближенных к реальным [2].

Выставка «Армия-2020» показала, что технологии смешанной, виртуальной и дополненной реальностей активно используются и в российской армии. Следует отметить, что не отстает в разработке и поставке в Вооруженные Силы Республики Беларусь систем обучения, основанных на MR-, VR-, AR-технологиях, и военно-промышленный комплекс нашего государства. В учреждения образования и в воинские части поступают симуляторы как для обучения военнослужащих тактическим действиям в различных условиях обстановки, так и для помощи военным техникам при ремонте сложного оборудования.

Военные аналитики ряда государств считают, что MR, VR, AR играют важную роль в подготовке военнослужащих. В современных условиях при ведении боевых действий военнослужащим приходится работать с большими объемами информации в режиме реального времени, и те, кто прошел через подготовку в виртуальной и дополненной реальности, реагируют потом в реальной ситуации быстрее тех, кто тренировался без этих технологий. И еще одна значимая причина использования MR, VR, AR для подготовки военнослужащих – это значительное снижение стоимости и временных затрат на обучение военнослужащих, возможность личностного подхода, снижение травматизма, повышение эффективности обучения и вероятная высокая отдача в ходе боевых действий.

В настоящее время уже существует ряд сценариев, реализованных в том числе и в Вооруженных Силах Республики Беларусь и в других силовых ведомствах, в которых смешанная, виртуальная и дополненная реальности применяются в обучении: симуляторы управления различными боевыми машинами; симуляторы боевого применения различных типов вооружения; масштабные

многопользовательские симуляторы ведения боевых действий для военнослужащих общевойсковых подразделений; симуляторы руководства и управления боем, симуляторы различных технически сложных устройств. В этих симуляторах особую ценность представляет максимальное приближение виртуальных условий к реальным, возможность имитировать любые детали, включая физику, создавать множественное число сценариев и комбинировать их. Благодаря тому, что в виртуальной реальности человек воспринимает себя как часть происходящего, его действия, психофизическое состояние и эмоции будут близки к таковым в реальных боевых и сложных ситуациях [3, с. 202].

Использование смешанной, виртуальной и дополненной реальностей открывает много новых возможностей в обучении, которые слишком сложны при традиционных подходах. Можно выделить пять основных достоинств MR-, AR-, VR-технологий в обучении:

демонстративность. Используя 3D-графику, можно детализированно показать все процессы вплоть до самого низшего уровня в войсковой и другой иерархии;

безопасность – управление технически сложным устройством или образцом вооружения и военной техники с соблюдением требования безопасности в различных условиях обстановки без угроз для жизни обучающегося;

вовлечение. Смешанная, дополненная и виртуальная реальности позволяют менять сценарии, влиять на ход сценария в игровой и доступной для понимания форме;

концентрация внимания. Виртуальный мир, в котором окажется обучающийся, позволит ему целиком сосредоточиться на изучаемом материале и не отвлекаться на возможные внешние раздражители и воздействия;

виртуальные занятия – вид от первого лица (руководителя, командира, оператора, стрелка, водителя, другого пользователя) и ощущение полного присутствия в созданной действительности.

Однако пока применение технологий и сами устройства не будут максимально отлажены и растражированы, найдутся определенные минусы и проблемы в использовании смешанной, дополненной и виртуальной реальностей в обучении:

объем. Любая учебная дисциплина довольно объемна, что требует больших ресурсов для создания контента на каждую тему занятия;

ценовой фактор. Учреждениям образования, иным обучающим структурам понадобится закупать дорогостоящие комплекты оборудования, что требует определенных затрат;

функциональность. Смешанная, дополненная и виртуальная реальности, как и любая технология, требуют использования своего специфического языка.

В целом уже накопленный опыт в вооруженных силах и в организационных структурах других силовых ведомств многих государств мира, в том числе и Республики Беларусь, показал успешность применения MR-, AR- и VR-технологий в военном обучении. Современные технологии, несмотря на уже достаточно долгий путь развития, еще достаточно молоды, и виртуальные, допол-

ненные и смешанные реальности – это следующий большой рывок в развитии сферы образования, контуры которого ярко обозначены уже сейчас, в том числе и при реализации инновационных технологий в образовательном процессе подготовки военных специалистов и в рамках боевой и специальной подготовки воинских частей и подразделений Вооруженных Сил Республики Беларусь и других организаций и учреждений Министерства по чрезвычайным ситуациям Республики Беларусь, Министерства внутренних дел Республики Беларусь, Государственного пограничного комитета Республики Беларусь.

Следует отметить, что система военного образования, система обучения военнослужащих в целом, как и оборонная отрасль, одной из первых готова принять технологии смешанной, виртуальной и дополненной реальностей. Смешанная, виртуальная и дополненная реальности предоставляют системе подготовки Вооруженных Сил огромный потенциал по воздействию на сознание военнослужащего, мозг и органы чувств которого верят в происходящее и реагируют соответственно. Трудно переоценить пользу этого свойства, помноженную на возможности творчества командира и руководителя занятия, оператора симулятора, использующего различные сценарии при обучении с использованием MR-, AR- и VR-технологий.

СПИСОК ИСПОЛЬЗОВАННЫХ ИСТОЧНИКОВ

1. Плеханов, И. Военные новости: использование виртуальной и дополненной реальности Пентагоном [Электронный ресурс] // Воен. дело. – Вып. № 40 (165). – Режим доступа: <https://inosmi.ru/trend/war/20170821/240068488.html>.

2. Применение дополненной реальности в военной промышленности [Электронный ресурс]. – Режим доступа: <https://make-3d.ru/articles/primenenie-dopolnenoj-realnosti-v-voennoj-promyshlennosti>.

3. Цыбулько, В. В. VR-/AR-технологии в военном образовании / В. В. Цыбулько // Актуальные проблемы юридического образования : тез. докл. междунар. науч.-метод. конф., Минск, 5 дек. 2019 г. / ред. : А. В. Башан [и др.] ; Акад. МВД Респ. Беларусь.

ФАКТОРЫ, ОБЕСПЕЧИВАЮЩИЕ УСПЕШНОСТЬ ПРОЯВЛЕНИЯ ВЫНОСЛИВОСТИ В ПОЛУМАРАФОНЕ И МАРАФОНЕ

Широканова Л. И., кандидат педагогических наук, доцент
УО «Белорусский государственный технологический университет»

Широканов А. Б.
УО «Белорусский государственный технологический университет»

Актуальность темы исследования. Марафон – забег на дистанцию 42 километра 195 метров – олимпийская дисциплина легкой атлетики. Половина марафонской дистанции – полумарафон – является дистанцией в беге, на которой проводятся чемпионаты мира и фиксируются мировые рекорды. Для преодоления полумарафона и марафона требуется морально, физически, технически, тактически и психологически быть готовым к такой нагрузке. Готовность к нагрузке формируется в процессе спортивной подготовки, которая состоит из спортивной тренировки; соревнований, являющихся средством интегральной подготовки; факторов, усиливающих тренировочную и соревновательную деятельность.

Цель исследования – выделить факторы, обеспечивающие успешность проявления выносливости при преодолении полумарафона спортсменами, курсантами и студентами как этапа в подготовке к марафонскому бегу.

Методы исследования. Для решения сформулированной цели применили логические методы исследования, факторный анализ наблюдаемых и зафиксированных эргометрических, физиологических, метаболических показателей спортсмена при преодолении полумарафона и марафона, методы математической статистики.

Результаты исследования и их обсуждение. При преодолении полумарафона в большей степени проявляются качества аэробной выносливости человека (а также силовой выносливости и координационных способностей). Физическая выносливость характеризуется способностью человека противостоять утомлению в процессе мышечной деятельности. Общеизвестны следующие факторы, лежащие в основе проявления выносливости [2, 3]:

- личностно-психические – характеризуются силой мотивов и устойчивостью установки на результат деятельности, волевыми качествами, целеустремленностью, настойчивостью, выдержкой;

- биоэнергетические факторы выносливости – характеризуются объемом наличных ресурсов в организме тренирующегося человека и функциональными возможностями систем организма, обеспечивающих продуцирование энергии в процессе физической работы и восстановление запасов субстратов (топлива);

- факторы функциональной устойчивости, позволяющей сохранить активность систем организма на определенном уровне при неблагоприятных сдвигах в его внутренней среде, вызванных физической работой;

- факторы функциональной экономичности, которая возможна при технической отлаженности двигательных действий и рациональном распределении сил в процессе соревновательной и тренировочной деятельности, согласованной работе всех функций организма под управлением ЦНС.

В данном контексте не конкретизированы многие составляющие в обеспечении успешной деятельности при беге в полумарафоне и марафоне. Так, при пробеге полумарафона и марафона требуется обеспечить должный уровень тренированности в режиме порога анаэробного обмена и в смежных зонах (режимах) мощности, которые нарабатываются в тренировочных и соревновательных условиях. При этом формирование калибровки самоощущений при беге на различных дистанциях и с различной скоростью формирует координационные способности управления вариативной техникой бега, расширяет диапазон регулирования движений и создает предпосылки образования тонко отлаженных координаций, динамичности навыка бега, кроме того, развивает способность переключаться на различные уровни деятельности, тренирует механизмы переключения интенсивности нагрузки и энергообеспечения такой деятельности.

Полученные данные преодоления полумарафона позволили установить следующие факты. Показатели времени преодоления каждого километра дистанции имели тенденцию некоторого неуклонного колеблющегося повышения по мере увеличения продолжительности бега с финишным ускорением. В динамике пробега полумарафона в тренировочных и соревновательных условиях (по показателям частоты пульса – изменения функциональной активности организма) выявлены фазы устойчивой работоспособности, фазы компенсированного и декомпенсированного утомления, длительность которых обусловлена интенсивностью передвижения и текущим состоянием организма. Причем степень более успешного завершения дистанции с лучшим результатом обусловлена рациональным распределением сил на дистанции с учетом уровня текущего состояния и подготовленности спортсмена.

К равномерному (поэтому рациональному) передвижению на дистанции относят колебания скорости бега в 3 % от среднего (В. В. Михайлов. 1983) [4]. Проведенными исследованиями показано, что при колебании скорости передвижения на 10–15 % и более от средней отмечаются повышение физиологической стоимости такой работы, ее функциональная неэкономичность и снижение итогового результата деятельности, что согласуется с результатами других исследователей (Ю. А. Гильмутдинов [и др.]. 2007). Однако применение бега с вариативной скоростью на дистанциях различной длины в тренировочных целях показано к применению. (При этом под вариативностью в данном конкретном случае понимаем и изменение равномерной скорости бега, связанное с длиной дистанции.) Фактически в циклических видах спорта все спортсмены преодолевают волнообразно как короткие спринтерские, средние, длинные, так и марафонские дистанции. Повторим, в равномерном передвижении допуска-

ются колебания скорости передвижения в 3 % от средней скорости на дистанции (хотя есть и другие мнения, допускающие вариации с колебаниями скорости передвижения в пределах 3–5 %, которые позволяют достичь высоких результатов в соревновательной деятельности (Ю. А. Гильмутдинов [и др.]. 2007, 2012). При этом ссылаются на вынужденную тактику «рваного бега» В. П. Куца на дистанции 10 000 м, к которой он специально готовился и которая помогла ему стать олимпийским чемпионом в Мельбурне. Экономичнее преодолевать дистанцию полумарафона и марафона с равномерной скоростью. С физиологических позиций работоспособность не может непрерывно удерживаться на своем максимальном уровне. Вероятно, по причине последовательной индукции – смены процессов возбуждения и торможения в нервных центрах – происходят непрерывные колебания работоспособности. Колебания работоспособности проявляются в динамике скорости бега по дистанции (после некоторого спада скорости отмечается ее увеличение и опять последующее уменьшение и т. д.). Колебания работоспособности выражаются в неравномерности толчковых усилий ног, отчего длины последовательных беговых шагов непостоянны, длинный шаг сменяется более коротким шагом (В. С. Фарфель. 1960. С. 38–107) [5]. Тенденция динамики колеблющейся работоспособности, проявляемой в скорости или времени бега по отрезкам целостной дистанции, объясняется и закономерностями механизмов энергообеспечения мышечной деятельности, что доказано биохимическими исследованиями [1].

Таким образом, для равномерного преодоления дистанции с заданной скоростью требуется знать и владеть скоростью бега на уровне порога анаэробного обмена – верхней и нижней его границ, скоростью на уровне максимального потребления кислорода, на уровне порога аэробного обмена – доступной средней скоростью бега на дистанции в тренировочных и соревновательных условиях, тонкой калибровкой самоощущений при беге на дистанции, что обеспечивается в процессе направленного формирования координационных способностей, формировать способность тонко дифференцировать скорость передвижения и прикладываемые при этом усилия по кинематическим, динамическим, ритмическим характеристикам техники бега при преодолении полумарафона, а также при преодолении дистанций различной длины. В этом случае формируются предпосылки, которые обеспечивают высокую вероятность равномерного преодоления соревновательной дистанции спортсменом в соревновательных условиях с естественными колебаниями скорости бега в рамках 3 %.

СПИСОК ИСПОЛЬЗОВАННЫХ ИСТОЧНИКОВ

1. Биохимия мышечной деятельности / Н. И. Волков [и др.]. – М. : Олимп. лит., 2000. – 494 с.

2. Зациорский, В. М. Физические качества спортсмена: основы теории и методики воспитания / В. М. Зациорский. – 3-е изд. – М.: Совет. спорт, 2009. – С. 103–153.

3. Матвеев, Л. П. Теория и методика физической культуры : учеб. для студентов ин-ов физ. культуры / Л. П. Матвеев. – М. : Физкультура и спорт, 1991. – С. 230–262.

4. Михайлов, В. В. Дыхание спортсмена / В. В. Михайлов. – М. : Физкультура и спорт, 1983. – 104 с.

5. Фарфель, В. С. Физиология спорта. Очерки / В. С. Фарфель. – М.

СЕКЦИЯ № 7 ИННОВАЦИИ БОЕВОГО И МАТЕРИАЛЬНО-ТЕХНИЧЕСКОГО ОБЕСПЕЧЕНИЯ ОХРАНЫ ГРАНИЦЫ

УДК 359/355

СРАВНЕНИЕ ХАРАКТЕРИСТИК ТРАДИЦИОННЫХ И АЛЬТЕРНАТИВНЫХ ИСТОЧНИКОВ ЭЛЕКТРОПИТАНИЯ ДЛЯ ОБЕСПЕЧЕНИЯ ЭКСПЛУАТАЦИИ ТЕХНИЧЕСКИХ СРЕДСТВ ОХРАНЫ ГРАНИЦЫ

Балюк Д. В.

ГУО «Институт пограничной службы Республики Беларусь»

Рылик А. В.

ГУО «Институт пограничной службы Республики Беларусь»

В органах пограничной службы Республики Беларусь (ОПС) на вооружении состоит большое количество различных технических средств охраны границы (ТСОГ). Использование альтернативных источников энергии может решить ряд проблем, связанных с охраной Государственной границы Республики Беларусь на удаленных участках, на которых отсутствует промышленная сеть электропитания, что, в свою очередь, может повысить эффективность охраны границы на данных направлениях.

Основными источниками альтернативной энергии, которые мы рассмотрим, будут солнечная энергетика и ветроэнергетика, так как их применение наиболее целесообразно.

Для решения данных проблем необходимо выяснить, смогут ли альтернативные источники электропитания, такие как солнечные панели и малые ветрогенераторы, обеспечить электрической энергией те или иные ТСОГ. Проанализируем количество вырабатываемой электрической энергии и стоимость обслуживания вышеуказанными источниками альтернативной энергии.

Для выяснения целесообразности оценим стоимость установки и содержания ТСОГ на отдаленных участках, например оборудование стационарного поста технического наблюдения. Для того чтобы запитать электрической энергией ТСОГ, необходимо проложить силовую кабель. Цена силового кабеля в среднем составляет 5–8 бел. руб. за 1 м [2]. Для того чтобы проложить кабель условно на 5 км, понадобится от 25 до 40 тыс. руб. Также стоит учесть стои-

мость эксплуатации рабочей техники для укладки кабеля, которая составляет по разным данным примерно 40 руб. за 1 ч работы.

Рассмотрим перспективу установки солнечных панелей. Технологии, по которым изготовлены современные солнечные батареи, позволяют добиться КПД от 15 до 20 %. Например, панель размером 1650×992 мм может вырабатывать от 250 до 370 Вт, что обеспечит электрической энергией практически любые ТСОГ. Средняя стоимость солнечной батареи на сегодняшний день составляет 1,5 долл. США за 1 Вт энергии ее установленной мощности [3]. В связи с постоянным совершенствованием солнечных батарей ежегодно их цена падает, соответственно, стоимость одной такой панели на данный момент будет составлять от 975 до 1500 бел. руб., в дальнейшем цена будет меньше.

Исходя из вышеуказанных данных можем сделать вывод, что использование солнечных панелей для обеспечения работы ТСОГ вполне целесообразно, так как они способны выработать необходимое количество электрической энергии с меньшими затратами на приобретение, установку и обслуживание. Также немаловажным фактором будет то, что установка солнечной панели займет меньше времени и сил у военнослужащих, которые будут их устанавливать.

Далее рассмотрим перспективу применения малых ветрогенераторов на примере ветрогенератора Low Wind. Минимальная мощность вырабатываемой энергии данным агрегатом составляет 1000 Вт электрической энергии, а максимальная – 1500 Вт. Стартовая скорость составляет 2,5 м/с, а рабочая – 2,5–25 м/с, что подходит для использования в наших условиях. Стоимость данного генератора равна 98 000 бел. руб. [1].

Проанализировав данную информацию, можно сказать, что применение малых ветрогенераторов для обеспечения электрической энергией ТСОГ полностью целесообразно, особенно на отдаленных участках государственной границы. Малый ветрогенератор вырабатывает большое количество электрической энергии, которой достаточно для функционирования нескольких ТСОГ.

Таким образом, можно сделать определенные выводы о том, что применение солнечных панелей и малых ветрогенераторов в охране государственной границы на отдаленных участках полностью целесообразно. Данные источники альтернативной энергии вырабатывают необходимое количество электрической энергии. При этом их установка и эксплуатация несут за собой меньшие затраты, чем обеспечение электрической энергией традиционным способом. Это обуславливает перспективу применения в охране Государственной границы Республики Беларусь как солнечных панелей, так и малых ветрогенераторов.

СПИСОК ИСПОЛЬЗОВАННЫХ ИСТОЧНИКОВ

1. Энергия ветра [Электронный ресурс] : [веб-сайт]. – Режим доступа: <http://www.vetrogenerator.ru>. – Дата доступа: 17.01.2021.
2. Силовой кабель [Электронный ресурс]. – Режим доступа: <http://7745.by/product/silovoi-kabel-kg-elektrokabel?gclid=Cj0KCQiA3Y-ABhCnA>

RLsAKYDH7ukmLr0lsGnWHvW2qRwdvSlfS1pCfapWbWtm0aBOVBhuAhi10H
fbuQaAubqEALw_wcB#p12352

3. Гелеоэнергетика [Электронный ресурс] // Wikipedia : [веб-сайт]. – Режим доступа: https://ru.wikipedia.org/wiki/Солнечная_энергетика. – Дата доступа: 16.01.2021.

УДК 613.648

НЕКОТОРЫЕ АСПЕКТЫ ПРОВЕДЕНИЯ СПЕЦИАЛЬНОЙ ОБРАБОТКИ В ПОДРАЗДЕЛЕНИЯХ ОРГАНОВ ПОГРАНИЧНОЙ СЛУЖБЫ НА НАПРАВЛЕНИИ БЕЛАЭС

Белявский М. А.

ГУО «Институт пограничной службы Республики Беларусь»

На данный момент в органах пограничной службы существуют подразделения, которые дислоцируются вблизи БелАЭС, тем самым в их обязанности входят мероприятия по проведению и обеспечению безопасности личного состава, которые также могут проводиться совместно с государственными органами безопасности Республики Беларусь [1].

Органы пограничной службы имеют обширный список средств для обеспечения собственной радиационной безопасности, а именно: средства радиационной, химической и биологической защиты, средства технической проверки противогазов, фильтровентиляционные установки, фильтровентиляционные агрегаты, фильтры-поглотители, комплектующие к средствам индивидуальной и коллективной защиты, технические средства радиационного, химического, неспецифического биологического и дозиметрического контроля, контроля иных опасных материалов, средства специальной обработки, дегазирующие, дезактивирующие и дезинфицирующие вещества и рецептуры [3, с. 15, 111].

Специальная обработка проводится с целью предотвращения поражения личного состава отравляющими и радиоактивными веществами и заключается в проведении санитарной обработки личного состава и дезактивации (дегазации или дезинфекции) вооружения, боевой техники, средств защиты и обмундирования [3, с.111–113].

Имеется два вида специальной обработки: частичная и полная [3, с. 112]. Частичная специальная обработка может проводиться:

- 1) после вывода личного состава из зараженного района;
- 2) в зараженном районе при длительном пребывании в нем подразделений.

Частичная обработка может осуществляться не только в ходе боевых действий, но и перед входом в убежище, перед принятием пищи, при снятии противогаза и перчаток [3, с. 112].

Для полной специальной обработки выбираются:

- 1) незараженные районы с достаточной площадью рассредоточенного расположения обрабатываемых подразделений, имеющие естественные маски и укрытия, необходимые пути подхода и водоисточники;
- 2) районы с низкими уровнями радиации, с тем чтобы исключить получение личным составом подразделений больших доз радиоактивного облучения;
- 3) отдельные площадки и районы расположения зараженных подразделений и пункты специальной обработки, развертываемые в расположениях частей, или пути их движения.

Основным показателем оценки территории, где условия проживания и оперативно-служебная деятельность не требуют каких-либо ограничений, является установленная эквивалентная доза облучения проживающего на ней населения, которая не должна превышать 1 мЗв/год, что соответствует 0,10 мкЗв/ч при норме 0,20 мкЗв/ч над естественным фоном. При превышении этой дозы проводятся защитные мероприятия, в том числе и отселение, очередность и этапы которого устанавливаются Белорусской национальной комиссией по радиационной защите населения [1].

В случае пребывания личного состава и техники на территориях со значением мощности дозы ионизирующего излучения, по данным разведки, 1 мкЗв/ч и более в обязательном порядке необходимо проводить специальную обработку вооружения, военной техники, а также средств защиты личного состава. Для организации работы как мобильных пунктов специальной обработки, так и в условиях ядра территориального органа пограничной службы предлагается использование опорного алгоритма [2, с. 162]:

1. Входной дозиметрический контроль снаружи автомобиля перед эстакадой пункта дезактивации.

2. Выход военнослужащих (за исключением водителя) из автомобиля (оружие, снаряжение, средства связи и технические средства охраны границы (ТСОГ) при военнослужащих).

3. Вывод из автомобиля служебной собаки и размещение ее в установленном месте возле эстакады пункта дезактивации.

4. Размещение автомобиля на эстакаде пункта дезактивации.

5. Выход из автомобиля водителя (оружие, снаряжение, средства связи и ТСОГ при военнослужащем).

6. Входной дозиметрический контроль внутри автомобиля.

7. Дезактивация автомобиля (проводится одновременно с санитарной обработкой военнослужащих):

наружная обработка (стандартная мойка автомобиля с применением дезактивирующих моющих веществ);

внутренняя обработка (извлечение и мойка резиновых коврик и чехлов для сидений, протирание влажной ветошью панели приборов, рулевого колеса,

дверных ручек и панелей, порогов, багажного отделения с применением дезактивирующих моющих веществ).

8. Входной дозиметрический контроль военнослужащих у входа в пункт дезактивации.

9. Снятие защитных перчаток и сдача их на дезактивацию на входе в пункт специальной обработки (ПСО) дезактивации.

Пункты социальной обработки развертываются силами подразделений химической защиты. Подразделения с их вооружением, транспортом, боевой техникой, направляемые на ПСО, сосредотачиваются в районах ожидания, выбираемых на удалении 0,5–1 км от ПСО, откуда через контрольно-распределительный пост направляются либо на обработку, либо непосредственно в район сбора, минуя площадки пункта специальной обработки.

10. Возвращение военнослужащих к оборудованному возле эстакады месту дезактивации оружия, снаряжения, средств связи и ТСОГ.

11. Проведение санитарной обработки служебной собаки.

12. Проведение дезактивации (протирание влажной ветошью) поверхностей оружия, снаряжения, средств связи и ТСОГ одного военнослужащего. Личное оружие и другие небольшие предметы личного пользования обрабатываются полностью.

13. Проведение дозиметрического контроля обработанных оружия, снаряжения, средств связи и ТСОГ.

14. Укладка в отдельный запирающийся на замок металлический ящик оружия и боеприпасов и в отдельный запирающийся на замок металлический ящик снаряжения, средств связи и ТСОГ (ключи от металлических ящиков у военнослужащего, чье оружие и боеприпасы, снаряжение, средства связи и ТСОГ находятся в металлических ящиках).

15. Выставление военнослужащего из состава пограничного наряда для охраны металлических ящиков с оружием и боеприпасами, снаряжением, средствами связи и ТСОГ.

16. Возврат военнослужащего в пункт дезактивации.

17. Обработка обуви на входе в пункт дезактивации.

18. Снятие обуви (если обувь шнуровочная), защитного костюма и сдача их на дезактивацию.

19. Гигиеническая обработка (помывка) рук.

20. Снятие обуви и размещение ее на выходе из душевой (если обувь резиновая или бесшнуровочная).

21. Санитарная обработка военнослужащего (принятие душа).

22. Перемещение в помещение для переодевания и надевание чистой одежды.

23. Выходной дозиметрический контроль (при выявлении признаков загрязнения – направление на повторную дезактивацию).

24. Выход из пункта дезактивации.

25. Получение оружия, боеприпасов, снаряжения, средств связи и ТСОГ, проверка их наличия.

26. Передача ключей от металлических ящиков следующему военно-служащему.

27. Проведение дезактивации оружия, снаряжения, средств связи и ТСОГ, санитарная обработка следующих поочередно военнослужащих.

28. Выходной дозиметрический контроль автомобиля и служебной собаки.

29. Посадка в автомобиль военнослужащих и убытие к месту дислокации.

Меры безопасности при проведении специальной обработки:

обеспечить личный состав пункта обработки средствами защиты;

предоставить место для проведения специальной обработки таким образом, чтобы исключить возможность повторного заражения;

предоставить место для надевания и снятия средств защиты;

убедиться в том, что по окончании несения службы были проведены дезинфекция, дегазация оборудования пункта, индивидуальных средств защиты и санитарная обработка личного состава мобильного пункта специальной обработки [1, 2].

Таким образом, для обеспечения выполнения мероприятий радиационной, химической и биологической защиты и обеспечения собственной радиационной безопасности и гигиены – проведения специальной обработки вооружения, техники, иных объектов и материальных средств, обеззараживания участков местности и дорог может быть развернут мобильный пункт специальной обработки с минимальным количеством материальных средств, удовлетворяющих перечню [2]. Силы для проведения мероприятия специальной обработки – не менее двух подготовленных военнослужащих на пограничную заставу (пост); для работы пункта специальной обработки в ядре пограничной службы ввиду большого количества автомобильной техники необходимо не менее четырех подготовленных военнослужащих [1].

СПИСОК ИСПОЛЬЗОВАННЫХ ИСТОЧНИКОВ

1. Инструкция о порядке организации служебной деятельности в зоне радиоактивного загрязнения : утв. приказом Председателя Госпогранкомитета Респ. Беларусь 20.03.2019 № 130.

2. Инструкция по техническому обеспечению радиационной, химической и биологической защиты в органах пограничной службы : утв. приказом Председателя Госпогранкомитета Респ. Беларусь 13.11.2013 № 510.

3. Средства радиационной, химической и биологической защиты органов пограничной службы : учеб. пособие : в 2 ч. / А. Н. Бугай, О. Н. Зубарик. – Ч. 2. Средства индивидуальной и коллективной защиты, специальной обработки и аэрозольной маскировки. – Минск : ИПС РБ, 2018. – 173 с.

НЕКОТОРЫЕ ВОПРОСЫ ОБЕСПЕЧЕНИЯ РАДИАЦИОННОЙ БЕЗОПАСНОСТИ В ПУНКТАХ УПРОЩЕННОГО ПРОПУСКА ЧЕРЕЗ ГОСУДАРСТВЕННУЮ ГРАНИЦУ РЕСПУБЛИКИ БЕЛАРУСЬ

Бугай А. Н., кандидат военных наук, доцент
ГУО «Институт пограничной службы Республики Беларусь»

Воробьев Д. В.
ГУО «Институт пограничной службы Республики Беларусь»

Пограничная служба Республики Беларусь, находясь на передовой по борьбе с трансграничной преступностью, в рамках своей компетенции должна ограничивать риски и угрозы, связанные с незаконным трансграничным перемещением опасных материалов и веществ либо иными криминальными действиями на границе.

Отдельные вещества и товары, которые пересекают границу, определяются как экологически чувствительные для человеческого здоровья или экосистем из-за присущих им опасных качеств, возможности их неправильного употребления или воздействия на биологическое разнообразие или отдельные виды. Такие предметы включают запрещенные или ограниченные в использовании ядерные и радиоактивные материалы, списочные химикаты, опасные и токсичные отходы, редкие и вымирающие виды флоры, фауны и живые модифицированные организмы. Многие из этих предметов контролируются в Республике Беларусь в соответствии с конвенцией по химическому и договору по ядерному оружию, а также с многосторонними экологическими соглашениями.

Эффективный мониторинг и контроль трансграничного движения таких веществ и товаров – ключевой компонент не только защиты окружающей среды, но и во многих случаях обеспечения национальной безопасности в целом.

Республика Беларусь, являясь государством – участником МАГАТЭ, в соответствии с рекомендациями МАГАТЭ, определяющими основные международные принципы радиационного контроля на границах, разработанные на основе Договора о нераспространении ядерного оружия и международного опыта совместно с ООН, Всемирной таможенной организацией (ВТО), Европоллом и Интерполом (tecdoc 1311 «Превентивные меры», tecdoc 1312 «Обнаружение», tecdoc 1313 «Реагирование»), должна обеспечивать на государственной границе контроль за перемещением ядерных и радиоактивных материалов (ЯИРМ) и предотвращать их незаконный оборот.

Таким образом, с целью обеспечения радиационной безопасности сотрудников органов пограничной службы (ОПС), населения приграничных районов, а также лиц, пересекающих государственную границу в пунктах упрощенного пропуска, осуществляется радиационный контроль, который также яв-

ляется одним из мероприятий по противодействию незаконному трансграничному перемещению опасных материалов и веществ.

Радиационный контроль на границе в соответствии с действующим законодательством в пунктах пропуска, где предусмотрен таможенный контроль, осуществляется силами и средствами таможенных органов во взаимодействии с ОПС. Однако необходимо отметить, что в пунктах упрощенного пропуска данный вид контроля осуществляется силами и средствами ОПС. В настоящее время в соответствии с Указом Президента Республики Беларусь из 81 функционирующего пункта пропуска – 30 пунктов упрощенного пропуска, что составляет более 30 % от общего количества.

К основным задачам радиационного контроля в пунктах упрощенного пропуска относятся:

- проведение первичного радиационного контроля лиц, транспортных средств, товаров и других предметов;

- проведение дополнительного радиационного контроля лиц и транспортных средств, товаров и других предметов;

- проведение выборочного радиационного контроля лиц и транспортных средств;

- проведение мероприятий по реагированию на случаи обнаружения ЯИРМ (ИИИ), сработки технических средств радиационного контроля в соответствии с действующими нормативными правовыми актами.

Наиболее сложные задачи по осуществлению радиационного контроля, требующие специальной подготовки, выполняются силами и средствами подразделений РХБ защиты ОПС с применением современных средств локализации и идентификации ЯИРМ.

Первичный радиационный контроль проводится с применением современных приборов радиационного контроля, состоящих на вооружении ОПС.

В пунктах упрощенного пропуска прибор радиационного контроля, как правило, находится у ССПН, также приборами радиационного контроля необходимо обеспечивать наряд по досмотру транспортных средств. Индикаторы-сигнализаторы рекомендуется размещать в зависимости от их конструкции на элементах формы одежды (нагрудном кармане, на брючном ремне), обеспечивая их бесперебойную и эффективную работу.

При использовании в пункте упрощенного пропуска служебных животных для контроля иных опасных материалов и веществ прибор радиационного контроля может размещаться на ошейнике в специальном футляре (рисунок).

Применяемые для проведения радиационного контроля приборы должны быть исправными, поверенными и обеспечивать бесперебойную работу в режиме контроля радиационной обстановки.

В случае срабатывания сигнализации прибора радиационного контроля, ССПН ставит задачу пограничному наряду на вывод лица, транспортного средства, вызвавших срабатывание приборов радиационного контроля, из общего потока и размещает их в установленном месте, допуск к ним ограничивается.



Рисунок. – Вариант закрепления технического средства радиационного контроля на ошейнике служебной собаки

ССПН докладывает о данном факте по команде, оповещает начальника службы РХБ защиты воинской части.

ССПН выставляет пограничный наряд с целью постоянного наблюдения за лицом, транспортным средством или другими предметами, вызвавшими сработку прибора, исключает доступ к ним посторонних лиц, обозначает зону безопасности, осуществляет поиск и локализацию ИИИ.

Начальник территориального органа пограничной службы на основании полученных докладов направляет к месту задержания группу оперативного реагирования, которая фиксирует и документирует детали инцидента, осуществляет дополнительный радиационный контроль задержанного лица, транспортного средства. При необходимости к работе группы оперативного реагирования привлекаются специалисты других взаимодействующих республиканских органов государственного управления, иных государственных органов и организаций (МЧС, Министерства здравоохранения, МВД и др.).

В случае задержания ЯИРМ сотрудники ОПС действуют в соответствии с законодательством, определяющим порядок взаимодействия региональных органов государственного управления, иных государственных органов и организаций при обнаружении ИИИ, и другими руководящими документами, регламентирующими действия сотрудников ОПС при возникновении подобных инцидентов.

Процедура реагирования завершается, если заключением специалистов соответствующих органов подтверждается, что перемещение лица, транспортного средства осуществляется согласно требованиям действующих в Республике Беларусь норм безопасности.

Решение о пропуске (непропуске) лица, груза, транспортного средства с повышенным радиационным фоном в пунктах упрощенного пропуска принимается ОПС по результатам проведенного проверочного мероприятия в соответствии с действующими нормативными правовыми актами.

УДК 355/359

ТРЕБОВАНИЯ ПО ОБОРУДОВАНИЮ ОПОРНОГО ПУНКТА ПОГРАНИЧНОЙ ЗАСТАВЫ

Василенко Д. А.

ГУО «Институт пограничной службы Республики Беларусь»

Логинов Д. В.

ГУО «Институт пограничной службы Республики Беларусь»

В последнее время обостряется внешнеполитическая обстановка между различными государствами. Это провоцирует увеличение военного контингента и вблизи белорусских границ, что делает актуальным вопрос совершенствования системы противодействия.

Одним из элементов данной системы являются опорные пункты подразделений границы. Однако сегодня нет четкого понимания того, где и как они должны оборудоваться.

Опорный пункт является одним из элементов позиции подразделения, перешедшего к обороне. Практическое назначение опорного пункта в том, что он является резервной позицией подразделения на случай прорыва противником оборонительной линии либо обхвата противником с флангов и последующего вынужденного перехода к круговой обороне.

Ротный опорный пункт обороняется мотострелковой ротой и состоит из взводных опорных пунктов, позиций штатных огневых средств (БМП, БТР) и приданных подразделений. Может занимать до 1500 м по фронту и до 1000 м в глубину обороны. Ротные опорные пункты подготовлены к круговой обороне. Резерв располагается в отдельном опорном пункте. В промежутках между ротными опорными пунктами готовятся места для засад.

При обороне также устраиваются ложные ротные опорные пункты для введения наступающего противника в заблуждение. Командно-наблюдательный пункт командира мотострелковой роты располагается позади опорных пунктов взводов на удалении до 800 м от переднего края. Также предусмотрены основные, запасные и отсечные позиции, окопы БМП (БТР), позиции (окопы) огневых средств усиления и поддержки (приданных средств), всевозможные за-

граждения, минные поля (противопехотные и противотанковые), медицинский пункт, пункты боепитания и водоснабжения, ходы сообщения, места для средств связи и тому подобное.

При организации обороны командир подразделения выделяет одно из подразделений в резерв (во взводе – отделение, в роте – взвод). Остальные подразделения занимаются обустройством оборонительной линии со стороны ожидаемого наступления противника. К примеру, при занятии обороны мотострелковой ротой два мотострелковых взвода выделяются на создание оборонительной линии, один взвод вместе с управлением роты производит оборудование опорного пункта в тылу позиций роты.

В обустройство опорного пункта входят следующие мероприятия:

распределение по секторам. Распределение резервного формирования по участкам ответственности;

инженерное обустройство опорного пункта (отрывка окопов, капониров для техники, соединительных траншей, возведение огневых точек);

создание резерва боеприпасов и оборудование позиций для приданных огневых средств усиления;

организация боевого охранения со стороны тыла.

При смене оборонительной позиции (контрнаступление, отступление) вместе с перемещением оборонительной линии формирования смещается и обустраивается на новом месте и опорный пункт.

Исходя из вышесказанного, для оборудования ротного опорного пункта требуются:

окопы для стрелков в примерном количестве 50–60 шт.;

окопы для танков, БМП в примерном количестве 4–6 шт.;

КНП в примерном количестве 1–2 шт.

Учитывая, что пограничная застава схожа по организационной структуре с ротой, но имеет меньшую численность, можно предположить, что к опорному пункту пограничной заставы будут предъявляться следующие требования:

окопы для стрелков в примерном количестве 16–20 шт.;

окопы для танков, БМП в примерном количестве 1–3 шт.;

КНП в примерном количестве 1 шт.

Проведя анализ требований, предъявляемых к мотострелковой роте и пограничной заставе, для оборудования опорного пункта, можно сделать вывод, что при занятии обороны заставой 2–4 отделения выделяются на создание оборонительной линии, а остальные отделения вместе с управлением роты поборудуют опорный пункт в тылу позиций заставы.

Таким образом, для оборудования опорного пункта заставы необходимо выработать методику расчета сил и средств, что требует проведения дальнейшего исследования.

ОБЗОР ВИДОВ СОЛНЕЧНЫХ ФОТОПАНЕЛЕЙ И ПЕРСПЕКТИВА ИХ ПРИМЕНЕНИЯ В ОРГАНАХ ПОГРАНИЧНОЙ СЛУЖБЫ

Волошко Д. А.

ГУО «Институт пограничной службы Республики Беларусь»

Гансецкий Д. В.

ГУО «Институт пограничной службы Республики Беларусь»

Солнечные батареи, или по-другому – фотоэлектрические модули либо солнечные фотопанели, активно вошли в повседневный быт человека. Эффект преобразования света в электричество был открыт еще в 1842 г. французским физиком Александром Эдмонтом Беккерелем [1], но популярность и внедрение в различные отрасли человеческой деятельности солнечная энергетика получила в конце XX – начале XXI в. благодаря развитию полупроводниковых технологий.

В данной статье авторами рассмотрены основные виды солнечных фотопанелей (батарей), произведено их описание и представлены коэффициенты полезного действия (КПД), определены перспективные направления их применения в органах пограничной службы (ОПС).

В настоящее время существует несколько видов солнечных фотопанелей – это кремниевые, теллур-кадмиевые, из арсенида галлия, из селенида индия, полимерные, органические, комбинированные (многослойные). Самыми эффективными солнечными фотопанелями из тех, что находятся в серийном мировом производстве, являются кремниевые, которые, в свою очередь, подразделяются на монокристаллические, поликристаллические, аморфные (гибкие) и гетероструктурные (микроморфные) [2, 3].



Рисунок 1. – Основные виды солнечных фотопанелей

Для изготовления монокристаллической солнечной фотопанели выращивается специальный монокристалл кремния. Эта технология и материал стоят дороже, чем технология изготовления поликристаллической пластины, но из-за своего высокого качества монокристаллический модуль имеет больший КПД.

Монокристаллические солнечные фотопанели, собранные из отдельных кремниевых ячеек, обладают эффективностью работы, которая равна примерно 20–23 %. Лучи света, попадая на поверхность монокристалла кремния, приводят свободные электроны к направленному движению. С обеих сторон кристалла к нему присоединены провода, идущие к потребителю. КПД такой пластины достаточно высок, так как в ней лучи солнца не рассеиваются, а равномерно распределяются по всей поверхности кристалла. Площадь *p-n*-перехода в пластине велика, за счет чего электроны проникают из одной части полупроводника в другую беспрепятственно. Монокристаллический фотоэлемент имеет более темный однородный цвет [4].

Считается, что для потребления энергии Солнца оптимальным вариантом являются поликристаллические солнечные фотопанели. Они дешевле своего монокристаллического аналога примерно на 10–20 %, так как для их производства используют обрезки, оставшиеся после монокристаллических элементов, которые сплавляют между собой, что не требует высоких затрат и сложных технологий. По внешнему виду поликристалл кремния отличается от монокристалла неоднородностью цветовой гаммы, отливающей голубым и светло-синим цветом. Непрерывное совершенствование технологии производства приближает по качеству поликристаллические батареи к сборкам на монокристаллах. КПД поликристаллических фотопанелей колеблется в пределах 16–20 % [4].

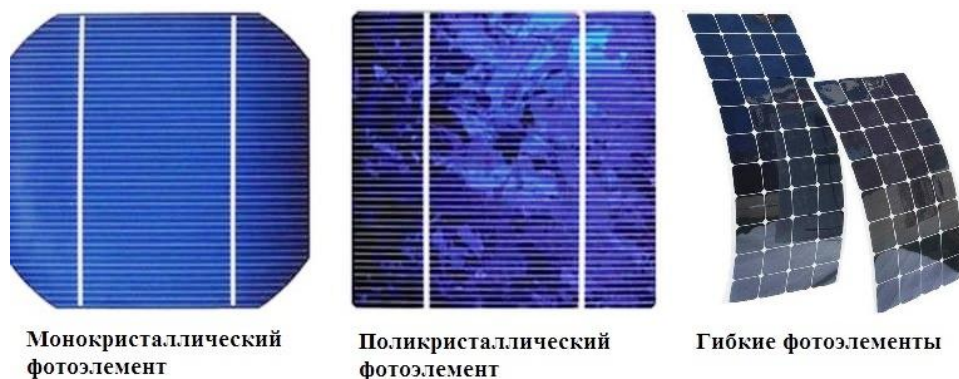
Аморфные (гибкие) панели – это еще одна разновидность фотоэлектрических элементов, которые пока не успели стать достаточно востребованными, несмотря на свои очевидные преимущества: низкий коэффициент потери мощности при повышении температуры, способность генерировать электроэнергию даже при рассеянном и очень слабом освещении, относительная дешевизна, а гибкая структура значительно облегчает их монтаж и установку. Одна из причин низкой популярности кроется в их весьма ограниченном КПД – 5–8 %, однако у аморфных фотоэлементов третьего поколения КПД может достигать 12 % [2]. Также к недостаткам можно отнести повреждение кристаллических элементов в процессе изгиба панели.

Совсем недавно появилась новая технология создания солнечных панелей. Новый вид панелей носит название «гетероструктурные» (микроморфные). Полное название технологии звучит как *heterojunction with intrinsic thin-layer technology* (HIT), что есть «технология гетероперехода с внутренними тонкими пленками». Тонкие пленки состоят из аморфного кремния. Гетероструктурная технология является гибридом (совмещением) кристаллической и тонкопленочной технологий исполнения солнечных элементов. Результатом служит объединение ключевых преимуществ как кристаллических панелей (довольно высокий КПД – 23–25 % и малая степень световой деградации), так и тонкопленочных (незначительное падение производительности при нагреве ячеек, более высокая эффективность в улавливании рассеянного и отраженного света). Гетероструктурные солнечные фотопанели по внешнему виду схожи с монокристаллическими, но их стоимость значительно выше монокристаллических фотопанелей [2, 5].

На рисунке 2 представлена диаграмма КПД в зависимости от типа солнечной фотопанели.

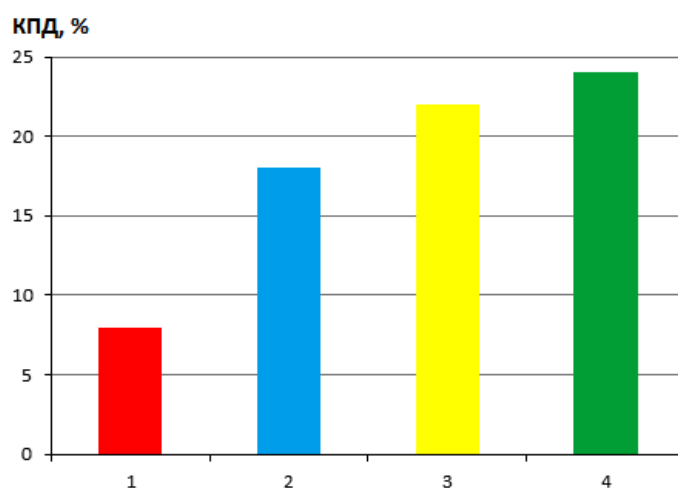

**1 – аморфная (гибкая); 2 – поликристаллическая; 3 – монокристаллическая;
4 – гетероструктурная (микроморфная)**

Рисунок 2. – Диаграмма КПД в зависимости от типа солнечной фотопанели

Перспектива применения солнечных фотопанелей в ОПС обусловлена удаленностью подразделений границы и рубежей охраны от промышленных сетей электроснабжения и коммуникаций.

Сегодня в ОПС уже происходит внедрение возобновляемых источников энергии как основного источника электроснабжения некоторых технических средств охраны границы (ТСОГ). Примером может служить автоматизированный пост технического наблюдения (АПТН) на рубеже охраны государственной границы, оснащенный поликристаллическими солнечными фотопанелями и ветрогенератором (рисунок 3) [6].



Рисунок 3. – АПТН, оснащенный поликристаллическими солнечными фотопанелями и ветрогенератором

Основные перспективные направления применения солнечных фотопанелей в органах пограничной службы – это обеспечение электроэнергией ТСОГ, пунктов упрощенного пропуска и пограничных постов, причалов и мест базирования пограничных плавучих средств (ППС).

Исходя из вышеизложенного, можно сделать следующие выводы:

1) наиболее приемлемыми по своим техническим характеристикам и показателям «цена – качество» являются поликристаллические фотопанели;

2) монокристаллические фотопанели могут также применяться для энергообеспечения, но их стоимость на 10–20 % выше поликристаллических и по своим техническим характеристикам они менее эффективны при наличии облачности (КПД значительно снижается), в то время как поликристаллические фотопанели способны более эффективно улавливать рассеянное солнечное излучение;

3) гетероструктурные солнечные фотопанели отлично подойдут для энергообеспечения, но их стоимость значительно выше монокристаллических и поликристаллических солнечных фотопанелей;

4) для повышения эффективности энергоснабжения солнечные фотопанели необходимо дополнить ветрогенератором.

СПИСОК ИСПОЛЬЗОВАННЫХ ИСТОЧНИКОВ

1. Солнечная батарея [Электронный ресурс]. – Режим доступа: https://ru.wikipedia.org/wiki/Солнечная_батарея. – Дата доступа 07.01.2021.

2. КПД солнечных батарей – обзор самых эффективных модулей. [Электронный ресурс]. – Режим доступа: <https://energo.house/sol/kpd-solnechnyh-batarej.html>. – Дата доступа 07.01.2021.

3. Что надо знать про солнечные батареи для дома: их выбор, размещение и использование [Электронный ресурс]. – Режим доступа: <https://m-strana.ru/articles/solnechnye-batarei-dlya-doma/>. – Дата доступа 07.01.2021.

4. Какие солнечные батареи лучше? Монокристалл или поликристалл? [Электронный ресурс]. – Режим доступа: <https://lampraexpert.ru/>. – Дата доступа 07.01.2021.

5. Солнечные модули «Хевел» [Электронный ресурс]. – Режим доступа: <https://www.hevelsolar.com>. – Дата доступа 07.01.2021.

6. Черноволова, А. Репортаж: В режиме реального времени: как умные технологии помогают пограничникам в охране рубежей [Электронный ресурс] / А. Черноволова. – Режим доступа: <https://www.belta.by>. – Дата доступа 08.01.2021.

АНАЛИЗ СПОСОБОВ КОМБИНИРОВАНИЯ ТЕХНИЧЕСКИХ СРЕДСТВ ОХРАНЫ ПРОТЯЖЕННЫХ УЧАСТКОВ ГРАНИЦЫ, ПОСТРОЕННЫХ НА ОСНОВЕ ВОЛОКОННО-ОПТИЧЕСКИХ ЛИНИЙ СВЯЗИ С ТЕХНИЧЕСКИМИ СРЕДСТВАМИ НАБЛЮДЕНИЯ

Гринцевич Д. А.

ГУО «Институт пограничной службы Республики Беларусь»

Казаков А. А.

ГУО «Институт пограничной службы Республики Беларусь»

В настоящее время большое распространение получают интегрированные системы безопасности (ИСБ), подсистемы которых объединены каналами связи и имеют общие средства сбора и обработки информации и управления.

Основными достоинствами таких систем являются:

высокая эффективность управления;

большой объем собираемой информации;

снижение вероятности ложных тревог;

возможность повышения вероятности обнаружения нарушителя за счет правильной организации взаимодействия (интеграции) между подсистемами ИСБ.

Интеграция подсистем на том или ином уровне позволяет увеличить вероятность обнаружения нарушителя в отличие от использования отдельных невзаимосвязанных подсистем. В общем случае вероятность обнаружения нарушителя в целом зависит от вероятностей обнаружения отдельными подсистемами. А вероятность обнаружения подсистемой, в свою очередь, зависит от параметров средства обнаружения. Поэтому для анализа эффективности ИСБ в целом нужно знать максимально точные тактико-технические характеристики отдельных средств охраны [1].

В органах пограничной службы применяется только одна ИСБ протяженных участков границы – это система, разработанная на базе сигнализационного комплекса «ВОРОН», которая состоит из двух подсистем [2]:

подсистемы видеонаблюдения «ВОРОН-ОКО-ВН-С-3» (рисунок 1) (предназначена для наблюдения как за выделенными зонами охраняемого рубежа, так и за зонами, прилегающими к охраняемому рубежу);

подсистемы охранной сигнализации (извещателя линейного волоконно-оптического, предназначенного для контроля сетчатого ограждения «ВОРОН-2М-С»).



Рисунок 1. – Структурная схема системы «ВОРОН-ОКО-ВН-С-3»

Подсистема видеонаблюдения обеспечивает круглосуточное всепогодное наблюдение в автоматическом и ручном режимах с записью и последующим хранением видеoinформации в режимах:

- «запись по тревоге»;
- «запись по расписанию»;
- «непрерывная запись»;
- «без записи».

Также осуществляется автоматическая синхронизация видеoinформации с событиями типа «Тревога», фиксируемыми извещателем «ВОРОН-2М-С» в системном журнале, с возможностью последующего воспроизведения необходимой видеoinформации через журнал системных событий программы «ВОРОН-НЕЙРО» (рисунок 2).

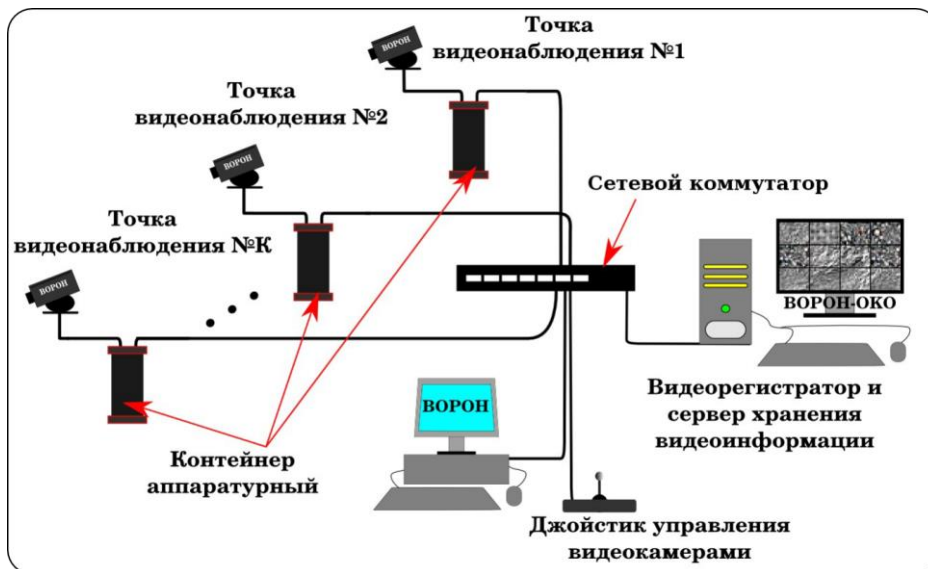

Рисунок 2. – Воспроизведение видеoinформации, соответствующей тревожному событию из системного журнала «ВОРОН-НЕЙРО»

Система «ВОРОН-ОКО-ВН-С-3» позволяет реализовывать индивидуальную настройку камер видеонаблюдения, осуществлять индивидуальное управление поворотными камерами и представляет собой кластерную систему на ос-

нове программно-аппаратных видеорегистратора и сервера хранения видеoinформации, предусматривающую возможность увеличения в общей системе количества видеорегистраторов, серверов хранения и видеокамер наблюдения.

Вместе с тем хотелось бы отметить, что подсистема видеонаблюдения в рассмотренном выше варианте исполнения хоть и является одной из важнейших составляющих ИСБ, но вместе с тем выполняет второстепенную функцию и по большому счету является вторичной по отношению к извещателю «ВОРОН-2М-С».

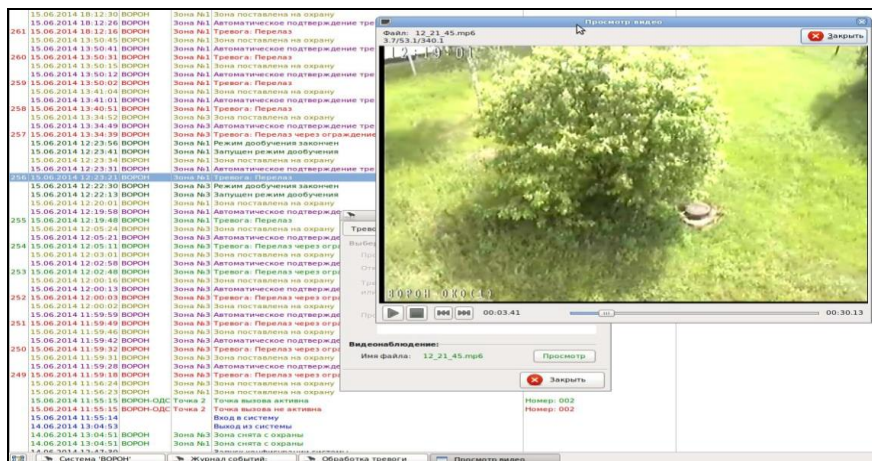
В этом исполнении большую роль продолжает играть человеческий фактор (это и работа оператора, и работа инженера, осуществляющего периодическое обслуживание ИСБ). Те возможности, которые появились на современном этапе развития нейросетевого программирования, интеллектуального видеонаблюдения, технологий скоростной передачи информации на большие расстояния, позволяют провести более глубокую интеграцию подсистемы видеонаблюдения (на уровне обработки поступающей информации) в общую структуру ИСБ, значительно повысить вероятность не просто обнаружения нарушителя, а «предобнаружения» возможного факта нарушения и распознавания возможного нарушителя по каким-либо критериям.

СПИСОК ИСПОЛЬЗОВАННЫХ ИСТОЧНИКОВ

1. Волхонский, В. В. Системы охранной сигнализации / В. В. Волхонский, С. Л. Галкин, С. П. Оробинский. – 2-е изд., доп. и перераб. – СПб. : Машиностроение, 2001.– 328 с.
2. Комплект эксплуатационных документов ПРАГ.425411.041 ВЭ.

УДК 355.07

АЛГОРИТМ ИЗЪЯТИЯ ЗЕМЕЛЬНОГО УЧАСТКА ДЛЯ СОЗДАНИЯ ИНЖЕНЕРНОЙ ИНФРАСТРУКТУРЫ ГОСУДАРСТВЕННОЙ ГРАНИЦЫ РЕСПУБЛИКИ БЕЛАРУСЬ

Гришко В. Д., кандидат технических наук, доцент
ГУО «Институт пограничной службы Республики Беларусь»

Товстик С. Н.
ГУО «Институт пограничной службы Республики Беларусь»

Согласно действующему законодательству Республики Беларусь, все элементы инженерной инфраструктуры государственной границы должны раз-

мещаться исключительно на земельных участках, предоставленных в пользование органам пограничной службы Республики Беларусь.

Несмотря на то, что законодательством Республики Беларусь определен порядок изъятия и предоставления земельных участков в пользование субъектам хозяйствования, продолжительность процесса его реализации на практике существенно варьируется, что неоправданно затягивает сроки создания инженерной инфраструктуры Государственной границы Республики Беларусь. Так, в 2014 г. в Пинском пограничном отряде для строительства рубежа охраны границы протяженностью 20 км для отвода земли понадобилось восемь месяцев, в свою очередь, в Гомельской пограничной группе в 2016 г. для строительства аналогичного рубежа понадобилось более двух лет. Причинами такого положения дел видится отсутствие в органах пограничной службы Республики Беларусь единого регламентированного подхода к организации и проведению процедуры изъятия земельных участков для строительства инженерной инфраструктуры государственной границы, однозначно определяющего не только последовательность и сроки выполнения соответствующих операций, но и их исполнителей в территориальных органах пограничной службы.

На основе проведенного анализа требований соответствующих нормативных правовых актов [1, 2], опыта осуществления процедуры изъятия земельных участков для строительства инженерной инфраструктуры государственной границы должностными лицами различных территориальных органов пограничной службы разработан детальный алгоритм действий должностных лиц управления территориального органа пограничной службы, контекстная диаграмма и диаграмма декомпозиции [3] которого приведены на рисунках 1 и 2 соответственно.



Рисунок 1. – Контекстная диаграмма процесса изъятия земельного участка и предоставление его органам пограничной службы



Рисунок 2. – Диаграмма декомпозиции процесса изъятия земельного участка и предоставление его органам пограничной службы

В материалах доклада детально рассматривается содержание работ на каждом этапе выполнения процесса, предлагаются не только их исполнители, но и должностные лица, на которых возложен контроль за качеством и своевременностью выполнения.

Внедрение представленного алгоритма в деятельность органов пограничной службы Республики Беларусь позволит унифицировать деятельность должностных лиц территориального органа пограничной службы по изъятию и предоставлению земельного участка и в последующем в кратчайшие сроки осуществить его изъятие в собственность органов пограничной службы Республики Беларусь, что обеспечит не только плановость, но и, соответственно, контролируемость данного процесса, в целом оптимизирует работы на начальном этапе создания инженерной инфраструктуры государственной границы.

СПИСОК ИСПОЛЬЗОВАННЫХ ИСТОЧНИКОВ

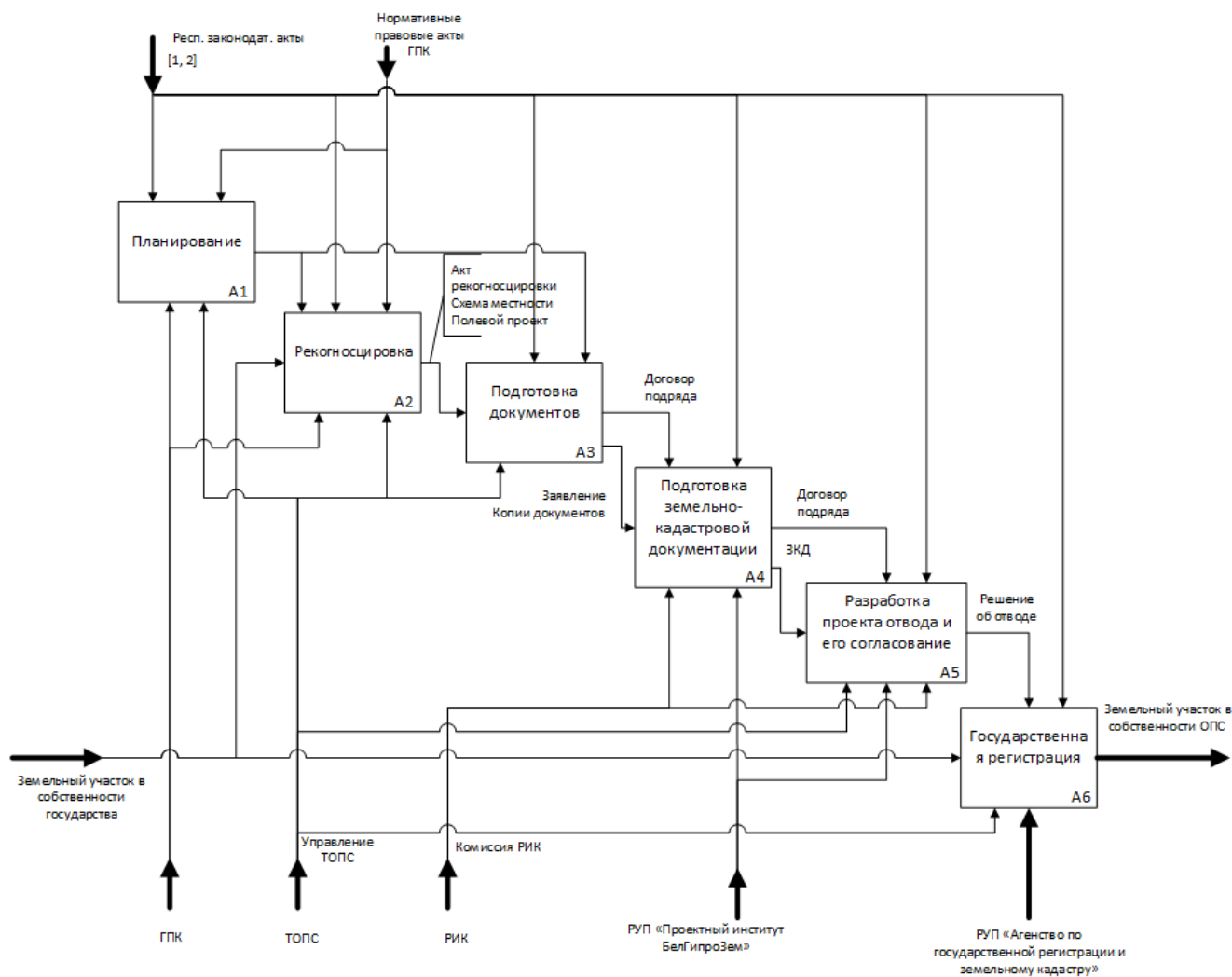
1. Об изъятии и предоставлении земельных участков [Электронный ресурс] : Указ Президента Респ. Беларусь от 27 дек. 2007 г. № 667 // КонсультантПлюс. – Минск, 2018.
2. О развитии и модернизации инфраструктуры Государственной границы Республики Беларусь и приграничной территории : Указ Президента Респ. Беларусь от 7 авг. 2014 г. № 402 // КонсультантПлюс. – Минск, 2018.
3. Марка, Д. Методология структурного анализа и проектирования SADT / Д. Марка, К. МакГоуэн. – М. : Метатехнология, 1993. – 240 с.

УДК 73.31.11.

К ВОПРОСУ О ПОЛЕВЫХ ПРОЕКТАХ

Грудин С. М.

ГУО «Институт пограничной службы Республики Беларусь»

Актуальность темы обусловлена возросшей в настоящее время для охраны государственной границы необходимостью создания и дальнейшего развития инженерной инфраструктуры.

На всем протяжении польского участка государственной границы в основном создана инженерная инфраструктура, на прибалтийском участке – на отдельных направлениях и продолжает развиваться, на украинском – необходимо создавать заново. На всем охраняемом участке инженерная инфраструктура совершенствуется и динамично развивается территориальными органами пограничной службы.

В целях упорядочения строительства инженерных сооружений и заграждений по рубежу охраны и рубежу прикрытия разработано методическое пособие «Сборник полевых проектов по строительству инженерных сооружений и заграждений».

В сборнике полевых проектов даны понятия по порядку оформления полевых проектов на строительство инженерных сооружений и заграждений, возводимых силами инженерных подразделений и подразделений границы территориальных органов пограничной службы, определяется порядок строительства инженерных сооружений и заграждений в органах пограничной службы и составления на них полевых проектов, производятся примерные расчеты затрат линейно-строительных материалов на возведение, что позволит правильно оформить их списание по завершении строительства.

Целью данного издания является формирование у начальников отделов (отделений), командиров подразделений границы единого подхода к разработке полевых проектов на возводимые инженерные сооружения и заграждения, определяемые приказом Председателя Государственного пограничного комитета от 22 декабря 2019 г. № 541 «Об утверждении Инструкции о порядке организации инженерного обеспечения охраны Государственной границы Республики Беларусь».

Проведена работа по систематизации вопросов строительства инженерных сооружений и заграждений в органах пограничной службы. Подготовлены справочные материалы по характеристикам строительных материалов и даны рекомендации по их применению, представлены классификация грунтов по трудности разработки дорожными и землеройными машинами, основные характеристики техники, применяемой в органах пограничной службы, и другие справочные материалы, необходимые при выполнении задач по строительству инженерных сооружений и заграждений.

Источники, цитируемые в настоящем сборнике полевых проектов, отражают современную точку зрения на исследуемую проблему. В этом направлении проработаны различные теоретические источники. Вместе с тем авторы грамотно используют имеющиеся наработки специалистов в области строительства инженерных сооружений и заграждений, а также личный опыт.

Сборник полевых проектов содержит большое количество современного справочного материала, ряд выводов, представляющих практический интерес, и будет хорошим практическим пособием при организации строительства инженерных сооружений и заграждений силами инженерно-технических подразделений и подразделений границы органов пограничной службы Республики Беларусь.

Издание может применяться в образовательном процессе при подготовке курсантов ГУО «Институт пограничной службы Республики Беларусь» по дисциплине инженерного обеспечения. Материал изложен с учетом подготовленности обучающихся.

СПИСОК ИСПОЛЬЗОВАННЫХ ИСТОЧНИКОВ

1. О Государственной границе Республики Беларусь : Закон Респ. Беларусь от 21 июля 2008 г. № 419-З. – Минск : Госпогранкомитет, 2008. – 33 с.

2. Об утверждении Инструкции о порядке организации инженерного обеспечения охраны Государственной границы Республики Беларусь : приказ Председателя Госпогранкомитета от 22 окт. 2019 г. № 541. – Минск : Госпогранкомитет, 2019. – 138 с.

3. Совершенствование инженерной инфраструктуры Государственной границы на участке войсковой части 2034 (шифр – «Инженерная инфраструктура – Полоцк») : отчет о НИР. – Минск : ИПС РБ, 2029. – 119 с.

ИЗГОТОВЛЕНИЕ ЭЛЕМЕНТОВ ОГРАЖДЕНИЯ И НАСТИЛОВ ИЗ КОМПОЗИЦИОННЫХ МАТЕРИАЛОВ ДЛЯ ПЕРЕМЕЩЕНИЯ ЛИЧНОГО СОСТАВА И ТЕХНИКИ

Ефимчик К. В.

УО «Белорусский государственный университет транспорта»

В Республике Беларусь вопросы управления отходами стоят так же остро, как и во всем мире. Отходы превращаются в проблему, представляющую угрозу экологической безопасности и здоровью человека. Они отрицательно влияют на окружающую среду, включая земельные ресурсы, недра, поверхностные и подземные воды, леса и иную растительность, а также на среду обитания животных, воздушную среду и т. д. [1, с. 5].

Система обращения с отходами в республике ориентирована на соблюдение принципа приоритетности использования отходов по отношению к их обезвреживанию или захоронению и на вовлечение в гражданский оборот твердых коммунальных отходов (ТКО), относящихся к вторичным материальным ресурсам (ВМР).

В настоящее время действуют следующие механизмы сбора ВМР из ТКО:

- заготовка ВМР через систему приемных (заготовительных) пунктов;
- отдельный сбор ТКО от населения путем установки специальных контейнеров для отдельных видов ВМР и их досортировка;
- сортировка смешанных коммунальных отходов на мусороперерабатывающих заводах (МПЗ) с последующим извлечением ВМР;
- закупка вторичного сырья по договорам купли-продажи от юридических лиц, в процессе хозяйственной деятельности которых образуются такие отходы.

Применяемые на построенных в республике МПЗ технологии базируются на сортировке поступающих ТКО в целях извлечения ВМР.

Опыт их работы показывает, что объем извлечения ВМР, пригодных к повторному использованию, из смешанных ТКО составляет в зависимости от сезона не более 10–15 % от общего объема поступающих отходов (как правило, это отходы бумаги, стекла, пластика, текстиля, изношенных шин), остальной объем отходов образует балластную часть и вывозится на захоронение.

При этом объемы сбора (заготовки) отдельных видов ВМР отвечают европейскому уровню. Так, объемы сбора отходов бумаги и картона составляют более 70 % от объема образования, отходов стекла – более 60 %, а отходов полимеров – менее 20 % [2, с. 7].

В настоящее время нами разработаны композиционные материалы на основе полиолефинов из вторичных материальных ресурсов, образующихся в результате жизнедеятельности человека и отходов нефтепродуктов без дополнительной переработки.

Из разработанного композиционного материала возможно изготовление различного рода элементов как временных, так и постоянных дорожно-мостовых конструкций, обваловок, сборно-разборных зданий (сооружений), тротуарных дорожек, плит для хранения техники на открытых площадках, лестничных пролетов, стеновых панелей как замена бетонных плит, используемых в строительстве для укрепления русел, конусов и откосов насыпей малых и средних мостов и водопроводных путепроводов. Также из разработанного материала возможно изготовление столбов для ограждения государственной границы взамен деревянных, так как срок эксплуатации деревянных столбов в условиях болотистой местности и повышенной влажности небольшой. На рисунке 1 представлены предлагаемые варианты изготовления опор из разработанного материала.



Рисунок 1. – Варианты изготовления опор

Свойства и характеристики изделий зависят от типа конструкции, наличия армирующих элементов, габаритных размеров, а главное – от соблюдения технологии производства.

Одно из главных преимуществ разработанного материала – неподверженность коррозии и отсутствие необходимости в армировании.

Полученный материал не имеет ограничений в обработке, его можно сверлить, пилить, смачивать, склеивать, фрезеровать, красить.

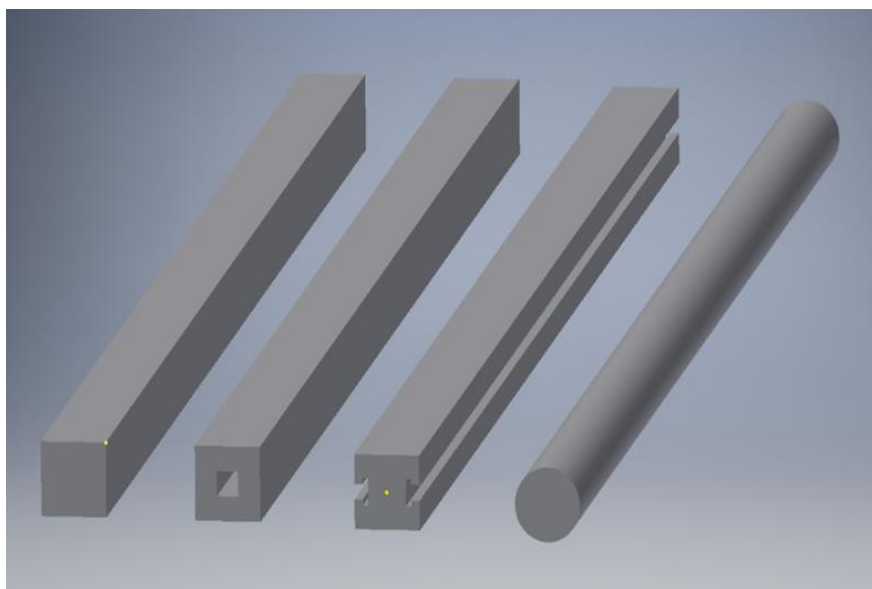
В настоящее время нами рассчитан оптимальный размер дорожного настила (мата), устанавливаемого на любую поверхность и собираемого с помощью замков в любую конфигурацию. С данным замком возможно укладывать не только ровную колею, но и места разъезда техники, выполнять плавные повороты, укладывать пешеходные дорожки, площадки для хранения техники, настилов для оборудования палаточных лагерей в полевых условиях.

Применение разработанного дорожного настила не требует специальных приспособлений, навыков и использования специальной грузоподъемной техники (погрузка, выгрузка и укладка могут производиться вручную).

По результатам проведенных исследований разработан проект дорожного настила размером 500×1000×40 мм, весом 25 кг.

На рисунке 2 представлен общий вид дорожного настила.



Рисунок 2. – Дорожный настил

На рисунке 3 представлены варианты укладки дорожного настила.

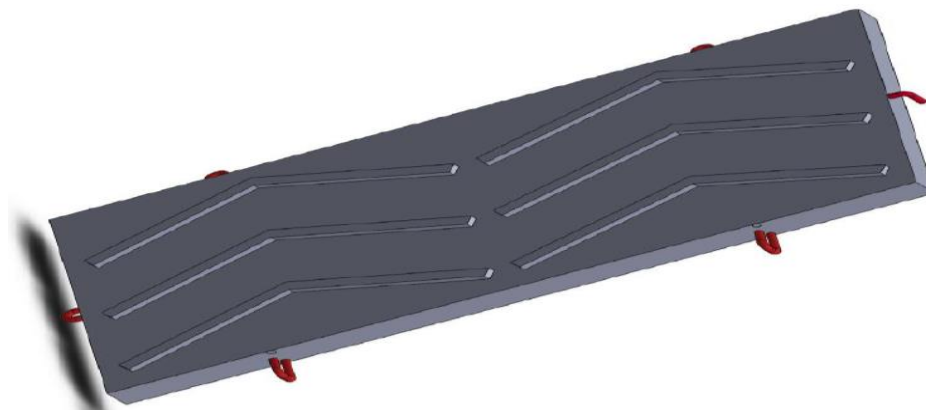

Рисунок 3. – Варианты укладки дорожного настила

В октябре 2019 г. образцы шестигранных плиток из разработанного материала были уложены на учебно-полевом центре УО «БелГУТ» в качестве дорожных настилов для проезда техники.

Плитка из разработанного материала не деформируется при проезде загрузленного автомобиля общей массой 9,5 т.

При условии изменения температуры за 15 месяцев от +20 до –20 °С материал зарекомендовал себя с положительной стороны – он не деформировался.

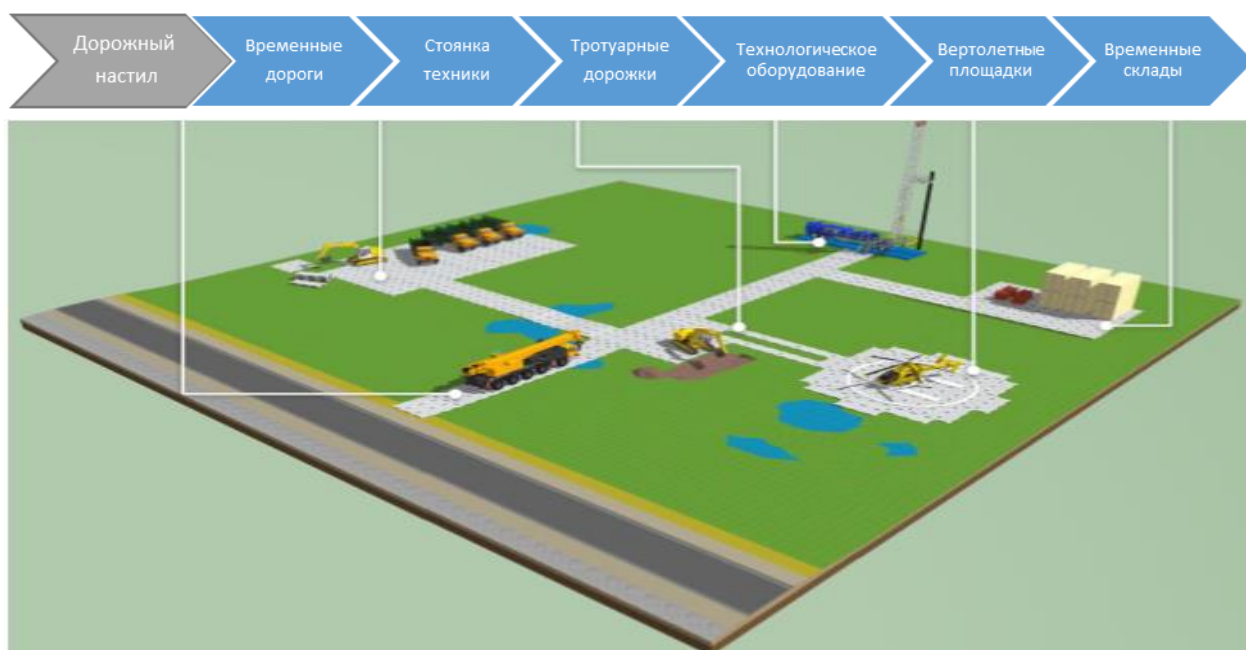
На рисунке 4 представлено испытание шестигранной плитки автомобилем МАЗ-4371.



Рисунок 4. – Испытание шестигранной плитки автомобилем МАЗ-4371

Разработанные материалы конкурентоспособны и могут быть использованы в качестве конструкционных материалов.

Переработка материала возможна классическими методами, применяемыми при производстве полимерных материалов.

Методом горячего прессования возможно изготовление:

- перегородок (арматуры) в ящиках с оружием и боеприпасами;
- проставок между ящиками, хранящимися в штабелях;
- дорожных настилов, тротуарной плитки и бордюров, столбов;
- элементов сборно-разборных нежилых зданий (сооружений), учебно-полевых центров, макетов техники.

Разработанные композиционные материалы на основе полиолефинов и нефтешламов обладают высокими эксплуатационными характеристиками, прочностью, устойчивы к изменению температуры, воздействию влаги и могут быть рекомендованы к промышленному производству.

СПИСОК ИСПОЛЬЗОВАННЫХ ИСТОЧНИКОВ

1. Об обращении с отходами : Закон Респ. Беларусь от 20 июля 2007 г. // Нац. реестр правовых актов Респ. Беларусь. – 2007. – № 183, 2/1368.

2. Национальная стратегия по обращению с твердыми коммунальными отходами и вторичными материальными ресурсами в Республике Беларусь на период до 2035 года : постановление Совета Министров Респ. Беларусь от 28.07.2017 № 567.

3. Поддубный, А. А. Изготовление элементов дорожных настилов из композиционных материалов на основе полиолефинов и нефтешламов / А. А. Поддубный, О. А. Ермолович, К. В. Ефимчик // Вестн. БелГУТа. Наука и транспорт. – 2020. – № 1 (40). – С. 62–63.

К ВОПРОСУ ОБ ОСОБЕННОСТЯХ ПРИМЕНЕНИЯ ФОТОЛОВУШЕК В ОХРАНЕ ГОСУДАРСТВЕННОЙ ГРАНИЦЫ

Кухальский Н. Г.

ГУО «Институт пограничной службы Республики Беларусь»

Колейник Е. В.

ГУО «Институт пограничной службы Республики Беларусь»

В последнее время в органы пограничной службы Республики Беларусь (ОПС РБ) на вооружение все больше поступает различных технических средств охраны границы, одним из которых являются фотоловушки различного исполнения. Фотоловушки показали свою эффективность в оперативно-служебной деятельности подразделений границы. Благодаря информации, полученной от них, было задержано множество нарушителей законодательства Республики Беларусь о государственной границе.

Опыт применения данных технических средств выявил ряд недостатков, которые не позволяли применять фотоловушки на отдельных участках государственной границы. Обмен данными между фотоловушкой и оператором осуществляется по средствам мобильной связи, однако на отдельных участках подразделений границы зона покрытия мобильными белорусскими операторами (МТС, Life, А1) была недостаточной либо отсутствовала вовсе.

Наиболее распространенными фотоловушками по способу передачи или хранения информации являются:

цифровые – записывают изображения в цифровом формате вместо пленки. Весь материал записывается на внутренний накопитель памяти без возможности передачи на другие устройства;

GSM-, MMS-камера – пересылают фотографии на мобильный телефон, вместо того чтобы сохранять их на карте памяти. Отснятая информация отправляется через серверы на e-mail или на запрограммированный номер телефона.

Для решения задач, возложенных на ОПС РБ, требуются фотоловушки, которые обеспечивают маскировку во время съемки, а также позволяют своевременно получать информацию о подготавливаемых, совершающихся, совершившихся правонарушениях на государственной границе. Решение данной задачи стоит осуществлять без передачи фотографий на сторонние сервера.

Наиболее приемлемым вариантом в охране Государственной границы Республики Беларусь является применение фотоловушек гибридного типа. Данные фотоловушки сочетают в себе возможность передачи фото через MMS или GSM и осуществления видеосъемки с последующем сохранением ее в хорошем качестве на внутреннем накопителе.

В условиях пересеченной местности, а также на объектах большого удаления от базовых станций проблемой являются значительные расстояния до базовых станций, рельеф местности, естественные преграды в виде густых лесопосадок. В таких условиях внутренние антенны не в состоянии ловить сигнал, что и приводит к обрывам связи и низкой скорости мобильного интернета либо вообще к отсутствию какого-либо сигнала сотовой сети.

Анализ зон покрытия мобильных операторов на участках ответственности подразделений границы выявил участки местности, на которых отсутствует 3G-связь, что не позволяет сотрудникам органов пограничной службы применять в своей деятельности фотоловушки.

Решение данной проблемы зависит от принципа передачи данных от фотоловушки до оператора. При передаче информации через e-mail возможно применить усиление сигнала сотовой связи с помощью установки внешней антенны, однако этого может оказаться недостаточно для стабильной работы при очень слабом сигнале базовой станции сотового оператора. Если передача данных осуществляется через MMS либо на запрограммированный номер телефона, то решение данной проблемы возможно путем установки системы усиления сигнала связи с помощью репитера. Принцип работы такой системы довольно прост: внешняя антенна улавливает сигнал и передает его по кабелю на репитер, который его усиливает. Усиленный сигнал передается на внутреннюю антенну, которая излучает его в нужном радиусе.

Актуальность изучения данной проблемы заключается в нестабильной работе сотовой связи в зоне ответственности органов пограничной службы Республики Беларусь. Мобильным операторам экономически непривлекательны территории, находящиеся вблизи государственной границы, для установки стационарных ретрансляторов из-за низкой плотности заселенности на данной территории.

Таким образом, одним из решений данной задачи является применение репитеров (ретрансляторов), которые усилят сигнал сотовой связи, что даст возможность применения фотоловушек на наиболее сложных и удаленных территориях для охраны государственной границы и обеспечения пограничной безопасности Республики Беларусь.

МОДЕЛЬ АВТОНОМНОЙ СИСТЕМЫ ЭЛЕКТРОСНАБЖЕНИЯ

Кривенкова Т. В.

ГУО «Институт пограничной службы Республики Беларусь»

Менько П. И.

ГУО «Институт пограничной службы Республики Беларусь»

В данной статье автором представлена модель автономной системы электроснабжения (АСЭ), которая может применяться для электроснабжения технических средств охраны границы (ТСОГ), например автоматизированных постов технического наблюдения (АПТН) и систем видеонаблюдения (СВ), которые расположены на значительном удалении от промышленных сетей электроснабжения и коммуникаций. Также произведено описание принципа работы АСЭ и назначения ее основных компонентов.

На рисунке представлена модель АСЭ с ее основными компонентами.



Рисунок. – Модель АСЭ и ее основные компоненты

АСЭ предназначена для преобразования кинетической энергии ветра и световой энергии солнца в электрическую с возможностью дальнейшего накопления и непрерывного электроснабжения потребителя, например АПТН или СВ на рубеже охраны государственной границы.

Основными компонентами АСЭ являются:

ветрогенератор – устройство, предназначенное для преобразования кинетической энергии ветрового потока в механическую энергию вращения ротора с последующим ее преобразованием в электрическую энергию;

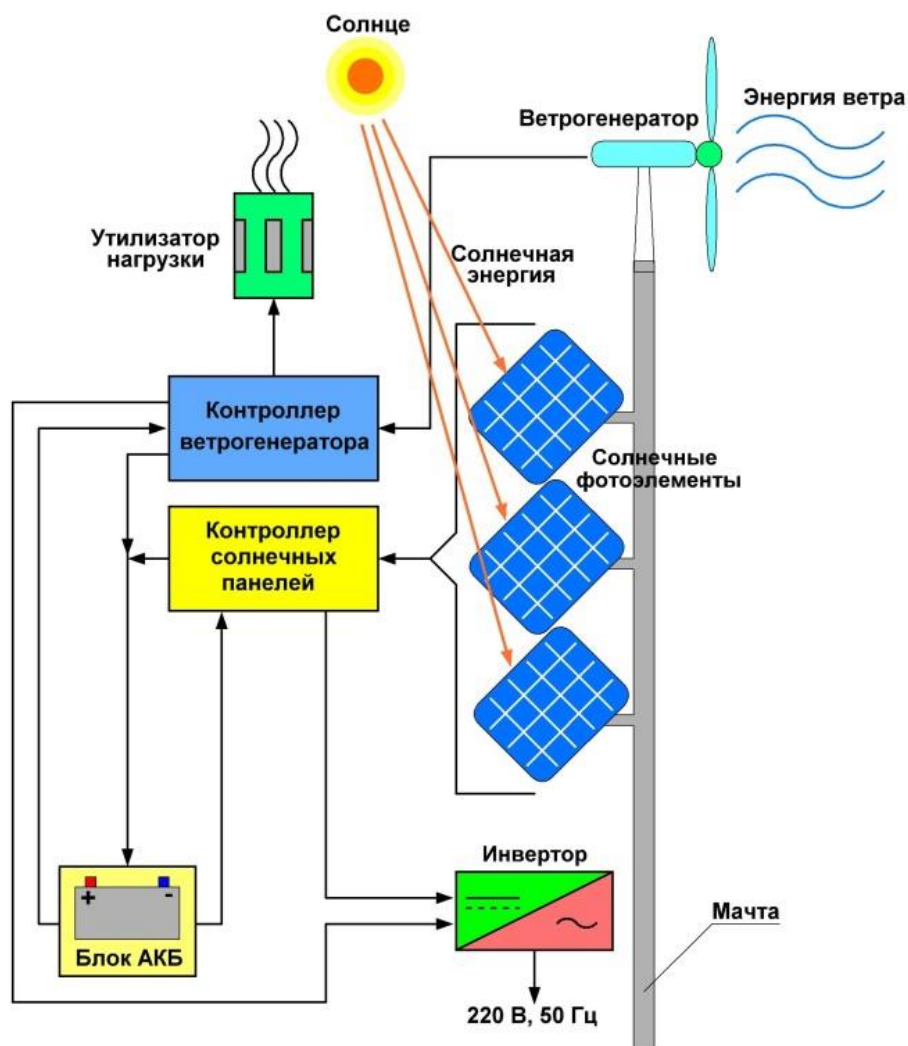
солнечные фотоэлементы (панели) – объединение фотоэлектрических преобразователей (фотоэлементов) – полупроводниковых устройств, прямо преобразующих солнечную энергию в постоянный электрический ток;

контроллеры ветрогенератора и солнечных панелей – электронные приборы, обеспечивающие оптимальный режим работы аккумуляторных батарей (АКБ) в соответствии с их зарядом и количеством электрической энергии, вырабатываемой ветрогенератором и солнечными панелями в конкретный момент времени;

блок АКБ – конструктивно объединенные химические источники тока многократного циклического действия, которые предназначены для аккумуляции (накопления) электрической энергии, поступающей от ветрогенератора и солнечных панелей;

утилизатор нагрузки – устройство, предназначенное для утилизации избыточной электроэнергии от ветрогенератора при сильных порывах ветра;

инвертор – устройство, предназначенное для преобразования постоянного электрического тока в переменный с изменением величины напряжения.

АСЭ преобразует световую энергию солнца и кинетическую энергию ветра в постоянное электрическое напряжение, накапливаемое блоком АКБ с дальнейшим преобразованием в переменное напряжение с помощью инвертора для электроснабжения потребителя.

При достаточном потоке ветра вырабатываемое переменное напряжение выравнивается выпрямительным модулем контроллера ветрогенератора, обеспечивая зарядку блока АКБ и электропитание потребителя. Ветровая турбина отключается автоматически контроллером ветрогенератора при достижении критического (максимального) напряжения заряда блока АКБ и автоматически включается при его падении до минимального уровня. При сильных порывах (критическом уровне) ветра в целях избежания перезаряда блока АКБ контроллер ветрогенератора переключает силовые цепи на утилизатор нагрузки, сбрасывая (утилизируя) избыточную энергию и защищая тем самым АСЭ от перенапряжений и поломок. Для принудительной остановки вращения лопастей ветрогенератора на контроллере предусмотрен дополнительный выключатель.

Параллельно с ветрогенератором задействованы солнечные панели, которые преобразуют световую энергию солнца в электрическую и с помощью контроллера солнечных панелей также осуществляют заряд блока АКБ и электропитание потребителя. Контроллер солнечных панелей обеспечивает оптимальные параметры заряда блока АКБ с учетом их температуры нагрева и

разрядного тока. Для предотвращения критического уровня разряда блока АКБ контроллер отключает от нагрузки инвертор, и электроснабжение потребителя осуществляется от ветрогенератора и солнечных панелей. Параллельно с этим осуществляется заряд блока АКБ до максимального значения. Параллельное подключение контроллеров ветрогенератора и солнечных панелей позволяет также защитить блок АКБ от переразрядов за счет сброса избыточной энергии управляемым утилизатором нагрузки.

СПИСОК ИСПОЛЬЗОВАННЫХ ИСТОЧНИКОВ

1. Елистратов, В. В. Использование возобновляемой энергии : учеб. пособие / В. В. Елистратов. – СПб. : Изд-во Политехн. ун-та, 2008. – 224 с.
2. Голицын, М. В. Альтернативные энергоносители / М. В. Голицын, А. М. Голицын, Н. В. Пронина. – М. : Наука, 2004. – 159 с.
3. Кашкаров, А. П. Ветрогенераторы, солнечные батареи и другие полезные конструкции / А. П. Кашкаров. – М. : ДМК Пресс, 2011. – 144 с.

УДК 355/359

О СОВМЕСТНОМ ПРИМЕНЕНИИ ГАБИОНОВ И CONCRETE CANVAS

Кулеша Е. Ю.

ГУО «Институт пограничной службы Республики Беларусь»

Рылик А. В.

ГУО «Институт пограничной службы Республики Беларусь»

Абсолютно каждое существующее инженерное сооружение имеет свойство разрушаться под воздействием тех или иных видов вооружения, однако их устойчивость меняется в зависимости от размера и состава конструкции.

Исследование результатов пробиваемости габионных сооружений с конструктивными размерами 3×1,1×1,4 м из такого оружия, как АК-74, ПКМ, НСВ-12,7 «Утёс», РПГ-7, РПГ-18, РПГ-22, показало, что при воздействии стрелкового оружия небольших калибров габионы остаются непоколебимы, однако при использовании оружия большей мощности фортификационные сооружения получают большое количество механических повреждений. После попадания нескольких таких снарядов ремонт габионов будет нецелесообразен.

Как правило, ремонт габионных конструкций осуществляется только посредством их полной замены. В результате ведения боевых действий при повреждении габионов их полная замена будет занимать большое количество времени, даже несмотря на их быстроразвертываемость. Их заполнение, по мнению авторов, является самой большой проблемой, которая вызывает необходимость использования техники, что, по своей сути, практически невозможно при ведении непрерывного боя, а заполнение сооружений вручную займет длительное время. При этом задействуется большое количество живой силы, что может существенно повлиять на исход боя.

Результатом решения проблемы ремонта габионов может выступить бетонное полотно Concrete Canvas. Оно представляет собой два слоя скрепленных текстильных полотен, между которыми находится высококачественная бетонная смесь, с одной стороны полотно имеет ПВХ-прокладку [1]. Для застывания полотна необходимо до 2 ч. Благодаря своей конструкции полотно может быть уложено на любую поверхность. Это позволяет успешно использовать Concrete Canvas для восстановления различных конструкций, в том числе габионов. Процесс реконструкции довольно несложный: габионные сооружения в буквальном смысле оборачиваются бетонным полотном. Отрезки полотна скрепляются между собой, а затем крепятся к габионной сетке. В результате получается своего рода чехол. После смачивания он застывает и превращается в каркас из армированного бетона. Полотно можно нанести быстро, без применения специального оборудования. Бетонное полотно может быть использовано также при укреплении неповрежденных габионов, в результате чего будет исключена потеря наполненного материала, надежно свяжутся многоуровневые габионные конструкции, возможность перемещения сведется к минимуму, не будет проникать влага. Также конструкция получит дополнительную устойчивость, кроме того, послужит дополнительной защитой при ведении боевых действий.

СПИСОК ИСПОЛЬЗОВАННЫХ ИСТОЧНИКОВ

1. United Concrete Canvas Russia [Электронный ресурс] : [веб-сайт]. – Режим доступа: www.uccr.ru. – Дата доступа: 14.12.2020.

РАЗРАБОТКА СТРУКТУРЫ УСТРОЙСТВА ФОРМИРОВАНИЯ КОМАНДЫ ПОДРЫВА ПРОТИВОВЕРТОЛЕТНОЙ МИНЫ

Нефёдов Д. С., кандидат технических наук, доцент
УО «Военная академия Республики Беларусь»

Курилович В. В.
УО «Военная академия Республики Беларусь»

Анализ парка армейской авиации сопредельных государств Республики Беларусь – участников блока НАТО и его внеблочных союзников позволяет говорить о регулярном пополнении воинских частей и подразделений новыми вертолетами, а также о постоянном усилении на ротационной основе воинских частей подразделениями армейской авиации сил первоочередного задействования НАТО.

События 2020 г. показали, что указанные государства способны к провокационным действиям на Государственной границе Республики Беларусь и приграничных территориях в воздушном пространстве.

Для пресечения провокаций и нарушений государственной границы в воздушном пространстве ее целесообразно оснащать средствами обнаружения, а возможно и поражения. Одним из таких средств является противовертолетная мина (ПВМ).

В статье рассматривается структурная схема устройства формирования команды подрыва (УФКП) ПВМ на базе электростатического датчика (ЭД).

Структурная схема ПВМ (рисунок 1) включает информационную подсистему и боевую часть (БЧ). Информационная подсистема ПВМ реализована, как правило, на базе пассивных средств обнаружения и состоит из устройства дальнего взведения (УДВ) и устройства формирования команды подрыва.



Рисунок 1. – Структурная схема противовертолетной мины

Устройство дальнего взведения предназначено для обнаружения вертолетов, определения их координат, взведения ПВМ. По информации от УДВ УФКП осуществляет обнаружение и селекцию вертолетов, оценивает параметры сигнала, после чего формирует команду подрыва БЧ.

В большинстве существующих ПВМ используются УДВ акустического типа, а в УФКП – инфракрасные (ИК) датчики. Боевая часть ПВМ является ударным ядром или осколочной.

Анализ информационных подсистем ПВМ с использованием ИК-датчиков показал, что эффективность ПВМ снижается из-за высокой чувствительности к тепловым ловушкам, световому излучению естественных источников, ограниченной возможности по распознаванию, а также необходимости наведения датчика в предполагаемую точку пролета вертолета. Повысить эффективность применения ПВМ можно за счет реализации УФКП на базе ЭД, принцип действия которого основан на использовании возмущений напряженности электрического поля Земли, создаваемых вертолетами [1, 2].

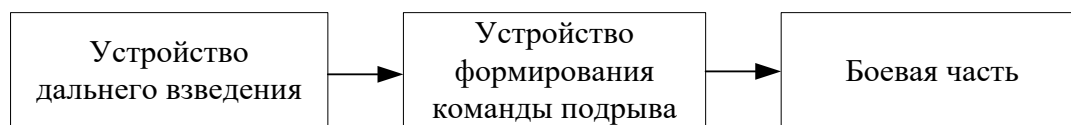
Принцип работы электростатического УФКП поясняется рисунком 2, на котором изображены процесс формирования и временная структура входного сигнала ЭД.



Рисунок 2. – Процесс формирования и временная структура входного сигнала электростатического датчика

На основании задач, решаемых УФКП, разработана структурная схема УФКП ПВМ на базе ЭД (рисунок 3).

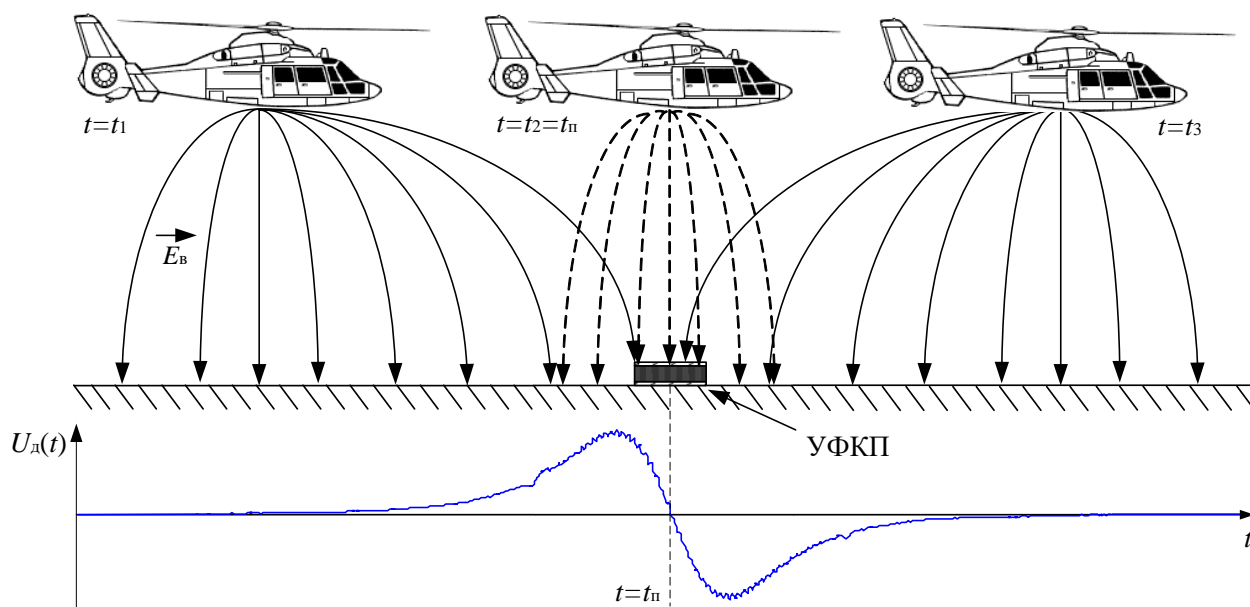

Рисунок 3. – Упрощенная структурная схема электростатического УФКП

Устройство обнаружения принимает решение о наличии или отсутствии цели по факту превышения входным сигналом УФКП порогового значения, которое устанавливается исходя из заданной вероятности ложных тревог.

Селекция целей осуществляется на основе анализа наличия в регистрируемом ЭД сигнале модуляционной составляющей напряженности электрического поля, создаваемого несущими винтами вертолета (НВ), и ее центральной частоты. На рисунке 4 представлена диаграмма частот модуляционных составляющих НВ различных типов вертолетов [2].

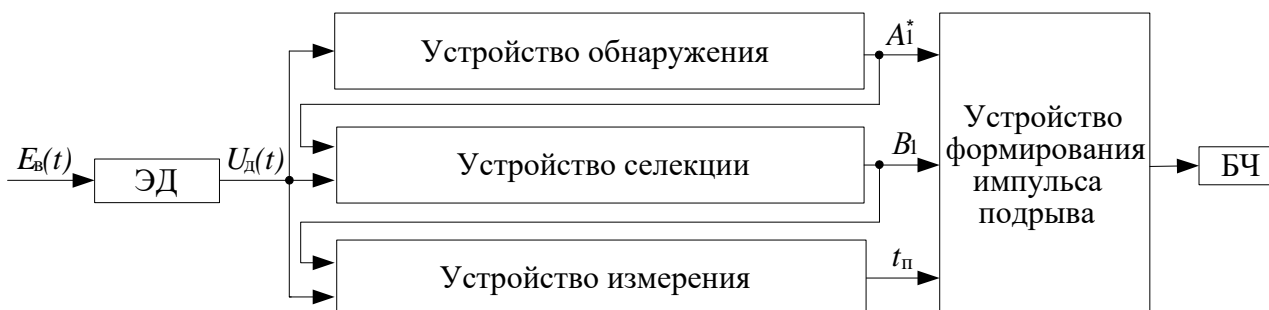

Рисунок 4. – Диаграмма частот модуляционных составляющих НВ вертолетов

Измерение параметров сигнала для определения момента подрыва БЧ ПВМ может быть реализовано с использованием алгоритма фильтрации Калмана. На рисунке 5 представлена зависимость дисперсии ошибки оценки времени подрыва БЧ ПВМ от отношения сигнал/шум.

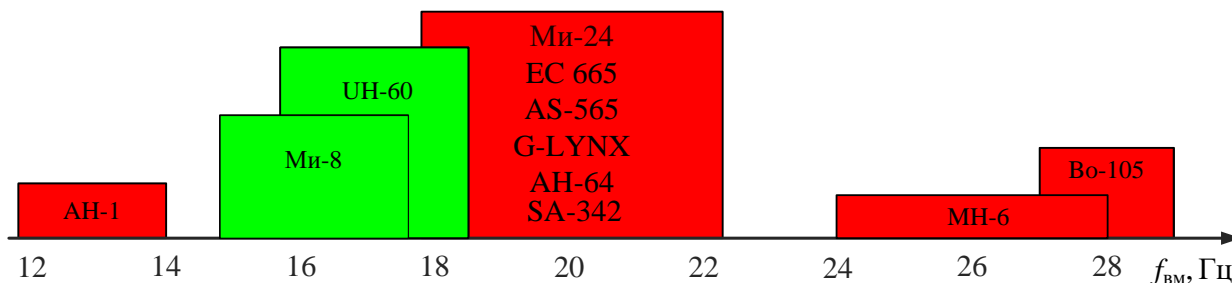

Рисунок 5. – Зависимость дисперсии ошибки оценки времени подрыва БЧ ПВМ от отношения сигнал/шум

Достоинствами разработанной схемы электростатического УФКП ПВМ являются высокая помехоустойчивость и низкая вероятность ложного подрыва БЧ ПВМ, которая достигается сочетанием трех условий, необходимых для подрыва:

- цель обнаружена;
- обнаруженная цель идентифицирована как вертолет;
- определен момент подрыва.

Направлениями дальнейших исследований являются разработка устройства селекции целей, повышение эффективности алгоритма измерения параметров сигнала, комплексирование разработанного УФКП с УДВ и БЧ, разработка макета ПВМ и его экспериментальные исследования.

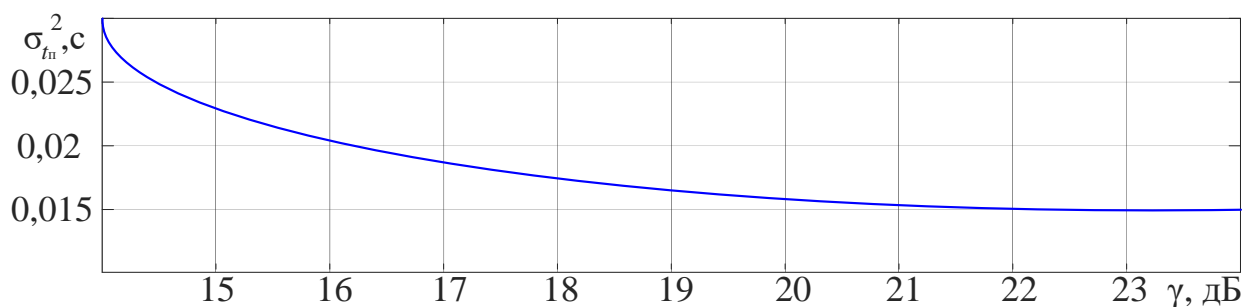
СПИСОК ИСПОЛЬЗОВАННЫХ ИСТОЧНИКОВ

1. Нефедов, Д. С. Математическая модель возмущений напряженности электрического поля, создаваемых вертолетом / Д. С. Нефедов, В. В. Курилович // Наука и воен. безопасность. – 2019. – № 4. – С. 27–30.

2. Нефедов, Д. С. Анализ классификационных признаков вертолетов в электростатическом устройстве формирования команды подрыва противоракетной мины / Д. С. Нефедов, В. В. Курилович // Вестн. Воен. акад. – 2020. – № 2. – С. 32–40.

УДК 534.23

РАЗРАБОТКА СТРУКТУРЫ УСТРОЙСТВА ОБНАРУЖЕНИЯ БЕСПИЛОТНЫХ ЛЕТАТЕЛЬНЫХ АППАРАТОВ ПО АКУСТИЧЕСКИМ ШУМАМ

Нефёдов Д. С., кандидат технических наук, доцент
УО «Военная академия Республики Беларусь»

Пузанов А. Д.
УО «Военная академия Республики Беларусь»

В ряде регионов мира террористическое применение БЛА, представляющее серьезную угрозу объектам инфраструктуры, личному составу, а также вооружению и военной технике, стало практически обыденным. Одним из определяющих аспектов массового применения БЛА в современном мире является их использование при попытках незаконного перемещения товаров через государственные границы. Малые размеры, возможность управления на больших дистанциях делают маловысотные БЛА незаметными и скрытными, что несет существенную угрозу национальной безопасности для любой страны мира.

В настоящее время для обнаружения БЛА наибольшее распространение получили радиолокационные и оптико-электронные средства. Ввиду территориального расположения границ вдоль лесистой, трудно просматриваемой местности эффективность применения данных систем с целью мониторинга воздушного пространства вблизи Государственной границы существенно снижается за счет влияния подстилающей поверхности, невозможности обеспечения прямой видимости, низких скоростей и высот полета современных малоразмерных БЛА.

Кроме того, существующие радиолокационные средства имеют ограниченную минимальную дальностью обнаружения – 200–300 м. Расширить воз-

возможности системы разведки БЛА, особенно на малых дальностях, возможно за счет включения в ее состав акустического устройства обнаружения. Малая дальность обнаружения БЛА акустическими средствами компенсируется пассивным режимом работы, возможностью функционирования в сложной электромагнитной обстановке и в условиях плохой видимости.

Вопросам разработки акустической системы обнаружения маловысотных БЛА в Республике Беларусь уделено необоснованно мало внимания. Единственным средством, которое, по заявлениям разработчика, обладает акустическим каналом обнаружения БЛА, является зенитный ракетный комплекс «ТРИО» разработки ООО «Белспецвнештехника – новые технологии» [1]. Однако реальным испытаниям акустический канал обнаружения не подвергался.

Учреждение образования «Военная академия Республики Беларусь» в рамках проводимых исследований занимается разработкой акустических систем обнаружения наземных и воздушных объектов.

В рамках научных исследований получены следующие результаты:

- разработана математическая модель (ММ) временной структуры акустического шума (АШ), создаваемого БЛА на выходе приемного акустического микрофона [2];

- проведены экспериментальные исследования спектрально-временных характеристик АШ БЛА. В рамках исследований доказана высокая степень согласованности разработанной ММ и полученных экспериментальных данных [3];

- синтезирован квазиоптимальный алгоритм и разработана структурная схема функционирования системы обнаружения маловысотных БЛА.

Разработанная структурная схема устройства обнаружения БЛА по АШ представлена на рисунке 1.

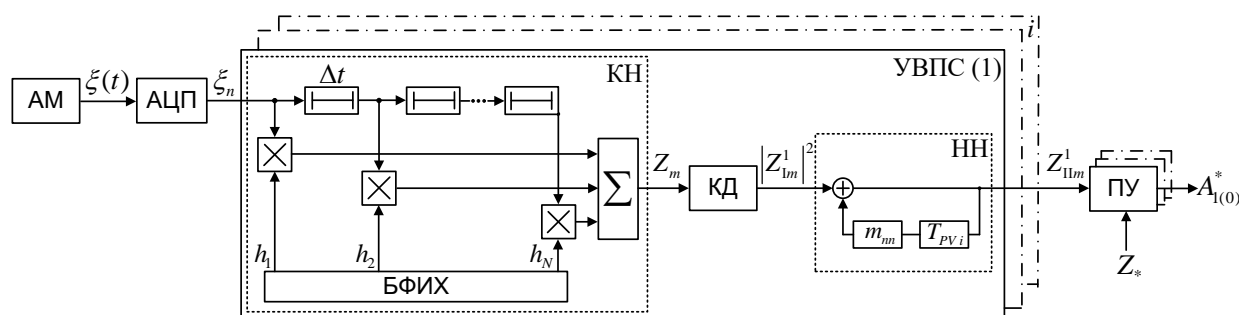

АМ – акустический микрофон; **АЦП** – аналого-цифровой преобразователь;

КД – квадратичный детектор; **БФИХ** – блок формирования импульсной характеристики; $m_m = e^{N_m/F_d T_{pvi}}$ – коэффициент задержанной обратной связи;

ПУ – пороговое устройство

Рисунок 1. – Структурная схема устройства обнаружения БЛА по АШ

Акустический микрофон осуществляет преобразование акустического шума в напряжение и его декорреляцию. После этапа декорреляции и преобразования в цифровые отсчеты с помощью АЦП принятая реализация сигнала поступает на многоканальное УВПС.

Многоканальное УВПС функционирует согласно следующему алгоритму:

$$Z_{\Pi m}^i = \sum_{k=N_{kn}}^{N_{km}} \left| \sum_{n=0}^{N_{kn}-1} \xi_n h_{m-n}^{T_{pv_i}} \right|^2,$$

где i – номер канала обработки; $k = \overline{1, N_{km}}$; N_{km} – количество отсчетов некогерентно накапливаемых импульсов; $n = \overline{1, N_{kn}}$; N_{kn} – количество отсчетов когерентно накапливаемых импульсов; $h_{m-n}^{T_{pv_i}}$ – дискретные отсчеты импульсной характеристики (ИХ) фильтра устройства когерентного накопления, настроенного на ожидаемый, априорно неизвестный период повторения T_{pv_i} , в i -м канале обработки.

В каждом канале УВПС производится когерентное и некогерентное накопление декоррелированных цифровых отсчетов АШ БЛА. Когерентное накопление осуществляется в виде свертки отсчетов принятой реализации с отсчетами ИХ фильтра, настроенного на конкретное значение периода повторения импульсов АШ БЛА. Результаты свертки после квадратичного детектирования подаются на некогерентный накопитель, который осуществляет равновесное суммирование. Полученная сумма сравнивается с порогом обнаружения. В случае превышения порога обнаружения хотя бы в одном ПУ формируется решение об обнаружении БЛА.

Эффективность разработанного устройства обнаружения характеризуется потенциальной дальностью обнаружения БЛА. На рисунке 2 представлена зависимость дальности обнаружения от интенсивности АШ (уровня шума), создаваемого БЛА для вероятности правильного обнаружения $D = 0,9$. Типовые значения звукового давления 53, 64, 72 дБ соответствуют скоростям полета БЛА 5, 15, 20 м/с.



Рисунок 2. – Зависимость дальности обнаружения БЛА от интенсивности звукового давления

Как видно из рисунка 2, при уровне АШ БЛА 70–75 дБ, что соответствует максимальной скорости полета малоразмерных БЛА коммерческого использования (типа DJI Phantom 4 Pro, Mavic и т. п.), дальность обнаружения составляет порядка 250–350 м.

Разработанный алгоритм обнаружения БЛА по АШ позволяет производить автоматическое обнаружение современных БЛА различных типов на дальностях до 350 м.

Использование акустического устройства обнаружения БЛА для мониторинга воздушного пространства Государственной границы Республики Беларусь позволит повысить эффективность противодействия незаконным попыткам проникновения БЛА на территорию страны.

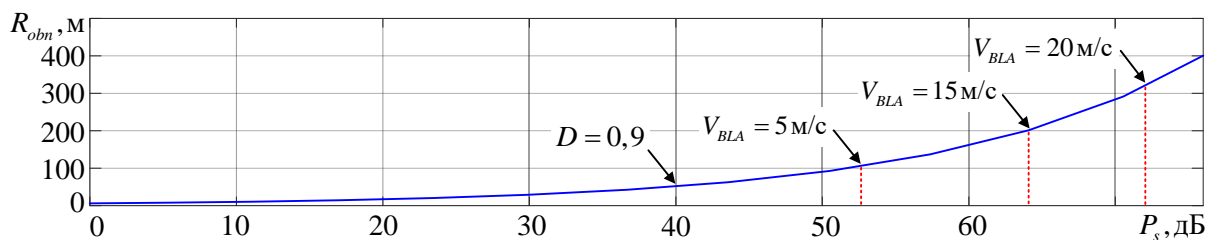
Направлением дальнейшей работы является разработка макета акустической системы обнаружения БЛА по АШ. Исследовательские испытания макета запланированы на май 2021 г.

СПИСОК ИСПОЛЬЗОВАННОЙ ЛИТЕРАТУРЫ

1. ЗРК «ТРИО» ООО «Белспецвнештехника – новые технологии» [Электронный ресурс]. – Режим доступа <https://bsvt.by/ru/innovacionnye-razrabotki/zenitnyya-raketnyya-kompleksy/trio-short-range-air-defense-missile-system>. – Дата доступа: 15.01.2021.

2. Пузанов, А. Д. Математическая модель временной структуры акустического шума беспилотного летательного аппарата / А. Д. Пузанов, Д. С. Нефёдов // Наука и воен. безопасность. – 2020. – № 1. – С. 32–36.

3. Пузанов, А. Д. Результаты экспериментальных исследований спектрально-временных характеристик акустических шумов беспилотных летательных аппаратов / А. Д. Пузанов, Д. С. Нефёдов // Наука и воен. безопасность. – 2020. – № 4. – С. 19–24.

УДК 355/359

ОСОБЕННОСТИ ПРИМЕНЕНИЯ БЕСПИЛОТНЫХ ЛЕТАТЕЛЬНЫХ АППАРАТОВ В ВООРУЖЕННЫХ КОНФЛИКТАХ

Ракуль А. В.

ГУО «Институт пограничной службы Республики Беларусь»

Рылик А. В.

ГУО «Институт пограничной службы Республики Беларусь»

Как отмечают военные наблюдатели, прошедшие в 2020 г. в Нагорном Карабахе боевые действия существенно отличаются от вооруженных столкновений, которые были здесь раньше. Главное отличие – это массированное использование Азербайджаном ударных беспилотных летательных аппаратов (БПЛА). Аналитики считают, что применяемая в настоящее время в Нагорном Карабахе модель боевых действий в перспективе может полностью изменить картину сухопутного боя в войнах будущего [1].

Сегодня БПЛА используются едва ли не во всех армиях мира. Они выполняют разведывательные и ударные функции, способны нести различное вооружение или могут использоваться в качестве управляемой ракеты (еще одно название – дрон-камикадзе). Их эффективность была продемонстрирована и во время нынешнего конфликта в Нагорном Карабахе. На видеосъемке, которую распространяет Азербайджан, видно, как беспилотники азербайджанской армии, большей частью турецкого и израильского производства, наносят удары по танкам Вооруженных сил Армении.

Видеозаписи, на которых БПЛА наносят поражение барражирующими боеприпасами бронетехнике, автоколоннам с живой силой и материальными средствами, заставили многих наблюдателей задуматься о чрезмерной уязвимости перед ударными дронами основных образцов современных вооружений, боевой техники и фортификационных сооружений и, как следствие, об ускорении разработки систем противовоздушной обороны для поражения БПЛА, в том числе действующих в составе роев.

Шестинедельная война в Нагорном Карабахе поставила много вопросов, в том числе и относящихся к беспилотной авиационной технике и тенденциям ее развития в ближайшей и среднесрочной перспективах. Ответы на эти вопросы необходимо получить как можно скорее, конвертируя полученные выводы в правильные направления дальнейшего развития боевых БЛА.

Не секрет, что массовое распространение БЛА качественно изменило облик современной артиллерии – из систем вооружений, обеспечивавших поражение противника за счет большого (зачастую огромного) количества выпущенных снарядов, она превратилась в высокоточное оружие, способное уничтожать отдельные, наиболее важные объекты с минимальным сопутствующим уроном.

Придание каждому артиллерийскому подразделению БЛА и средств автоматизации способно превратить даже устаревшие артиллерийские системы периода холодной войны, например 152-мм гаубицы Д-20 и 130-мм пушки М-46, в достаточно современный образец вооружения, способный на большой дистанции (20–30 км) поражать практически все типы современных целей. Интеграция БЛА и хорошо подготовленных расчетов в состав подразделений как буксируемой, так и самоходной артиллерии способна радикально изменить ситуацию на поле боя – гаубицы превращаются в средства асимметричной войны, способные уничтожать дорогостоящие цели при минимальном расходе боеприпасов. По всей видимости, в массовом порядке этого сделано не было – поражение армянской артиллерией, как правило, одиночных целей говорит о наличии единичных аппаратов, которые применялись исключительно ситуативно.

Главным отличием в применении дронов при нынешнем обострении конфликта в Карабахе стало использование ударных беспилотников с ракетно-бомбовым вооружением.

Самым известным беспилотником во время нынешнего обострения в Карабахе стал турецкий ударный Bayraktar TB2. Большинство видеозаписей уда-

ров по целям в Карабахе, которые распространяют азербайджанские военные, эксперты приписывают именно ему.

Этот дрон, разработанный турецкой компанией Baykar несколько лет назад, способен действовать под контролем оператора или самостоятельно, его можно применять для разведки, наблюдения или нанесения ударов. Он несет управляемые авиабомбы с лазерным наведением МАМ (Mini Akıllı Mühimmat – умные мини-боеприпасы) производства турецкой компании Roketsan Roket Sanayii ve Ticaret A.S.

Из вышесказанного следует, что подходы к противодействию БПЛА, применяемым в Нагорном Карабахе, требуют пересмотра. Одним из направлений защиты может стать совершенствование фортификационных сооружений в комплексе с новейшими средствами маскировки. Однако данное направление требует дальнейшего изучения, анализа и научного обоснования.

СПИСОК ИСПОЛЬЗОВАННЫХ ИСТОЧНИКОВ

1. Бои в Карабахе показывают образец войны будущего [Электронный ресурс] // Взгляд. Деловая газета : [веб-сайт]. – Режим доступа: www.vz.ru. – Дата доступа: 28.12.2020.

УДК 355/359

ВЕДЕНИЕ ИНЖЕНЕРНОЙ РАЗВЕДКИ С ПРИМЕНЕНИЕМ ТЕХНИЧЕСКИХ СРЕДСТВ НАБЛЮДЕНИЯ

Романюта В. Д.

ГУО «Институт пограничной службы Республики Беларусь»

Рылик А. В.

ГУО «Институт пограничной службы Республики Беларусь»

Инженерная разведка – это составная часть войсковой разведки, которая является одним из основных видов боевого обеспечения [1].

По мере изменения характера действий нарушителей пограничного законодательства (в мирное время) и способов ведения вооруженной борьбы (военное время) требования к эффективности инженерной разведки все больше возрастают.

В зависимости от задач и условий обстановки инженерная разведка ведется одним из следующих способов [1]:

- непосредственным осмотром;
- наблюдением;

опросом;
поиском;
фотографированием.

Рассмотрим более подробно техническое наблюдение.

В качестве технического средства наблюдения могут выступать автоматизированные посты технического наблюдения. Они представляют собой мачту, на которой могут быть смонтированы стационарные телекамеры высокого разрешения (видимого и инфракрасного диапазона), обеспечивающие зону обзора протяженностью до 1,5 км и возможную видимость силуэта человека («пятно») до 3 км. При этом наклон камеры по отношению к поверхности исключает ее засветку утром и вечером. Использование такого рода пунктов технического наблюдения позволяет вести контроль за участком местности на удалении от него [2].

Также задачи дистанционного наблюдения может выполнять радиосигнализатор телевизионный (РС-ТВ) из состава комплекта БРСК «Радиобарер». Данный комплект может работать как в комплексе с другими приборами из этого же комплекта (например, РС-У, РС-ИК, РС-Л), так и самостоятельно.

Еще одним средством технического наблюдения является фотоловушка. Этот прибор достаточно компактен и способен долгое время работать автономно. Фотоловушка позволяет зафиксировать правонарушение, установить личность нарушителя, что может являться доказательной базой в ходе проведения процессуальных действий. Она предназначена для контроля локальных участков местности, охраны подступов к объектам, троп, временной и долговременной защиты удаленных территорий путем передачи сигналов о попытках вторжения или движении нарушителя в контролируемой зоне и отображения обстановки (состояния охранных датчиков) с привязкой их координат к плану или карте местности. Тревожный сигнал передается посредством MMS или Internet от технических средств обнаружения на устройство отображения (смартфон, планшет, персональный компьютер) в виде сигнализационной и видеоинформации.

Недостатком фотоловушек может быть возможность подавления сигнала средствами радиоэлектронной борьбы нарушителей (противника) [3].

Таким образом, применение рассмотренных технических средств позволит, по мнению авторов, не только повысить эффективность инженерной разведки, но и за счет возможности дистанционного контроля снизить нагрузку на личный состав.

СПИСОК ИСПОЛЬЗОВАННЫХ ИСТОЧНИКОВ

1. Наставление по инженерному обеспечению охраны Государственной границы.

2. Романюта, В. Д. Актуальные вопросы оборудования Государственной границы Соединенных Штатов Америки и Мексики / В. Д. Романюта, О. И. Луцевич // Обеспечение пограничной безопасности и охрана государ-

ственной границы Республики Беларусь: теория и практика: материалы IX Респ. науч.-практ. конф., Минск, 19 февр. 2020 г. / ГУО «Ин-т погранич. службы Респ. Беларусь»; редкол.: В. П. Вишневецкая [и др.]. – Минск ИПС РБ, 2020. – С. 194–196.

3. Романюта, В. Д. Актуальные вопросы применения фотоловушек в целях обеспечения боевых действий подразделений / В. Д. Романюта // Актуальные вопросы ведения и обеспечения боевых действий подразделений: сб. науч. ст. / ГрГУ им. Я. Купалы; редкол.: О.М. Кот (гл. ред.) [и др.]. – Гродно: ЮрСаПринт, 2020. – С. 126–128.

УДК 330.52

ПЕРСПЕКТИВЫ ЗАМЕНЫ АВТОМОБИЛЕЙ С ДВИГАТЕЛЯМИ ВНУТРЕННЕГО СГОРАНИЯ НА ЭЛЕКТРОМОБИЛИ

Стригин М. С.

ГУО «Институт пограничной службы Республики Беларусь»

Терашкевич В. Н.

ГУО «Институт пограничной службы Республики Беларусь»

Сегодня в мире имеется немало специалистов, которые уже провозглашают конец эры бензинового, а тем более дизельного двигателя. Именно так считают эксперты издания Economist, где в недавно опубликованной статье аналитики рассматривали завершение истории машин, работающих на бензиновом топливе. Авторы напоминают, что еще в декабре 1893 г. французская газета PetitJournal писала: «Человеческий ум еще не изобрел механический процесс, который заменил бы собой лошадь как средство, приводящее в движение транспорт». Для поиска решений редакция газеты тогда, в XIX в., организовала гонку Париж – Руан для безлошадных экипажей. Среди 102 заявленных образцов были экипажи, работающие на паровой тяге, бензине, электричестве, сжатом воздухе и гидравлике. Всего 21 образец был допущен к участию в 126-километровом заезде, который привлек огромное число зрителей. Безусловным победителем стал двигатель внутреннего сгорания. В следующие 100 лет ему было суждено стать локомотивом производства и изменить мир. Прошло еще 25 лет, и эксперты Economist уверены, что надвигается время электрического двигателя, и в первую очередь благодаря быстрому развитию технологии аккумуляторов. Уже сегодня электрокары на ионно-литиевых батареях демонстрируют впечатляющие результаты. Например, ChevyBolt проезжает 383 км, а не так давно Tesla преодолела на одном заряде аккумулятора более

1 000 км. Эксперты приводят данные прогноза банка UBS. Согласно прогнозам аналитиков банка, к 2025 г. электромобили займут до 14 % мирового рынка автомашин (напомним еще раз, что сейчас они занимают лишь 1 %).

Авторы статьи в Economist признают, что еще недавно целый ряд экспертов придерживался более скромных оценок перспектив распространения электромобилей. Но в последнее время они же торопятся дать гораздо более оптимистичные прогнозы перехода на электромобили в глобальном масштабе. Это вызвано рядом факторов, в частности тем, что сегодня стоимость батарей существенно снижается, а их качество серьезно улучшилось: с 2010 г. стоимость киловатт-часа упала с 1000 до 130–200 в долларовом эквиваленте. Немаловажную роль играет и ужесточение национальных законодательств, что явно стимулирует развитие этой новой индустрии. Совсем недавно Великобритания официально объявила о том, что к 2050 г. сократит до нуля атмосферные выбросы дорожного транспорта, и присоединилась к группе стран, которые приняли решение о полном переходе на электрические двигатели.

Однако эксперты Economist уверены, что переход на электродвигатели пойдет гораздо быстрее, чем это демонстрируют даже самые оптимистичные прогнозы.

Безусловно, отмечает британское информационное агентство Би-би-си, процесс «электрификации» явился причиной изменения векторов в секторе автомобилестроения. Ведь лучшие марки автомобилей – это сложные разработки в области машиностроения, особенно в Германии.

Электромобили устроены гораздо проще традиционных машин и имеют меньше комплектующих, они, скорее, напоминают компьютеры на колесах. Это означает, что для их сборки требуется меньше рабочих и меньше систем, производимых специализированными компаниями-поставщиками. Работники заводов, где не производятся электрокары, обеспокоены возможной потерей своих рабочих мест. Когда в машине будет выше показатель надежности, рынок техобслуживания и запчастей резко сократится. Специалисты считают, что, скорее всего, бренды премиум-класса выстоят благодаря своей эксклюзивности. Но нужно уже сейчас понимать, что массовым производителям придется конкурировать исключительно по цене продукта.

Эксперты отмечают и другую тенденцию. Благодаря электродвигателям, а также практике передвижения с попутчиками и технологиям беспилотных автомобилей транспорт станет услугой, когда машина вызывается по требованию из автопарка. Согласно некоторым оценкам, это может привести к сокращению автомобильной отрасли в объеме до 90 %. Наличие большого общественного парка беспилотных машин поможет заменить городские парковки, которые занимают до 24 % площади в отдельных районах, новым жильем.

Даже без перехода к безопасным беспилотным машинам электрический двигатель открывает широчайшие перспективы с точки зрения охраны окружающей среды и здоровья человека. Подзарядка электробатарей от центральных электростанций энергоэффективнее, чем сжигание топлива отдельными двигателями. Согласно данным американского Совета по охране природных ре-

сурсов, современные электромобили загрязняют воздух на 54 % меньше, чем машины, работающие на бензине. С учетом того что КПД электромобилей постоянно увеличивается, а производство электроэнергии становится все экологичнее, этот показатель продолжит расти. Городской воздух станет чище. Согласно данным Всемирной организации здравоохранения, загрязнение атмосферы является единственным наиболее значимым экологическим фактором риска для здоровья человека: ежегодно в мире от связанных с ним заболеваний умирает 3,7 млн человек.

Вероятнее всего, в XXI в. беспилотные электромобили сделают мир лучше принципиальным и неожиданным образом, так же как это сделали автомобили с двигателем внутреннего сгорания в XX в.

УДК 623.6:004.9

ПЛАНИРОВАНИЕ ИНЖЕНЕРНОГО ОБЕСПЕЧЕНИЯ ОХРАНЫ ГОСУДАРСТВЕННОЙ ГРАНИЦЫ НА УЧАСТКЕ ТОПС С ИСПОЛЬЗОВАНИЕМ ПРОГРАММНОГО ПРОДУКТА MS PROJECT

Стужинский Д. А.

ГУО «Институт пограничной службы Республики Беларусь»

Бейтюк М. С.

Войсковая часть 2044

Эффективность оперативно-служебной деятельности территориального органа пограничной службы (ТОПС) затруднительна без всестороннего обеспечения. Особое внимание в данном процессе отводится боевому обеспечению, которое включает в том числе и инженерное обеспечение.

Инженерное обеспечение в ТОПС организуется на основании локальных правовых актов, плана инженерного обеспечения охраны государственной границы на год, утверждаемого Председателем Госпогранкомитета, решения начальника ТОПС на охрану государственной границы.

Организация инженерного обеспечения в ТОПС включает: уточнение и анализ данных обстановки, участие в рекогносцировке под руководством старшего начальника, выработку предложений по инженерному обеспечению, принятие решения на инженерное обеспечение; планирование; постановку задач по инженерному обеспечению подчиненным подразделениям; организацию специальной рекогносцировки, контроль за ходом выполнения инженерных задач и состоянием объектов инженерной инфраструктуры, организацию взаимодействия, всестороннего обеспечения и управления инженерным обеспечением [1].

Наиболее сложным элементом организации инженерного обеспечения охраны государственной границы является планирование, которое имеет целью на основе аналитического подхода и проведения соответствующих расчетов определить и обосновать наиболее целесообразную для данной конкретной обстановки (определенного периода) организацию выполнения задач имеющимися силами и средствами в сроки, определенные решением начальника ТОПС и (или) вышестоящего начальника [2, с. 162].

При планировании инженерного обеспечения на год начальник инженерного отдела организует разработку плана инженерного обеспечения охраны государственной границы на участке ТОПС (далее – план). Структура плана определена локальным правовым актом [1] и включает в себя:

- определение целей (раздел 1 плана) и основных задач инженерного обеспечения на участке ТОПС (раздел 2 плана);

- определение мероприятий по подготовке к выполнению инженерных задач (раздел 3 плана);

- разработку задач и мероприятий инженерного оборудования государственной границы (раздел 4 плана);

- определение сроков выполнения инженерных задач (раздел 5 плана);

- расчет обеспечения материальными средствами (раздел 6 плана).

В соответствии с современными представлениями о методах управления любое обладающее определенной степенью уникальности мероприятие, с помощью которого к заданному сроку должна быть достигнута некоторая цель (или система целей), рассматривают как проект [3, с. 13].

Выполнение мероприятий инженерного обеспечения с точки зрения технологии имеет все признаки реализации проекта.

Таковыми признаками являются:

- направленность на достижение конкретных целей;

- организация выполнения задач имеющимися силами и средствами в сроки, определенные решением начальника ТОПС и (или) вышестоящего начальника;

- координированное выполнение взаимосвязанных действий;

- в определенной степени неповторимость и уникальность.

В настоящее время на рынке представлен широкий выбор программных продуктов, реализующих управление проектами. Одним из таких программных продуктов является Microsoft Project (далее – MS Project).

MS Project оперирует тремя сущностями – задачами, ресурсами, календарем и связями между ними. По сути, это база данных, пользовательский интерфейс для создания и редактирования сущностей и минимальная, довольно простая автоматизация [4, с. 8].

На рисунке представлен фрагмент подготовленного в MS Project проекта плана инженерного обеспечения охраны государственной границы на участке ТОПС.



Рисунок. – Фрагмент подготовленного в MS Project проекта плана инженерного обеспечения охраны Государственной границы на участке ТОПС

Основным компонентом модели проекта в MS Project считается его сетевой график. Элементами графика проекта являются задачи (работы), связи между работами, ресурсы и назначения (ресурсов работам), формируемые с учетом содержания мероприятий инженерного обеспечения.

График проекта формируется так, что все задачи проекта отражают технологическую последовательность их выполнения с учетом иерархической структуры проведения мероприятий инженерного обеспечения.

К достоинствам использования программного обеспечения MS Project в планировании инженерного обеспечения можно отнести:

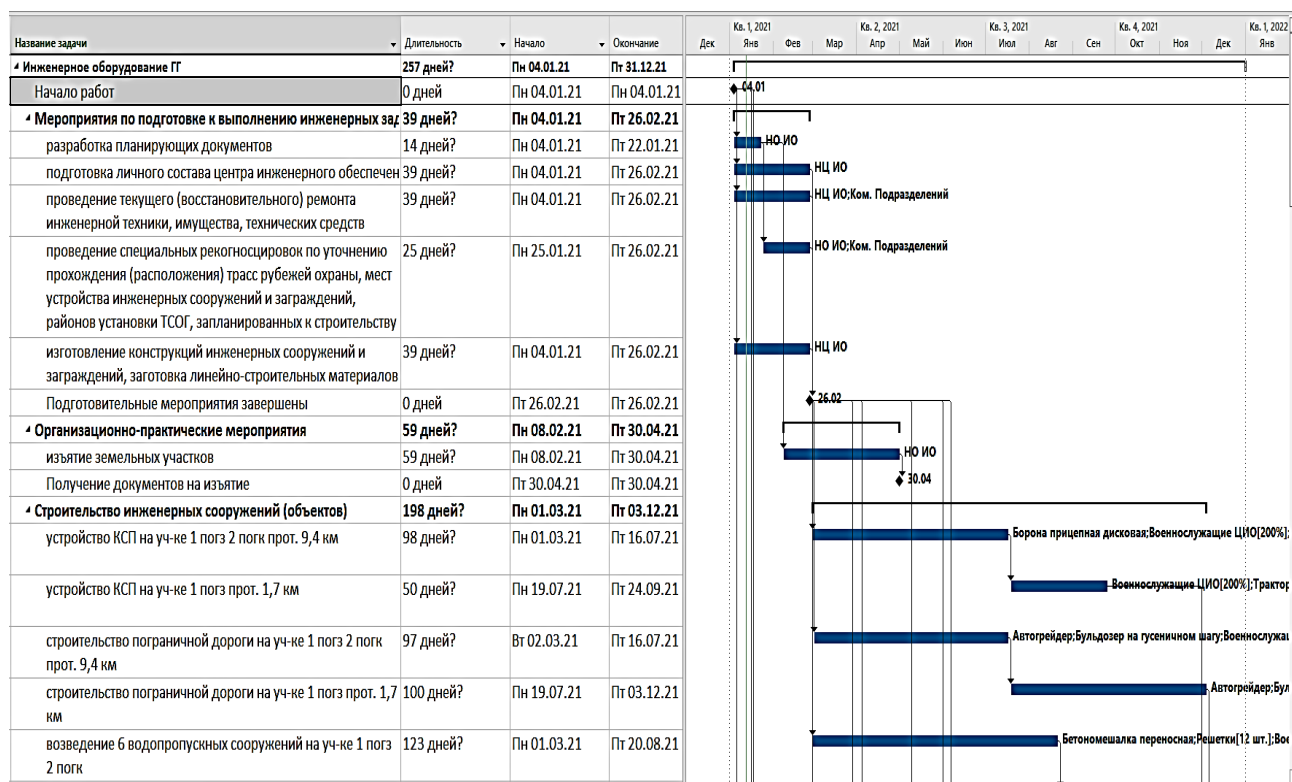
наглядность. Программное обеспечение благодаря динамическому планированию позволяет отразить на графике все мероприятия инженерного обеспечения на участке ТОПС, последовательность выполнения, их длительность, необходимые для реализации мероприятий ресурсы, что значительно облегчает восприятие информации;

прогноз и оценку развития проекта. MS Project позволяет до начала выполнения поставленных задач назвать сроки их реализации, затраты трудовых и материальных ресурсов, а также определить риски и минимизировать их;

контроль проекта на нескольких уровнях. Программное обеспечение позволяет не только командованию части, но и должностным лицам Госпогранкомитета контролировать выполнение мероприятий инженерного обеспечения подразделениями ТОПС. Кроме того, MS Project содержит набор готовых отчетов, а также предлагает возможности по созданию собственных отчетов;

интегрирование с другими программами пакета Microsoft Office. MS Project позволяет загружать данные из уже созданных файлов (например, Microsoft Excel), а также пересылать электронные документы с использованием Outlook, что значительно экономит время.

СПИСОК ИСПОЛЬЗОВАННЫХ ИСТОЧНИКОВ

1. Об утверждении Инструкции о порядке организации инженерного обеспечения охраны Государственной границы Республики Беларусь [Электронный ресурс] : приказ Председателя Гос. погранич. ком. Респ. Беларусь, 22 окт. 2019 г., № 541 // ЭТАЛОН. Законодательство Респ. Беларусь / Нац. центр правовой информ. Респ. Беларусь. – Минск, 2019.

2. Инженерное обеспечение оперативно-служебной деятельности территориальных органов пограничной службы : учеб. пособие / сост. : О. И. Луцевич [и др.]. – Минск : ИПС РБ, 2020. – 226 с.

3. Куперштейн, В. И. Microsoft Project 2013 в управлении проектами / В. И. Куперштейн. – СПб. : БХВ-Петербург, 2014. – 432 с. : ил. + ФТР. – (Самоучитель).

4. Курбацкий, В. Н. Разработка и сопровождение образовательных проектов в MS Project 2016 : учеб.-метод. пособие / В. Н. Курбацкий, С. И. Максимов ; под ред. С. И. Максимова. – Минск : РИВШ, 2018. – 98 с.

УДК 355/359

ПЕРСПЕКТИВНЫЕ НАПРАВЛЕНИЯ ЭКСПЛУАТАЦИИ ИНЖЕНЕРНОЙ ТЕХНИКИ В ОРГАНАХ ПОГРАНИЧНОЙ СЛУЖБЫ

Щербаков И. В.

ГУО «Институт пограничной службы Республики Беларусь»

Рылик А. В.

ГУО «Институт пограничной службы Республики Беларусь»

На современном этапе развития органов пограничной службы (ОПС), в условиях резкого увеличения выполняемых работ по инженерному оборудованию государственной границы применение инженерной техники становится все более актуальным. В ОПС при выполнении инженерных задач широко применяются дорожная и землеройная, лесозаготовительная и лесопильная техника, грузоподъемные машины, машины общего назначения, техника для ремонта и технического обслуживания.

Во исполнение поручения Главы государства по принятию конкретных мер, направленных на усиление охраны Государственной границы Республики Беларусь, прежде всего, на участках «зеленой границы», Государственным пограничным комитетом была разработана и Указом Президентом Республики Беларусь утверждена Государственная программа развития и модернизации инфраструктуры Государственной границы Республики Беларусь и приграничной территории на 2014–2022 годы.

Основной целью Госпрограммы является создание необходимых условий для обеспечения пограничной безопасности и повышения эффективности охраны границы путем развития и модернизации инфраструктуры границы и приграничной территории.

При реализации Госпрограммы одним из направлений деятельности является оборудование рубежей охраны на государственной границе, что обуславливает необходимость расчистки больших объемов просек в лесных массивах и оборудования пограничных дорог.

С учетом особенностей инженерного оборудования государственной границы (ограниченность строительных площадок, территориальная распределенность участка, наличие большого количества лесисто-болотистых и водных участков местности) становится актуальным вопрос использования имеющейся техники в складывающихся условиях:

- для валки и вывоза леса;
- удаления кустарниковой растительности и корчевания пней;
- транспортировки песчано-гравийной смеси.

Конечно, одним из путей решения данной проблемы может стать разработка новых образцов специальной инженерной техники, но это не совсем целесообразно в ближайшей перспективе. Наиболее рациональным, по мнению авторов, является модернизация имеющейся и приобретение специальной гражданской техники.

В ОПС активно ведется работа в этом направлении. Так, за последние годы закуплены и введены в эксплуатацию такие виды техники, как универсальный телескопический экскаватор EW-25-M1, экскаватор одноковшовый ЭО-3223, экскаватор цепной универсальный ЭЦУ-150, харвестер «Амкодор 2551», форвардеры «Беларус МПТ-461.1», грузоподъемные краны «МАШЕКА» на базе МАЗа грузоподъемностью свыше 15 т, универсальный погрузчик «Амкодор 332С4», колесный трактор «Беларус 82.1», каток прицепной МС-70, бороны БМД-2, косилка КТМ, мини-трактор «Беларус 132Н», ленточнопильные станки МВ-2000, бензопилы Husqvarna 365, Husqvarna 55, ЕСНО CS-680-18, кусторезы Husqvarna 343F, Husqvarna 143R-II, ЕСНО SRM-4605 и др.

Таким образом, по мнению авторов, перетехнизация подразделений, конечно, приведет к положительному результату, однако в условиях финансовой ограниченности необходимо продолжать работу в направлении модернизации имеющихся образцов техники, что в перспективе требует более глубоких исследований и детального обоснования.

СЕКЦИЯ № 8

СОЦИАЛЬНО-ГУМАНИТАРНОЕ ЗНАНИЕ КАК ФАКТОР ФОРМИРОВАНИЯ ЛИЧНОСТИ БУДУЩЕГО ОФИЦЕРА

УДК 341.3

ДУХОВНЫЕ ЦЕННОСТИ И ПРАВОСОЗНАНИЕ ВОЕННОСЛУЖАЩИХ

Андреев П. Э.

УО «Военная академия Республики Беларусь»

В настоящее время одной из мер противодействия негативному информационному воздействию на правосознание военнослужащих, выполняющих задачи по защите национальных интересов от внутренних и внешних угроз, является усиление популяризации духовных ценностей и традиций белорусского народа.

В Концепции национальной безопасности закреплено: «Общечеловеческие ценности и национальные духовные традиции нашли отражение в идеологии белорусского государства, базовыми принципами которой являются единство нации, социальная справедливость, солидарность, нравственность». Следует подчеркнуть, что военнослужащий, как гражданин Республики Беларусь, – всегда идеологичен. Мы строим государство для народа, где каждый заботится не только о себе, но и о Родине, где любые вызовы и угрозы не раскалывают общество, а объединяют, помогают выстоять в современном мире [1, п. 19].

В контексте осуществления идеологической работы в войсках к числу важнейших направлений служебной деятельности необходимо отнести разъяснение военнослужащим неповторимости и своеобразия белорусской культуры, духовных ценностей и традиций белорусского народа [2].

Анализ литературы позволяет определить структуру духовных ценностей белорусского народа: общечеловеческие ценности; общеславянские ценности; ценности восточного славянства (русских, украинцев и т. д.); духовные ценности белорусов [3, с. 83]. Духовные ценности белорусского народа формировались на базе восточнославянского менталитета и вместе с тем претерпели влияние западной культуры.

Различия в характере белорусов обнаруживаются в зависимости от их местонахождения. В западных областях, находящихся долгое время под влиянием Польши, более заметна индивидуализация жизни, в Полесье доминируют ценности сельской общины, а в восточных областях – сочетание православной соборности и советского коллективизма.

В иерархии духовных ценностей белорусского народа особое значение имеют:

- *толерантность*, выражающаяся в отсутствии вражды, склонности к компромиссам, поиске справедливости без насилия;

- *терпимость* – умение прислушаться к чужому мнению, уважение к людям с другими взглядами, религией (веротерпимость);

- *любовь к Родине* – проявляется в уважительном отношении к родному краю, заботе о сохранении и приумножении его богатства;

- *христианские принципы* – находят свое отражение в воздержании, терпении, соблюдении заповедей, любви к ближнему;

- *справедливость* – проявляется в стремлении к социальному равенству, помощи нуждающимся, непримиримости с унижением слабых;

- *неприятие угнетения и стремление к свободе* – обусловлено историческим прошлым белорусского народа, связанным с его борьбой за независимость и право на самоопределение;

- *трудолюбие* – основано на крестьянском происхождении белорусов, их заботе о собственном клочке земли, работоспособности, выносливости, хозяйственности;

- *толока (крестьянская взаимопомощь)* – предполагает коллективное решение всех вопросов;

- *громада (община, объединяющая крестьян соседних деревень)* – выражается в семейственности, клановости, «кумовстве», стремлении поддержать «своих», «тутэйшых», т. е. людей из одной местности, наладить родственные связи;

- *миролюбие* – отсутствие чувства национального превосходства, мирное сосуществование с другими народами.

Военная служба – особый вид государственной службы Республике Беларусь.

К основным направлениям духовно-нравственного воспитания военнослужащих следует отнести:

- воспитание у военнослужащих высокой духовности и нравственных качеств, приобщение их к мировой и национальной культуре;

- вооружение военнослужащих знаниями требований общества к профессиональному и нравственному облику военнослужащих внутренних войск;

- формирование у военнослужащих морально-психологической и военно-профессиональной готовности к военной службе, выполнению воинского и служебного долга, требований воинской дисциплины, стимулирование потребности военнослужащих в морально-нравственном самосовершенствовании;

- организация культурного досуга и формирование культуры взаимоотношений в воинских коллективах в интересах поддержания на должном уровне духовно-эмоционального и морально-психологического состояния личного состава;

- формирование непримиримости к чуждой белорусскому обществу идеологии и морали;

- развитие творческих способностей военнослужащих.

Таким образом, для формирования мировоззренческой и правовой культуры, правосознания военнослужащих важнейшее значение приобретает

осмысление защитниками Отечества общечеловеческих ценностей и национальных духовных традиций белорусского народа.

СПИСОК ИСПОЛЬЗОВАННЫХ ИСТОЧНИКОВ

1. Об утверждении Концепции национальной безопасности Республики Беларусь [Электронный ресурс] : Указ Президента Респ. Беларусь от 9 нояб. 2010 г. № 575 : в ред. Указа Президента Респ. Беларусь от 24 янв. 2014 г. № 49 // Бизнес-Инфо / Нац. центр правовой информ. Респ. Беларусь. – Минск, 2021.

2. О совершенствовании порядка организации и проведения идеологической работы во внутренних войсках МВД Республики Беларусь : приказ командующего внутр. войсками М-ва внутр. дел Респ. Беларусь от 20 окт. 2009 г. № 123.

3. Военная администрация и правовая работа во внутренних войсках. Правовая работа во внутренних войсках Министерства внутренних дел Республики Беларусь : учеб. пособие для курсантов, слушателей фак. внутр. войск / И. Н. Науменко [и др.] ; под общ. ред. С. В. Павлющика, В. А. Талалаева, Д. В. Булгак. – Минск : ВА РБ, 2015. – 305 с.

УДК 355.1

ТРАНСФОРМАЦИЯ СИСТЕМЫ ЦЕННОСТЕЙ ОФИЦЕРСКОГО КОРПУСА НА СОВРЕМЕННОМ ЭТАПЕ

Бельских Н. Е.

ГУО «Институт пограничной службы Республики Беларусь»

Лемеш П. А.

ГУО «Институт пограничной службы Республики Беларусь»

Трансформация социально-политических, экономических и духовных основ общества отразилась на системе индивидуальных ценностей и ценностных ориентаций современного офицерского корпуса.

Изменения, происходящие в характере военно-профессиональной деятельности офицера, связанные с решением спектра вопросов военно-прикладного, нравственного, социально-психологического характера, требуют повышения и совершенствования профессиональной культуры, формирования системы ценностных установок и ориентиров.

Сегодня в Беларуси система духовных ценностей общества и Вооруженных Сил проходит определенную трансформацию под влиянием западного

мультикультурализма и отсутствия эффективной системы реагирования на изменения мировоззрения молодого подрастающего поколения. Позитивные духовные связи между поколениями во многом оказались разорванными, что сказалось на формировании мировоззрения офицеров. Такие традиционные для белорусов понятия, как Родина и Отечество, долг, честь, достоинство, профессионализм, ответственность и другие, начинают проверяться на прочность с точки зрения смыслового содержания и объема и, к сожалению, в большинстве своем утрачивают свой прежний смысл и значение.

Если рассмотреть процесс формирования ценностно-ориентированного мировоззрения офицеров в недалекой исторической ретроспективе (советский период), то мы сможем увидеть, что мировоззрение советского офицера базировалось на марксистско-ленинском учении, диалектическом и историческом материализме. И все это было неотъемлемой составляющей политики государства и военного образования.

В современных условиях стремление к построению универсальной парадигмы мировоззрения воспринимается обществом как пережиток прошлого. Предпочтение со стороны государства какой-либо одной мировоззренческой позиции рассматривается как дискриминация по отношению к другим ценностно-нормативным системам. Либеральные течения в числе своих основных задач видят недопущение государственной монополии в вопросах духовного развития личности [2].

Не минуло это и современный офицерский корпус. Ведь личность офицера неразделима с представителями гражданских формаций. На начальном этапе своей карьеры он был «помещен» из гражданской в военную среду (военный вуз) с еще неоформившейся, но уже имеющейся определенной системой собственных ценностей, установок и идеалов. В процессе обучения и первичного становления молодого офицера должны быть заложены догматы ценностей, априори существующие и непререкаемо, безусловно выполняемые.

Вся ответственность по формированию мировоззренческого «кладезя» духовных ценностей и установок возлагается на офицеров и профессорско-преподавательский состав высших военно-учебных заведений. В данном контексте возникает насущная проблема качественной составляющей этой «отеческой категории», являющейся эталоном мировоззренческо-ценностных ориентаций для будущих офицеров.

Подготовленные в стенах военного вуза офицеры – это основное управленческое звено войск, от которого напрямую зависит успешность выполнения оперативно-служебных, специальных и, если наступит тот час, боевых задач в настоящем и будущем. От офицера с двойной моралью можно ожидать всякого, от коррупции до предательства Родины, поскольку такой человек не имеет внутренних ограничений, им движут лишь собственные индивидуальные интересы. Напротив, офицеру, подготовленному и воспитанному в лучших ценностных традициях офицерского корпуса, как истинному патриоту своей Родины, не надо внешних стимуляторов деятельности в виде наказаний и запретов, он сам знает, как поступать по справедливости, чести и совести. А знает он это

именно исходя из собственной системы ценностей, которая формируется в стенах военного вуза, где человек и становится офицером.

Кроме того, с авторской точки зрения, хоть и не оригинально, но все же: будущих офицеров нужно растить с детства через призму военно-направленных специализированных учреждений образования на опыте кадетских и юнкерских училищ Русской императорской армии, на базе которых более настойчиво приобщать детей к общечеловеческим ценностям, учить морали и этике, нормам поведения в цикле специально предназначенных для этого учебных дисциплин и т. д. Исторический колоссальный опыт подготовки офицерских кадров имеется, так почему бы не использовать его в настоящее время?

В условиях многообразия существующих мировоззренческих ориентаций современному офицеру необходимо не просто ориентироваться в этом многообразии, но и уметь анализировать и прогнозировать влияние различных ценностно-мировоззренческих позиций военнослужащих на воинскую деятельность, ведь, как отмечал русский философ Эрн, «природа меча такова, что свят он в руках святых, мерзок в руках разбойничьих. Своей же собственной, внутренней правды он не имеет» [2].

СПИСОК ИСПОЛЬЗОВАННЫХ ИСТОЧНИКОВ

1. Волков, С. В. Русский офицерский корпус / С. В. Волков. – М. : Воениздат, 1993.
2. Наумов, П. Ю. Система ценностей будущего офицера: от понятия к методам формирования [Электронный ресурс] / П. Ю. Наумов, Д. Е. Матвеев // Молодой ученый. – 2012. – № 7 (42). – С. 301–302. – Режим доступа: <https://moluch.ru/archive/42/5101>. – Дата доступа: 20.01.2021.
3. Морихин, В. Е. Традиции офицерского корпуса русской армии : науч.-истор. исслед. / В. Е. Морихин. – 2-е изд., испр. и доп. – М. : Кучково поле, 2010. – 624 с.

УДК 316.658-054(476)+351.746.1(476)

СОЦИАЛЬНЫЕ АСПЕКТЫ ВЗАИМОДЕЙСТВИЯ ОБЩЕСТВЕННОГО МНЕНИЯ И ПОГРАНИЧНОЙ СЛУЖБЫ КАК СОЦИАЛЬНЫХ ИНСТИТУТОВ

Волосников Р. А.

Государственный пограничный комитет Республики Беларусь

Уровень пограничной безопасности во многом зависит от эффективности функционирования органов пограничной службы. Развитие информационно-

коммуникационных технологий, формирование электронного сетевого пространства, активизация институтов гражданского общества способствуют возрастанию роли и значения общественного мнения как важного социального института, при этом, являясь сложным социальным феноменом, общественное мнение способно как усиливать функциональную эффективность отдельных социальных акторов, так и снижать ее [1]. Вышеизложенное предопределяет необходимость использования социального потенциала общественного мнения для повышения эффективности деятельности органов пограничной службы Республики Беларусь.

Общественное мнение – это одна из форм массового сознания социальных групп, общностей и социума, проявляющаяся в совокупности социальных суждений, представлений и установок, выражающих их субъективное отношение к актуальным и общественно значимым социальным явлениям и процессам, которые влияют на деятельность различных социальных субъектов и институтов, а также общество в целом. Это влияние может быть как позитивным, так и негативным.

Пограничная служба как социальный институт представляет собой специфическую систему, в которую входят: а) социальные субъекты – военнослужащие органов пограничной службы, имеющие регулируемый законами и другими нормативными актами особый социально-профессиональный статус и роли, правила, образцы поведения, нормы и ценности, связанные с обеспечением пограничной безопасности (субъектный, социально-статусный и ценностно-нормативный компоненты); б) специфическая среда профессионального и социокультурного взаимодействия военнослужащих как внутри пограничного сообщества, так и с местным населением и обществом в целом (социально-коммуникационный компонент); в) профессиональная деятельность по охране государственной границы (поведенческий компонент). Пограничная служба призвана обеспечивать реализацию фундаментальной социальной потребности – потребности в безопасности, в частности пограничной безопасности, а также воспроизводство экономических, политических, социальных и иных отношений, связанных с функционированием государственной границы, включая ее режим, осуществление пограничного контроля, выполнение правоохранительных функций и других.

Теоретико-методологическими основаниями социологического изучения влияния общественного мнения на эффективность деятельности пограничной службы являются системный и структурно-функциональный подходы. В контексте системного подхода влияние общественного мнения на деятельность органов пограничной службы рассматривается на двух уровнях: микроуровне (региональном и локальном) и макроуровне (государственном). На каждом из этих уровней общественное мнение выступает фактором, оказывающим прямое и косвенное влияние на эффективность деятельности органов пограничной службы. Это влияние может быть как положительным – повышать эффективность деятельности пограничной службы, так и отрицательным – снижать ее функциональность.

По степени и результатам влияния общественного мнения на эффективность деятельности пограничной службы выделяются три группы социальных факторов: а) оказывающие сильное влияние, связанное с необходимостью создания (ликвидации) данного социального института; б) оказывающие влияние средней степени, заключающиеся в изменении некоторых системных свойств данного социального института; в) оказывающие слабое влияние, при котором общественное мнение воздействует на социальный институт, не изменяя его системных свойств.

Результаты эмпирических исследований свидетельствуют, что уровень доверия населения к органам пограничной службы Республики Беларусь на современном этапе является достаточно высоким. Это указывает на соответствие пограничного ведомства своему институциональному предназначению. Что касается так называемого сетевого общественного мнения о деятельности органов пограничной службы, то оно проявляется в основном суждениями и оценками негативной направленности и значительно отличается от национального общественного мнения, что свидетельствует о недостаточном понимании отдельными социальными группами общественной значимости, выполняемых пограничной службой функций. Общественное беспокойство в настоящее время вызывают следующие проблемы: большие очереди на государственной границе; высокий уровень миграции через территорию Республики Беларусь; недостаточная защищенность южных пограничных рубежей страны.

Степень влияния общественного мнения на деятельность органов пограничной службы зависит от его стабильности: продолжительности снижения (повышения) доверия к пограничному ведомству, которое должно длиться не менее года. Пороговым, критическим значением, при котором общественное мнение оказывает существенное влияние на деятельность пограничной службы, следует считать снижение (повышение) доверия к пограничному ведомству более чем на 30 %. Наибольшее воздействие общественное мнение оказывает на социальное самочувствие военнослужащих пограничной службы, а также на их социальный имидж. На деятельность по обеспечению пограничной безопасности сильное влияние оказывает отношение местного населения к пограничникам в местах нахождения подразделений органов пограничной службы.

Основными направлениями повышения степени влияния общественного мнения на эффективность деятельности органов пограничной службы являются: а) воздействие на военнослужащих органов пограничной службы Республики Беларусь; б) воздействие на население Республики Беларусь (на местном, региональном и национальном уровнях); в) воздействие на международную общественность.

Социальными формами и механизмами положительного влияния общественного мнения на эффективность деятельности органов пограничной службы Республики Беларусь являются: 1) мониторинг общественного мнения о деятельности органов пограничной службы Республики Беларусь;

2) своевременное выявление информационных поводов, фактов, способных оказать негативное влияние на общественное мнение в отношении органов пограничной службы Республики Беларусь; 3) систематическое предоставление населению полной и достоверной информации о деятельности органов пограничной службы Республики Беларусь; 4) проведение целенаправленной информационной работы по формированию и развитию позитивного общественного мнения о деятельности органов пограничной службы; 5) предоставление оперативной информации по вопросам пересечения государственной границы; 6) своевременное выявление социальных групп, являющихся субъектами негативного общественного мнения о пограничниках, а также причин и условий, способствующих их появлению; 7) доведение до пограничников результатов положительных проявлений общественного мнения о деятельности пограничной службы; 8) вынесение на обсуждение общественности проектов решений Госпогранкомитета Республики Беларусь, связанных с вопросами обеспечения пограничной безопасности. Мониторинг общественного мнения о деятельности пограничной службы позитивно влияет на культуру поведения военнослужащих в рамках установленных профессиональных статусов и ролей, а также обеспечивает снижение коррупционных рисков в среде сотрудников пограничного ведомства.

Таким образом, особенности взаимодействия общественного мнения и пограничной службы, как социальных институтов, обусловлены спецификой социальных контактов, связей и отношений, устанавливаемых и поддерживаемых между социумом и пограничной службой в процессе обеспечения пограничной безопасности государства и функционирования государственной границы, при этом показатель «уровень доверия населения к социальному институту» является наиболее важным критерием эффективности его деятельности. Общественное мнение выступает инструментом формирования правил и традиций партнерских взаимоотношений с населением приграничных районов в местах расположения подразделений органов пограничной службы.

СПИСОК ИСПОЛЬЗОВАННЫХ ИСТОЧНИКОВ

1. Бабосов, Е. М. Возрастающая значимость социальных сетей в формировании общественного мнения / Е. М. Бабосов // Социолог. альманах. – 2018. – № 9. – С. 77–83.

РОЛЬ ПОЛКОВНИКА ЯКОВА ГРИГОРЬЕВИЧА КРЕЙЗЕРА В ОБОРОНИТЕЛЬНЫХ БОЯХ ПОД БОРИСОВОМ ЛЕТОМ 1941 ГОДА

Волохович С. Д.

ГУО «Институт пограничной службы Республики Беларусь»

На Борисовщине есть два памятника воинам 1-й Московской мотострелковой дивизии. Один из них находится в Борисове и представляет собой стелу, установленную на улице, названной в честь дивизии. Второй находится на братской могиле павших воинов дивизии в д. Студёнка. Здесь похоронены 152 ее бойца, погибших летом 1941 г. Дивизией в этих боях командовал полковник Яков Григорьевич Крейзер, удостоенный за них звания Героя Советского Союза [5, с. 191]. Тем не менее в литературе этим боям уделено недостаточно внимания. Однако при тщательном анализе имеющейся информации можно заметить, что именно выход соединений 1-й Московской дивизии к Борисову явился своеобразным водоразделом обороны города, а воинское мастерство Я. Крейзера придало ей более организованный и упорный характер. Таким образом, наличие противоречивой информации и необходимость систематизации имеющихся фактов делают исследуемую тему актуальной.

Полной биографии Я. Г. Крейзера в научной литературе практически нет, за исключением очерка Э. Г. Иоффе [5]. Однако в нем, а также в интернет-источниках акцент делается на участии военачальника в знаковых сражениях войны. В то же время в краеведческой и мемуарной литературе недостаточно полно, а самое главное, противоречиво представлено описание участия дивизии в боях за Борисов в начале войны. Исследователи упоминают о ней лишь в связи с характеристикой всего хода оборонительных боев за город [1–3, 7], не выделяя отдельно участие дивизии в них и роль ее командира.

Накануне Великой Отечественной войны 1-я Московская дивизия, сформированная в 1926 г., представляла собой одно из самых боеспособных подразделений Красной Армии, а ее бойцы отличались высокой степенью боевой подготовки [9, с. 12].

Полковник Яков Григорьевич Крейзер родился 4 ноября 1905 г. в Воронеже, в семье мелкого торговца. В Красной Армии с 1921 г. В январе 1928 г. был переведен командиром взвода в 3-й стрелковый полк 1-й Московской Пролетарской стрелковой дивизии. В феврале 1929 г. был назначен командиром роты. В 1931 г. Я. Г. Крейзер окончил стрелково-тактические курсы усовершенствования командного состава РККА «Выстрел», был назначен сначала командиром учебного батальона, а затем командиром полковой школы. Накануне Великой Отечественной войны он окончил ускоренный курс Академии Генштаба, после чего 5 мая 1941 г. был назначен командиром 1-й Московской дивизии.

Гитлеровцы придавали захвату Борисова особое значение, так как через город проходили важнейшие стратегические магистрали – железная дорога и автомобильная трасса Москва – Брест, а также река Березина.

Борисов обороняли не регулярные части, а сводная группа, сформированная полковником А. Лизюковым из отступавших подразделений войск Западного фронта, и курсанты Борисовского танкового технического училища во главе с его начальником корпусным комиссаром И. Сусайковым.

Для сдерживания противника командующий Западным фронтом генерал армии Д. Г. Павлов приказал перебросить в район Борисова 1-ю Московскую дивизию, которая должна была занять позицию на 50-километровом фронте по восточному берегу Березины. В дивизии насчитывалось 10 955 человек личного состава [6, с. 277] и около 225 танков, в том числе 30 танков Т-34 и 10 танков КВ [8].

Дивизия подошла к Борисову в ночь на 30 июня 1941 г. Ее 175-му мотострелковому полку было приказано, находясь во втором эшелоне, двумя батальонами оседлать шоссе восточнее Борисова, а одним батальоном с артиллерийской батареей оборонять Чернявскую переправу [8].

Это привело к тому, что у Сусайкова возникли с Крейзером определенные трения из-за того, что части полноценной дивизии на основных участках «прятались» в тылу курсантов и сводной группы Лизюкова [6, с. 278]. В одном из донесений Сусайков прямо написал, что прибывшая дивизия, несмотря на неоднократные требования, участия в боях не принимала. Однако, по мнению борисовского краеведа В. Кищенко, командование Западным фронтом, принимая механизированные части как исключительно наступательные формирования, держало бронесилы дивизии в качестве резерва на случай ликвидации прорыва немцев через Березину [7].

Тем не менее Я. Крейзеру удалось убедить И. Сусайкова, что 175-й полк лучше расположить за батальонами танкового училища, чтобы создать более глубокую оборону на этом направлении [8]. На восточном берегу реки была организована система артиллерийского и ружейно-пулеметного огня.

Я. Крейзер вспоминал: «Применяя тактику подвижной обороны, части 1-й мотострелковой дивизии вели ожесточенные бои, сдерживая натиск врага. Ночью, когда гитлеровцы делали паузу в наступлении, наши части незаметно отрывались от них на 10–12 км и переходили к обороне на следующем выгодном рубеже. С утра противник предпринимал наступление в развернутых боевых порядках, но бил по пустому месту и только к полудню подходил к новому рубежу обороны дивизии. Здесь ему снова приходилось развертываться для наступления, чтобы преодолеть организованное сопротивление» [2].

В район д. Веселово командир дивизии направил батальон капитана Д. Шепелева и артиллерийский дивизион старшего лейтенанта Жбанова. Вскоре он побывал здесь сам, осмотрел рубеж обороны, приказал полностью разбить 70-метровый мост, который фашисты пробовали восстановить. Вместе с артиллеристами 575-го полка П. А. Грязновского москвичи стояли здесь до последнего снаряда, сдерживая противника [3, с. 11].

Особенно тяжелые бои велись за мост через Березину в самом Борисове, который немцам удалось захватить в целости. Вернуть его или уничтожить было очень важно. 2 июля Я. Крейзер, сосредоточивший здесь танковый полк, дал приказ на контратаку по флангам немецкой 18-й танковой дивизии, которая впервые встретилась с советскими «тридцатьчетверками».

Командующий немецкой 2-й танковой группой генерал Г. Гудериан отмечал: «18-я танковая дивизия получила достаточно полное представление о силе русских, ибо они впервые применили свои танки Т-34, против которых наши пушки в то время были слишком слабы» [4, с. 221]. А командир 18-й танковой дивизии генерал В. Неринг в своем приказе по результатам боев писал: «Потери снаряжением, оружием и машинами необычайно велики. Это положение нетерпимо, иначе мы напобеждаемся до собственной гибели». Его дивизия потеряла под Борисовом 60–70 танков и до 1500 солдат и офицеров и смогла за три дня боев продвинуться всего лишь на 15–20 км [10, с. 256].

После двух дней ожесточенных боев дивизия организованно оставила Березинский рубеж и в ночь на 4 июля 1941 г. отступила к реке Нача. За умелое руководство оборонительными боями на Березине, личное мужество и отвагу 22 июля 1941 г. полковник Я. Г. Крейзер был удостоен звания Героя Советского Союза, а 7 августа 1941 г. ему было присвоено звание «генерал-майор».

Таким образом, ход боев под Борисовом и высокая оценка действий Я. Крейзера советским руководством, а также вынужденная, но объективная их оценка германскими военачальниками свидетельствуют о значительной роли данной дивизии и ее командира в срыве немецкой стратегии «молниеносной войны». Дивизии пришлось в одиночку, не имея соседей на флангах и эффективной воздушной поддержки, сдерживать отборные танковые части Гудериана. При этом она не только избежала окружения, что было обычной судьбой советских соединений в начальный период войны, но и выполнила поставленную задачу, задержав противника.

Благодаря воинскому мастерству Я. Крейзера 1-й Московской дивизии удалось задержать продвижение ударных частей вермахта на Москву. Если до Борисова темпы наступления группы армий «Центр» составляли 35–40 км в сутки и более, то между Борисовом и Оршей – лишь 10–12. Используя тактику подвижной обороны, дивизии удалось измотать противника, задержать его и нанести ему настолько серьезное поражение, что речь о нем шла на совещании командования сухопутных сил Германии. Советским командованием было выиграно время для создания нового рубежа обороны (по Днепру и Западной Двине) и развертывания здесь второго стратегического эшелона Красной Армии.

СПИСОК ИСПОЛЬЗОВАННЫХ ИСТОЧНИКОВ

1. 1941 год. Оборона Борисова [Электронный ресурс]. – Режим доступа: http://3mv.ru/publ/srazhenija/1941_god_oborona_borisova/19-1-0-12220. – Дата доступа: 13.01.2020.

2. Ворошень, А. 1941 год. 1-я Московская мотострелковая дивизия в боях между Борисовом и Оршей [Электронный ресурс] / А. Ворошень. – Режим доступа: <https://topwar.ru>. – Дата доступа: 13.01.2020.

3. Гилевич, Ж. В. Огненные годы на земле борисовской (1941 – 1944) / Ж. В. Гилевич. – Борисов : Борисов. укрупн. тип. им. 1 Мая, 2015. – 96 с.

4. Гудериан, Г. Воспоминания солдата / Г. Гудериан. – Смоленск : Русич, 1999. – 656 с.

5. Иоффе, Э. Г. Советские военачальники на белорусской земле / Э. Г. Иоффе. – Минск : Полымя, 1988. – 278 с.

6. Исаев, А. В. Неизвестный 1941. Остановленный блицкриг / А. В. Исаев. – М. : Яуза : Эксмо, 2010. – 480 с.

7. Кищенко, В. 1 и 2 июля 1941 года. Остановленный блицкриг [Электронный ресурс] / В. Кищенко. – Режим доступа: <http://borlib.by>. – Дата доступа: 13.01.2020.

8. Крейзер, Я. В боях между Березиной и Днепром [Электронный ресурс] / Я. Крейзер. – Режим доступа: <http://www.rkka.ru/oper/1msd/main.htm>. – Дата доступа: 13.01.2020.

9. Московская Пролетарская : сб. очерков и воспоминаний / сост. В. Минкевич и Ю. Плотников. – М. : Моск. рабочий, 1978. – 232 с.

10. Памяць : Барысаў. Барысаўскі р-н : гіст.-дак. хронікі гарадоў і р-наў Беларусі / склад. : Ж. В. Гілевiч ; рэдкал. : Г. П. Пашкоў (гал. рэд.) [і інш.]. – Мiнск : Беларус. Энцикл., 1997. – 797 с.

УДК 94 (47+57)

ДЕТИ – ГЕРОИ ВЕЛИКОЙ ОТЕЧЕСТВЕННОЙ ВОЙНЫ

Донской Д. М.

ГУО «Институт пограничной службы Республики Беларусь»

Великая Отечественная война нам известна как война, которая унесла миллионы жизней. Война не знает возраста, пола, она не выбирает. В те суровые годы советская страна пыталась делать все для того, чтобы уберечь детей от гибели, но патриотизм, воспитание и окружающая обстановка, которую дети видели вокруг себя во время войны, вела их вперед и не оставляла равнодушными.

Желание защитить свою Родину, своих близких стало первоочередной задачей не только взрослых, но и детей, которые поражали врагов своей смелостью, самоотверженностью, не сравнимой даже с героизмом взрослых. Победа в Великой Отечественной войне – заслуга не только взрослых мужчин и женщин, но и детей. Они внесли немалый вклад в победу над Третьим рейхом, именно по-

этому их имена не должны быть забыты. Более 25 тыс. сирот жили в солдатских землянках и при армейских штабах, стали сыновьями полков, столько же их находилось на боевых кораблях и в партизанских отрядах. За участие в боевых действиях более 200 тыс. детей были награждены орденами и медалями [1, с. 99]. Четверо из юных бойцов были удостоены высокого звания Героя Советского Союза: Марат Казей, Валя Котик, Зина Портнова, Леня Голиков [2].

Белорусский подросток Марат Казей в возрасте 13 лет вступил в партизанский отряд. На принятие данного решения повлияла потеря матери, которая была повешена немцами в Минске за помощь раненым советским солдатам. Сестра Марата отморозила ноги, когда отряд партизан выходил из окружения, поэтому ее срочно эвакуировали в госпиталь. Врачи ампутировали ей обе ноги. Мальчик остался в строю для того, чтобы отомстить за мать и искалеченную сестру.

11 мая 1944 г. в деревне Хоромицкие группу партизан обнаружили фашисты. Марат вступил в бой, но его напарник погиб сразу. Немцы окружили его и рассчитывали схватить Марата живым. Когда патроны у Марата кончились, он принял решение не сдаваться в плен, одну гранату бросил в немцев, а другой подорвал себя, тем самым защитив свою деревню. Марату Казею посмертно было присвоено звание Героя Советского Союза [2].

Зина Портнова родилась в Ленинграде. После седьмого класса летом 1941 г. она приехала к своей бабушке в белорусскую деревню Зуя. Там ее и застала война. Она была разведчицей партизанского отряда, членом комитета комсомольско-молодежной организации «Юные мстители». Участники этой организации добывали сведения для партизан о действиях немцев и устраивали диверсии захватчикам. В результате успешной деятельности этой организации погибло около сотни оккупантов [2].

Надя Богданова была простой белорусской девочкой, которой было девять лет, когда началась война. В 1941 г. детский дом, в котором она жила, эвакуировали во Фрунзе. Надя с несколькими детьми во время одной из остановок сошла с поезда, чтобы отправиться на фронт. С товарищами (а это были дети до 14 лет) Надя присоединилась к белорусским партизанам, которые не могли отказаться даже от такой помощи. Удивительно, но она не только не стала для них обузой, в девять лет Надя стала разведчицей в партизанском отряде «дяди Вани» Дьячкова. Маленькая, худенькая, она, прикидываясь нищенкой, бродила среди фашистов, все подмечая, все запоминая, и приносила в отряд ценнейшие сведения. А потом вместе с бойцами-партизанами взрывала фашистский штаб, пускала под откос эшелон с военным снаряжением, минировала объекты. Ее дважды казнили гитлеровцы, и боевые друзья долгие годы считали Надю погибшей. Ей даже памятник поставили. И только через 15 лет после войны ее боевые товарищи узнали, что она жива [3].

Во время Великой Отечественной войны в рядах Красной Армии служило более 3500 фронтовиков младше 16 лет. Их называли сыновьями полка, хотя были среди них и дочери.

Данные Центрального архива Министерства обороны России о количестве сыновей полка в годы войны, очевидно, не совсем верны. Во-первых, в

указанное ими число не входят дети – участники партизанских отрядов и подполья (только на территории оккупированной Беларуси в партизанских отрядах воевали почти 74,5 тысячи мальчишек и девчонок, юношей и девушек); во вторых, командиры зачастую старались скрыть наличие в подразделении ребенка [2].

С началом Великой Отечественной войны дети начали вступать в действующую армию. Попасть в регулярные части РККА можно было несколькими путями: солдаты подбирали детей-сирот и потерявшихся в ходе боев ребятишек; дети сами убегали на фронт и, если им удавалось достичь передовой, командирам ничего не оставалось, как принять их; нередко были случаи, когда командиры брали с собой своих детей, полагая, что так будет безопаснее для них. Конечно, командиру подразделения приходилось скрывать появление ребенка во вверенном ему подразделении, но бывало и так, что юных солдат официально ставили на довольствие – сын полка получал обмундирование, а иногда и личное оружие. Обычно их берегли и поручали разные хозяйственные работы, но иногда они становились полноправными участниками боевых операций.

Одним из таких юных комбатантов был участник обороны Брестской крепости Петя Клыпа. Мальчик-сирота еще до войны с 11 лет был зачислен воспитанником в музыкальный взвод 333-го стрелкового полка, который дислоцировался в крепости. С 22 июня 1941 г. он оказался в одном строю с воинами Красной Армии и пограничниками. За время обороны Брестской крепости Петя Клыпа неоднократно выступал в роли связного между разрозненными подразделениями гарнизона и наблюдал за действиями противника. Уже на второй день после начала штурма дети – герои войны Петр Клыпа и Коля Новиков обнаружили склад боеприпасов. Они доложили об этом командиру. Защитники крепости с восторгом восприняли весть о том, что мальчишки нашли ящики с патронами, так как эти боеприпасы позволили им продолжить сопротивление врагу до прихода своих. Сегодня мы знаем, что помощи защитникам Бреста было ждать неоткуда, но тогда солдаты и командиры, осажденные в цитадели, об этом еще не знали и думали, что стали жертвой мощной и хорошо подготовленной диверсионной операции. Юный герой рвался в бой, хотя взрослые бойцы из всех сил пытались уберечь отважного мальчишку. Он даже ходил в штыковые атаки, вооружившись пистолетом с найденного склада.

Обобщая все сказанное, отметим, что до войны дети-герои были самыми обыкновенными мальчишками и девчонками. Учились, помогали старшим, играли, разводили голубей, иногда даже участвовали в потасовках. Но когда пришел час тяжелых испытаний, они доказали, каким огромным может стать обыкновенное маленькое детское сердце, когда разгораются в нем священная любовь к Родине, боль за судьбу своего народа и ненависть к врагам. Вместе со взрослыми на их хрупкие плечи легла тяжесть невзгод, бедствий, горя военных лет. Они не согнулись под этой тяжестью, стали сильнее духом, мужественнее, выносливее. И никто не ожидал, что именно эти мальчишки и девчонки способны совершить великий подвиг во славу свободы и независимости своей Родины!

СПИСОК ИСПОЛЬЗОВАННЫХ ИСТОЧНИКОВ

1. Аканова, В. Е. Подвиг детей в годы Великой Отечественной войны / В. Е. Аканова, И. Ю. Сомова // Россия и мир: развитие цивилизаций. Уроки прошлого, угрозы будущего : материалы X Международ. науч.-практ. конф. (16–17 апр. 2020 г.) : в 2 ч.– М. : ИМЦ, 2020. – Ч. 2. – С. 100–103.
2. Дети – герои Великой Отечественной войны 1941–1945 и их подвиги [Электронный ресурс]. – Режим доступа: www.liveinternet.ru/users/4455035/post389416215. – Дата доступа: 10.01.2021.
3. Маленькая подпольщица Надя Богданова [Электронный ресурс]. – Режим доступа: <https://yakutiamedia.ru/news/588511/?from=70>. – Дата доступа: 10.01.2021.

УДК 811.161.1'271

РОЛЬ ЯЗЫКА И КУЛЬТУРЫ В ПРОФЕССИОНАЛЬНОЙ ДЕЯТЕЛЬНОСТИ ОФИЦЕРА-ПОГРАНИЧНИКА

Жлобо Т. И.

ГУО «Институт пограничной службы Республики Беларусь»

Григорук А. А.

ГУО «Институт пограничной службы Республики Беларусь»

Язык народа есть его дух, и дух народа есть его язык – трудно представить себе что-либо более тождественное.

В. Гумбольдт

Антропологический подход составляет теоретико-методологическую базу учения о языке, в соответствии с которым изучение языка должно производиться в тесной связи с сознанием и мышлением человека, его культурной и духовной жизнью. Изучение языка как предмета не включает в себе конечной цели, а вместе со всеми прочими областями служит высшей и общей цели познания человечеством самого себя и своего отношения ко всему видимому и скрытому вокруг себя. Актуальной остается проблема реализации аккумулятивной функции языка, подлинного зеркала национальной культуры. Благодаря этой функции язык становится эффективным средством приобщения курсантов к материальной и духовной культуре народа изучаемого языка, его обычаям и традициям [1, с. 30].

Язык, будучи инструментом коммуникации, является и продуктом, и частью культуры, условием существования культурных кодов. Язык разных язы-

ковых общностей по-разному членит мир и имеет свой способ его концептуализации. Совокупность знаний о мире, которая реализуется в языковой форме, получила название языковой картины мира, которая отражает национальную специфику языка, его культурную семантику, эталоны и стереотипы. Мы считаем, что для понимания языковой картины мира курсантам необходимо овладеть культурными кодами, сведениями о сходствах и различиях норм, ценностных ориентаций, правил поведения в различных этнокультурах.

Каждый общий процесс, происходящий в нашей жизни, наше осмысление происходящего получают выражение только через язык. Язык представляет собой одну из самых устойчивых сфер человеческого духа. Он хранитель, гарант вековых национальных традиций, духовной культуры, поэтому проблема проявления менталитета через язык является на данный момент одной из актуальнейших проблем современного языкознания. Ничто так не отражает внутренний мир, «душу народа», его уникальность, как язык, в котором отпечатывается не только история, но и национальное миропонимание, мироощущение, традиции, культура народа. Именно поэтому указанной проблематике уделяется особое внимание.

Язык во все времена оставался наиболее яркой идентифицирующей характеристикой этноса: еще Пифагор «для познания нравов какого ни на есть народа» советовал, прежде всего, изучать его язык. Столь же неоспорима связь языка с культурой. Язык одновременно является и орудием создания, развития, хранения культуры, и ее частью, потому что с помощью языка создаются реальные, объективно существующие произведения материальной и духовной культуры.

Триада «язык – культура – человеческая личность» представляется как линза, через которую можно увидеть материальную и духовную самобытность этноса. Интерес вызывают такие единицы языка, которые приобрели символическое, эталонное, образно-метафорическое значение в культуре и обобщают результаты собственно человеческого сознания – архетипического и прототипического, зафиксированные в мифах, легендах, ритуалах, обрядах, фольклорных и религиозных дискурсах, фразеологизмах и метафорах, символах и паремиях (поговорах и поговорках), речевом этикете и т. д. [2, с. 336].

Особого внимания заслуживают идеи С. Г. Тер-Минасовой, перенесшей акцент с изучения языка в традиционном контексте исторической и бытовой культуры (формирование социально-культурной компетенции) на выявление межкультурных связей и расхождений (формирование межкультурной компетенции). Она предлагает при изучении языков выделить в качестве отдельной дисциплины «мир изучаемого языка», сосредоточенной на рассмотрении совокупности внеязыковых фактов, то есть тех социокультурных структур и единиц, которые лежат в основе языковых структур и единиц и отражаются в последних. Изучение мира носителей языка направлено на то, чтобы помочь понять особенности речеупотребления, дополнительные смысловые нагрузки, политические, культурные, исторические и тому подобные коннотации единиц языка и речи. Особое внимание уделяется реалиям, поскольку глубокое знание реалий необходимо для правильного понимания явлений и фактов, относящихся к повседневной действительности народов, говорящих на данном языке [3, с. 31].

Анализ исследовательской литературы последних десятилетий XX в. позволяет констатировать, что на современном этапе существует большое количество концепций, трактующих проблему соизучения языка и культуры с различных позиций: лингвистических, лингводидактических, социокультурных, культуроведческих.

Межкультурный подход основывается на изучении того, как поведенческие особенности носителей различных культур влияют на взаимодействие индивидов как носителей этих культур. При таком подходе курсанты не просто пассивно усваивают определенные сведения о стране изучаемого языка, а активно участвуют в процессе аккультурации, развиваясь как субъекты диалога культур. Непосредственно через использование русского языка обучающиеся овладевают вербальными и невербальными моделями поведения, принятыми в русской лингвокультурной общности, осознают национально-специфические особенности восприятия мира иноязычными представителями, что в целом ведет к формированию умений межкультурного общения.

СПИСОК ИСПОЛЬЗОВАННЫХ ИСТОЧНИКОВ

1. Гумбольдт, В. Язык и философия культуры / В. Гумбольдт. – М. : Прогресс, 1985. – 451 с.

2. Семенова, О. Н. Некоторые проблемы и аспекты изучения лингвистических курсов (теория языка) в системе филологического образования / О. Н. Семенов // Модернизация филологического образования: проблемы и перспективы : материалы Междунаро. науч.-практ. конф. (Оренбург, 4–5 нояб. 2004 г.). – Оренбург : ИПК ГОУ ОГУ, 2004. – С. 336–339.

3. Тер-Минасова, С. Г. Язык и межкультурная коммуникация / С. Г. Тер-Минасова. – М. : Слово, 2000. – 261 с.

УДК 316.47:004

ИНФОРМАЦИОННАЯ КОМПЕТЕНТНОСТЬ И БЕЗОПАСНОСТЬ ЛИЧНОСТИ

Карпиевич В. А., кандидат исторических наук, доцент
*ГУО «Университет гражданской защиты Министерства
по чрезвычайным ситуациям Республики Беларусь»*

Современное высокотехнологичное общество само создает предпосылки для возникновения чрезвычайной ситуации. Причем это связано не только с тех-

ническим развитием, но и с глобальными изменениями климата на планете. Это все дань за общественный прогресс. Поэтому общество должно быть готово к тому, что чрезвычайные ситуации будут происходить и в дальнейшем. И в этом случае возрастает роль специальных органов государственного управления.

В данной связи значение приобретает информация. Быстрая и достоверная информация способна в наше время спасти жизни тысячам людей. Для этого необходимо, чтобы общественные каналы распространения работали в штатном режиме, не происходили сбои с передачей информации, а также не распространялась заведомо ложная и целенаправленно искаженная. То есть информация и каналы ее передачи в наше время являются объектом воздействия, нуждающимся в защите. Поэтому в последние десятилетия в отечественной и российской науке возрос интерес к проблеме информационной безопасности.

В. Я. Асанович и Г. Г. Маньшин одними из первых в отечественной науке стали изучать проблему обеспечения информационно-психологической безопасности [1]. Они одними из первых предложили модели информационной безопасности, изучили важные для практики аспекты моделирования информационно-психологического воздействия на личность, выявили влияние СМИ на динамику политического взаимодействия.

Российский исследователь А. А. Фатьянов, анализируя проблему информации и ее безопасности, в состав существенных признаков понятия «безопасность информации» включил «безопасность содержательной части (смысла) информации – отсутствие в ней побуждения человека к негативным действиям, умышленно заложенных механизмов негативного воздействия на человеческую психику или на иной блок информации» [2, с. 31].

С. П. Расторгуев, рассматривая значение и роль информационной безопасности, выделяет два направления построения основ информационной безопасности: безопасность информации (защита информации) и безопасность от информации (защита от опасной, не соответствующей картине мира информации) [3, с. 19].

Государство, стоящее на страже интересов своих граждан, обязано осуществлять политику информационной безопасности. В Республике Беларусь в действующей Концепции национальной безопасности среди внутренних и внешних угроз безопасности среди прочих выделяются угрозы в информационной сфере.

Среди внутренних источников угроз национальной безопасности в информационной сфере следует выделить:

- распространение недостоверной или умышленно искаженной информации, способной причинить ущерб национальным интересам Республики Беларусь;
- рост преступности с использованием информационно-коммуникационных технологий;
- несовершенство системы обеспечения безопасности критически важных объектов информатизации [4].

Среди внутренних источников угроз национальной безопасности в информационной сфере отметим:

- открытость и уязвимость информационного пространства Республики Беларусь от внешнего воздействия;
- информационную деятельность зарубежных государств, международных и иных организаций, отдельных лиц, наносящую ущерб национальным интересам Республики Беларусь, целенаправленное формирование информационных поводов для ее дискредитации;
- развитие технологий манипулирования информацией;
- попытки несанкционированного доступа извне к информационным ресурсам Республики Беларусь, приводящие к причинению ущерба ее национальным интересам [4].

В связи с существующими в наше время угрозами в информационной сфере актуальным стало принятие в Республике Беларусь Концепции информационной безопасности. Актуальность принятия концепции обуславливается рядом факторов, среди которых следует выделить такие, как повышение значимости формирования информационного общества в Республике Беларусь, его роли в социально-экономическом развитии Беларуси как суверенного и независимого государства; необходимость предметной и всесторонне осознанной защиты национальных интересов в информационной сфере; формирование новой сферы общественных отношений по обеспечению информационной безопасности. Все это и определяет государственную информационную политику.

Обеспечение информационной безопасности осуществляется в соответствии с государственной политикой в данной области, которая включает в себя формирование, совершенствование и реализацию организационных, правовых, научно-технических, правоохранительных, экономических мер обеспечения национальной безопасности в информационной сфере. В свою очередь, именно через развитие этой сферы главным образом обеспечивается и ее безопасность [5].

В то же время государство осознает, что глобальное возрастание роли информации в системе общественных отношений, открытость информационного пространства и повышение уровня информатизации населения обуславливают новые меры безопасности информационной сферы с точки зрения обеспечения государством полноценной реализации своих суверенных прав и интересов социально-экономического развития [5].

Таким образом, проблема информационной безопасности в наше время является актуальной. Информация должна служить на благо общества, и поэтому к ней нужно относиться с особым вниманием. Принятая в Республике Беларусь Концепция информационной безопасности является весьма своевременным документом, который будет способствовать защите всех сторон общественной жизни от вмешательства, устранению попыток манипулирования, установлению режима правового использования информационного пространства для агентов как внутри страны, так и извне.

СПИСОК ИСПОЛЬЗОВАННЫХ ИСТОЧНИКОВ

1. Асанович, В. Я. Информационная безопасность: анализ и прогноз информационного воздействия / В. Я. Асанович, Г. Г. Маньшин. – Минск : Амалфея, 2006. – 203 с.
2. Фатьянов, А. А. Правовое обеспечение безопасности информации в Российской Федерации : учеб. пособие / А. А. Фатьянов. – М. : Юрист, 2001. – 412 с.
3. Расторгуев, С. П. Основы информационной безопасности : учеб. пособие для студентов высших учеб. заведений / С. П. Расторгуев. – 2-е изд., стер. – М. : Академия, 2009. – 186 с.
4. Концепция национальной безопасности Республики Беларусь [Электронный ресурс] : утв. Указом Президента Респ. Беларусь от 9 нояб. 2010 г. № 575. – Режим доступа: // <http://www.pravo.by/document/?guid=3871&p0=P31000575>. – Дата обращения: 17.01.2021.
5. Концепция информационной безопасности Республики Беларусь [Электронный ресурс] : утв. постановлением Совета Безопасности Республики Беларусь от 18 марта 2019 г. № 1. – Режим доступа: // http://www.pravo.by/upload/docs/op/P219s0001_1553029200.pdf. – Дата обращения: 17.01.2021.

УДК 61 (47+57)

ОРГАНИЗАЦИЯ ВОЕННО-МЕДИЦИНСКОЙ СЛУЖБЫ В ГОДЫ ВЕЛИКОЙ ОТЕЧЕСТВЕННОЙ ВОЙНЫ

Клименко Я. А.

ГУО «Институт пограничной службы Республики Беларусь»

Ринкевич К. А.

ГУО «Институт пограничной службы Республики Беларусь»

С самого начала Великой Отечественной войны Главное военно-санитарное управление Красной Армии провело ряд организационных мероприятий, таких как формирование сортировочно-эвакуационных госпиталей и госпиталей легкораненых, которые сыграли большую роль в решении задач по восстановлению здоровья раненых и возвращению их в строй. При медико-санитарных батальонах были организованы команды выздоравливающих для легкораненых со сроками лечения от 5 до 12 дней.

Своевременность и преемственность оказания медицинской помощи пораженным в боях военнослужащим обеспечивалась четкой организацией работы и взаимодействием сил и средств, эшелонируемых от фронта к тылу: 1) на поле боя – санитарным отделением стрелковой роты; 2) в войсковом тылу – са-

нитарным взводом стрелкового батальона, санитарной ротой стрелкового полка, медико-санитарным батальоном стрелковой дивизии, полевым подвижным госпиталем; 3) в армейском тылу – полевым эвакуационным пунктом армии; 4) во фронтовом тылу – фронтовым эвакуационным пунктом [1, с. 262–263].

Лечение раненого начиналось с момента оказания ему первой помощи, в 84 % случаев – на поле боя. Обобщенные данные о сроках и характере оказания первой медицинской помощи показывают, что 93 % раненых получали ее в течение трех часов с момента ранения, причем каждый третий – немедленно и еще 1/3 – в первые 30 минут, то есть неотложность медицинской помощи, как правило, достигалась. Около 6 % раненых оказывали себе самопомощь, около 33 % пользовались взаимопомощью, в 53 % случаев первая помощь оказывалась санитарями и ротными санинструкторами [2, с. 70].

В боевой обстановке санитар обязан был наблюдать за полем боя, запоминать места падения раненых, быстро, невзирая на огонь противника, приблизиться к пострадавшему и оказать ему в любых условиях (лежа, сидя, на открытой местности, в темноте, в окопе) первую помощь. Если подступы к раненому находились под обстрелом, санинструктор, руководивший работой санитаров, обращался к командиру, чтобы тот принял меры к подавлению огневых точек противника.

Первая помощь заключалась в наложении раненому повязки, которая предохраняла рану от дальнейшего загрязнения, останавливала кровотечение и уменьшала боль. Кроме того, первая помощь оказывала положительное психологическое воздействие на бойца. Санитар одним своим появлением помогал отогнать нередко возникавшую у бойца мысль об обреченности, а умелые его действия и подбадривающие слова поднимали моральный дух воина, укрепляли его веру в спасение.

Особая роль в этом деле принадлежала женщинам. В Красной Армии их было более 100 тысяч человек, что составляло 46 % среди всех медицинских работников, в том числе среди фронтовых врачей женщины составляли 41 %, среди военных хирургов – 43 %, медицинских сестер – 100 %, санитарных инструкторов и санитарок – 40 % [3, с. 111].

Считается, что своевременный вынос раненых с поля боя, доставка их на этапы медицинской эвакуации – это одна из сложнейших областей медицинской службы, так как, по статистике, большинство безвозвратных потерь происходит из-за неоказания первой медицинской помощи. Именно поэтому труд военных медиков, как безвременно ушедших, так и доживших до этих счастливых минут победы, является бесценным! Смертность медицинских работников была на втором месте после гибели на полях сражений бойцов стрелковых подразделений. Средняя продолжительность жизни санинструктора на передовой в 1941 г. составляла всего 40 секунд [3, с. 112]!

С первого до последнего месяца Великой Отечественной войны в системе лечебно-эвакуационного обеспечения войск первостепенное значение придавалось изысканию всех возможных дополнительных источников повышения эффективности лечения и увеличения показателя возвращения в строй лечивше-

гося контингента. Среди предпринимаемых в этом направлении многочисленных и разнообразных по своему характеру мер, наряду с внедрением в практику последних достижений науки, видное место отводилось применению в лечебном деле методов реабилитации.

Восполнение потерь в живой силе действующих армий в современных войнах будет одной из важнейших проблем воюющих стран. Немаловажную роль в решении этой проблемы играла и, по-видимому, будет играть военно-врачебная экспертиза, которая была и является одним из важнейших разделов военной медицины. Она позволяет обеспечивать наиболее рациональное комплектование ВС личным составом и определять целесообразность распределения его по родам войск. Так, главной целью военно-врачебной экспертизы в соответствии с приказом Народного комиссара обороны № 184 от 1940 г. и № 336 от 24.10.1942 г. являлось определение степени годности к военной службе освидетельствуемого контингента. В годы войны ведущими направлениями в деятельности военно-врачебных комиссий (ВВК) были:

- освидетельствование мужского населения страны призывного возраста, а также раненых и больных, закончивших лечение в лечебных учреждениях;
- переосвидетельствование раненых и больных, находившихся в отпуске по болезни, с переосвидетельствованием лиц с временными ограничениями по состоянию здоровья для службы в армии и на флоте, а также имевших отсрочку от военной службы;
- контроль за лечебно-диагностической работой, проводимой на этапах медицинской эвакуации;
- наблюдение за эффективностью мероприятий лечебно-оздоровительного характера, проводившихся среди военнослужащих и призывного контингента;
- анализ исходов лечения раненых и больных, а также принятых экспертных решений;
- установление причинной связи ранения (заболевания) и его последствий с состоянием здоровья у участников войн в послевоенный период или со службой в армии у лиц, признанных негодными к военной службе, а также у нуждающихся в отпуске по ранению или заболеванию и др. [4, с. 212].

Таким образом, опыт медицинского обеспечения войск в годы Великой Отечественной войны 1941–1945 гг. показывает, что решение крайне актуальной задачи для воюющих стран – восполнения боевой убыли войск за счет возвращения к военной службе раненых и больных – находится в прямой зависимости от состава лечебно-эвакуационных мероприятий, проводимых раненым и больным на этапах медицинской эвакуации и лечения в тыловых лечебных учреждениях. В годы ВОВ к военной службе по излечению было возвращено 72,3 % раненых и 90,6 % больных [4, с. 214]. Такие высокие показатели являются следствием слаженной работы систем лечебно-эвакуационного обеспечения раненых и больных на театре военных действий и их лечебно-профилактического обслуживания в тылу страны.

СПИСОК ИСПОЛЬЗОВАННЫХ ИСТОЧНИКОВ

1. Лысенков, С. Г. Организация медицинской помощи военнослужащим Красной Армии в период Великой Отечественной войны / С. Г. Лысенков // Genesis: исторические исследования. – 2016. – № 3. – С. 260–282.
2. Козлов, Ю. С. Медицинские кадры в годы Великой Отечественной войны / Ю. С. Козлов, И. В. Ткачёв // Исторический опыт медицины в годы Великой Отечественной войны 1941–1945 гг. : материалы XII Всерос. конф. с международ. участием. – М. : МГМСУ, 2016. – С. 69–71.
3. Петрова, А.А. Подвиг медицинских сестер на полях сражений / А. А. Петрова, Г.А. Веснина // Материалы XII Всероссийской конференции с международным участием «Исторический опыт медицины в годы Великой Отечественной войны 1941–1945 гг.». – С. 111-113.

УДК 808

МЕЖКУЛЬТУРНАЯ КОМПЕТЕНЦИЯ КАК ЧАСТЬ КОММУНИКАТИВНОЙ КОМПЕТЕНЦИИ

Лагун Н. Е.

ГУО «Институт пограничной службы Республики Беларусь»

Ту Хао

ГУО «Институт пограничной службы Республики Беларусь»

Современная лингводидактика в качестве основной цели обучения рассматривает формирование у слушателей коммуникативной компетенции, обеспечивающей успешное владение русским языком как иностранным. Но адекватная коммуникация невозможна, прежде всего, без усвоения знаний о культуре страны изучаемого языка. Одним из средств формирования коммуникативной компетенции слушателей является усвоение элементов этнокультурного фона, в который входят элементы речевого и неречевого поведения, стереотипы, традиции, обычаи, речевой этикет. Таким образом, развитие межкультурной компетенции помогает слушателям быстрее и полнее сформировать у себя необходимый уровень коммуникативной компетенции. Поэтому в последнее время активно исследуется в языкознании проблема взаимодействия языка и культуры, являясь одной из центральных для многих интенсивно развивающихся направлений современной лингвистической науки [2, с. 26]. Основной мотивацией для изучения русского языка как иностранного является, прежде всего, знакомство с культурой страны изучаемого языка, а язык в дан-

ном случае представляет собой «ключ», открывающий дверь на пути к ее познанию; т. е. необходимым «условием коммуникации является наличие общих знаний коммуникантов, включающих знание кода (т. е. языка как набора разноразмерных единиц и правил оперирования ими) и внекодовые знания, т. е. знания, которые выходят за пределы языка и детерминированы определенной культурой, влияя при этом на коммуникацию» [3, с. 40].

Время требует внедрения гибких инновационных образовательных технологий, учитывающих интересы не только педагога, но и обучаемого, активизирующих эмоциональную сферу всех субъектов образовательного пространства и базирующихся на аутентичных учебных материалах, содержащих наиболее достоверную информацию о стране изучаемого языка, отражающих психолингвистические особенности носителей языка, тонкости их ментального склада и культуры. Цель обучения русскому языку как иностранному – развитие у слушателей способностей к межкультурному взаимодействию и к использованию изучаемого языка как инструмента этого взаимодействия. В содержании обучения русскому языку как иностранному с его ярко выраженной этнокультурной доминантой должен отражаться, наряду со страноведческим и лингвострановедческим аспектами, также ценностный аспект. При этом одновременно с описанием этнокультурного портрета страны и носителя языка должно быть предусмотрено обсуждение проблем, актуальных для современного поликультурного мира. К этим проблемам можно отнести проблемы расизма, защиты прав национальных меньшинств, этнические конфликты и возможные пути их разрешения.

Сегодня очевидно, что межкультурная составляющая учебного процесса диктует необходимость поиска новых психолого-педагогических методических решений. Они связаны с моделированием системы обучения русскому языку как процесса приобретения слушателями индивидуального опыта общения с чужой лингвокультурой, развития когнитивных и интеллектуальных аспектов его личности, которые, прежде всего, проявляются в языке и исследуются через язык.

Таким образом, овладение русским языком как иностранным неразрывно связано с формированием межкультурной компетенции слушателя, которая предполагает не только усвоение определенных культурологических знаний, но и формирование способности и готовности понимать ментальность носителей изучаемого языка, а также свои национальные особенности.

СПИСОК ИСПОЛЬЗОВАННЫХ ИСТОЧНИКОВ

1. Авдеева, И. Б. Русский речевой этикет с точки зрения западноевропейского менталитета / И. Б. Авдеева // Русский язык и культура (изучение и преподавание) : материалы конф. – М. : Экон, 2000. – 328 с.

2. Авдеева, И. Б. Инженерная коммуникация как самостоятельная речевая культура: когнитивный, профессиональный и лингвистический аспекты (теория

и методика обучения русскому языку как иностранному) / И. Б. Авдеева. – М. : МГТУ им. Н.Э. Баумана, 2005. – 458 с.

3. Гудков, Д. Б. Межкультурная коммуникация: проблемы обучения : лекцион. курс для студентов РКИ. – М. : Изд-во МГУ, 2000. – 120 с.

УДК 725.945(476) «1941/1945»

ФОРМИРОВАНИЕ ИСТОРИЧЕСКОЙ ПАМЯТИ О СОБЫТИЯХ ВЕЛИКОЙ ОТЕЧЕСТВЕННОЙ ВОЙНЫ, УВЕКОВЕЧЕННЫХ В ПАМЯТНИКАХ И МЕМОРИАЛАХ, – ВАЖНЫЙ КОМПОНЕНТ ВОСПИТАТЕЛЬНОЙ И ИДЕОЛОГИЧЕСКОЙ РАБОТЫ С КУРСАНТАМИ ФАКУЛЬТЕТА ВНУТРЕННИХ ВОЙСК

Леднёва А. С., кандидат исторических наук, доцент
УО «Военная академия Республики Беларусь»

События Второй мировой войны и Великой Отечественной войны все более отдаляются от нас во времени, и казалось, что страшные уроки навсегда усвоены человечеством, но сегодня видно, что прошлое не оставляет общество. Многие не признают государственных границ. Мировое сообщество снова сталкивается с «демонами нетерпимости», которые разжигают ненависть и провоцируют насилие. Победа не воспринимается во всей ее общечеловеческой значимости. Для молодого поколения события военных лет постепенно становятся чем-то далеким. На формирование их мировоззрения оказывают влияние западные издания, Интернет, телепередачи, фильмы, имеющие разную идеологическую окраску. Предпринимаются попытки преуменьшить героические действия Красной Армии и возвеличить союзников. На открытии нового здания Белорусского государственного музея истории Великой Отечественной войны Президент Республики Беларусь А. Г. Лукашенко отметил, что Беларусь всегда была против искажения правды о войне и стала первой в мире страной, которая создала Музей истории Великой Отечественной войны. Решение о его создании было принято в один из самых тяжелых периодов войны, когда Беларусь еще находилась под оккупацией. Борьба с фашизмом выковала лучшие черты национального характера – патриотизм, свободолюбие и стойкость [1, с. 9].

Сохранить правду о Великой Отечественной войне, донести ее до молодого поколения – важнейшее направление патриотического воспитания. Конституция Республики Беларусь гласит: «Каждый обязан беречь историко-культурное, духовное наследие и другие национальные ценности» [2, ст. 54]. Как отмечают многие ученые, занимающиеся проблемами образования и воспитания, одним из продуктивных направлений образовательного подхода явля-

ется идея историко-научного наполнения содержания обучения. Историческая и военная тематика лидирует в идеолого-патриотическом воспитании. Духовно-нравственное образование и воспитание представляет собой процесс усвоения исторических знаний, убеждений, традиций, социального опыта. Преимущества метода воспитания курсантов на героических традициях перед другими воспитательскими средствами заключаются в том, что необходимо добиться понимания каждым курсантом, какой ценой завоевывались мир и независимость, показать преемственности боевого опыта, повышения ответственности воинов за выполнение задач по защите Родины.

Историческую память о событиях военных лет хранят жители, архивные документы, а еще памятники и мемориалы, которые воплотили наиболее яркие и значительные мгновения, события и целые трагические этапы из борьбы воинов по защите родной земли и жизни мирного населения. Историческая память и исторические традиции во многом формируют национальное сознание и самосознание народа. Концепция мест памяти была сформулирована французским историком П'ером Наро, который говорил, что памятники и памятные места – символическое присутствие прошлого в современности, места, где переплетаются коллективная история и память. Мы создаем мемориалы, чтобы сохранить места трагических событий в пространстве и памяти. Возвращение к жизни, пусть в камне и бронзе, сотен и тысяч имен павших в бою и погибших в фашистских застенках достойно отражает гуманистическую направленность белорусской политики. В Беларуси не найти такого места, где бы не отдали дань памяти и уважения ратным подвигам воинов, сопротивлению партизан, жертвам геноцида из гражданского населения.

Белорусское общество прошло свой путь по увековечению памяти сначала мест гибели воинов Красной Армии и партизан, мирного населения, а потом жертв и важных событий Великой Отечественной войны. Сегодня работа по увековечению памяти защитников Отечества и жертв войны, в отличие от советских времен, в Беларуси стала более целенаправленной и системной. Разработана и принята Государственная программа по увековечению памяти защитников Отечества и жертв войны на 2015–2020 гг. Работа ведется под непосредственным контролем государства и общества. Шагом в улучшении патриотического воспитания стало принятие Военной доктрины Республики Беларусь. Среди ее основных задач в области укрепления обороноспособности государства определено поддержание на высоком уровне морально-психологического состояния личного состава и убежденности в правоте выполняемого долга перед Родиной.

Подвиги защитников Отечества увековечены в многочисленных мемориальных комплексах – на Лудчицкой высоте, советско-польского боевого содружества, «Прорыв», «Переправа», «Катюша» и др. В конце 60-х – начале 80-х гг. XX в. сооружались Курганы Славы – Курган бессмертия в Лиде, Курганы Славы в Гродно, Бешенковичах, Орше, Червене, Красной Слободе, Кличеве и т. д. Всего на белорусской земле возведен 181 Курган Славы [3, с. 16]. Наиболее монументальным является Курган Славы Советской Армии – освободи-

тельницы Беларуси. Много делается в Беларуси по увековечению жертв нацистского геноцида – это мемориальные комплексы и памятники «Хатынь», «Дальва», «Тростенец», «Проклятие», памятник детям – жертвам войны в Красном Береге, в Новоельне и др. В центре Минска в 1954 г. возведен Мону-мент Победы как символ совместной борьбы против фашистов воинов, под-польщиков, партизан. В Беларуси была проведена работа по восстановлению первого на территории бывшего СССР оборонительного рубежа «Линия Стали-на», ставшего примером исторического воссоздания военных событий и мощ-ным средством патриотического воспитания. На сегодняшний день число па-мятников и мемориалов, посвященных Великой Отечественной войне, на тер-ритории Беларуси превышает 9 тыс., и ни один из них не разрушен, не осквернен и не заброшен.

Особенным памятником военно-охранного зодчества является Брестская крепость, в рядах защитников которой героически сражались пограничники и воины 132-го отдельного батальона войск НКВД. Когда Межпарламентская ас-самблея стран – участниц СНГ объявила 2014 г. годом туризма и опубликовала список достопримечательностей, которые стоит посетить в странах Содруже-ства, то Брестская крепость стала единственным туристическим объектом Рес-публики Беларусь, который вошел в список «Жемчужины Содружества». По-двиг защитников Брестской крепости стал для всех людей, особенно белорус-ской военной молодежи, точкой отсчета собственного мужества и верности долгу, борьбы за мир. В 1997 г. мемориальному комплексу «Брестская кре-пость-герой» был присвоен статус центра патриотического воспитания.

Таким образом, Великая Победа, ознаменовавшая собой торжество тра-диционных гуманистических ценностей над человеконенавистнической идео-логией нацизма, не теряет своего всемирно-исторического значения, была и остается для белорусского народа высочайшей морально-нравственной верши-ной. Сохранить правду о минувшей войне, донести ее до будущих офицеров – задача государственной важности. Патриотическое воспитание выступает важ-нейшей составляющей образовательного процесса, которая способствует по-вышению уровня морально-психологического состояния личного состава внут-ренних войск МВД Республики Беларусь. Память о войне продолжает активно воспроизводиться в современном белорусском обществе на государственном уровне, для этого задействованы всевозможные каналы идеологической и куль-турной политики. Поэтому белорусы строят музеи, проводят мероприятия, что-бы показать всему человечеству, что оно должно, стоя на коленях, благодарить белорусский народ, который вместе с советским народом сражался за Вели-кую Победу.

СПИСОК ИСПОЛЬЗОВАННЫХ ИСТОЧНИКОВ

1. Лукашенко, А. Г. Война – это то, что случается, когда не ценятся мир, стабильность и согласие / А. Г. Лукашенко // Информ. бюллетень Администра-ции Президента Респ. Беларусь. – 2014. – № 7. – С. 7–13.

2. Конституция Республики Беларусь : с изм. и доп., принятыми на респ. референдумах 24 нояб. 1996 г. и 17 окт. 2004 г. – Минск : Нац. центр правовой информ. Респ. Беларусь, 2016. – 62 с.

3. Победа – одна на всех : материалы Международ. науч.-практ. конф., Витебск, 24 апр. 2014 г. / Витеб. гос. ун-т ; редкол. : А. И. Жук и А. А. Коваленя (отв. ред.) [и др.]. – Витебск : ВГУ, 2014. – 374 с.

УДК 94(47+57)''1941-1945''

МОЙ ПРАДЕД СТУКОВ ИВАН ИННОКЕНТЬЕВИЧ – УЧАСТНИК ВЕЛИКОЙ ОТЕЧЕСТВЕННОЙ ВОЙНЫ

Макаренко К. С.

ГУО «Институт пограничной службы Республики Беларусь»

Великая Отечественная война уже стала для нас историей. Мы узнаем о ней по книгам, фильмам, по воспоминаниям тех, кому посчастливилось дожить до Победы. История Великой Отечественной войны важна для нас еще и потому, что она затронула многие семьи, оставила свой неизгладимый след в судьбах людей. И сегодня это прошлое особенно актуально для подрастающего поколения, для тех, кто благодарен нашим дедам и прадедам за Победу. Ведь без прошлого нет настоящего.

Моя тема является актуальной по нескольким причинам.

Во-первых, каждый год 9 мая наша страна празднует День Победы. Это тот самый день, когда ценой огромных потерь была одержана Великая Победа над фашистской Германией.

Во-вторых, к сожалению, все меньше ветеранов остается в живых, поэтому наша задача – собирать, изучать и хранить материал о людях, защищавших нашу Родину.

В-третьих, я считаю, что каждый человек должен знать судьбу своих дедов и прадедов, а затем свои знания передавать будущим поколениям.

Для меня важно, чтобы осталась память о прадедушке не только в виде нескольких фотографий и наград, а как целый рассказ, построенный на основе документов и воспоминаний.

Цель моего исследования – восстановить как можно больше сведений из жизни моего прадеда Стукова Ивана Иннокентьевича.

Мой прадед Стуков Иван Иннокентьевич родился 5 декабря 1924 г. в селе Никольск Уярского района Красноярского края. В его семье было пятеро детей: три брата и сестра. Родители и сестра рано умерли, поэтому Иван с братьями с 1933 г. воспитывался в детском доме, об этом свидетельствует запись в учетной

карточке члена КПСС. В 1940 г. он окончил 6 классов неполной средней школы. В 1941 г. он работал трактористом в совхозе, а в июле 1942 г. в возрасте 18 лет был направлен в 11-й учебный стрелковый полк Сибирского военного округа.

В сентябре 1943 г. мой прадед попал в воздушно-десантные войска, где был назначен командиром орудия 114-й гвардейской стрелковой дивизии и воевал на 2-м и 3-м Украинских фронтах. С 1942 по 1945 г. был комсомольцем, а с августа 1945 г. – членом ВКП (б) (с 1952 г. – КПСС). Из рассказов моей бабушки я понял, что мой прадед не любил вспоминать о событиях войны. Он рассказывал, что во время войны в ходе боев приходилось выполнять различные задачи, заменяя раненых и погибших товарищей. Всегда нужны были выдержка, внимательность и сноровка, умение правильно выбрать позицию, вовремя поднести снаряды, отбежать.

Иван храбро сражался с фашистами. Защищая Родину, он дошел до Берлина. За мужество и героизм, проявленные в годы Великой Отечественной войны, он был награжден одиннадцатью медалями, а также орденом Отечественной войны II степени. Хочется отметить, что у Ивана Иннокентьевича четыре медали «За Отвагу» и «За боевые заслуги». Эта награда давалась за проявленные героизм и смелость, а также за взятие Вены 13 апреля 1945 г. В одном из боев под Берлином мой прадед был контужен.

После войны он остался служить в ВДВ в должности старшины батареи в городском поселке Боровуха-1 Полоцкого района Витебской области. Позже получил воинское звание прапорщик.

В 1948 г. он женился, у него было четверо детей. 45 лет он отдал военной службе в ВДВ. На его счету 400 прыжков с парашютом. Из рассказов прабабушки я узнал, что военнослужащие, которыми командовал мой прадедущка, никогда не отзывались о нем плохо.

В 1968 г. в составе группы советских войск участвовал в военно-политических событиях в Чехословакии.

5 декабря 1996 г. ему исполнилось 72 года, а 12 декабря он скончался от инсульта.

Таким образом, я увидел, что события Великой Отечественной войны не обошли стороной мою семью. Мой прадед – защитник Родины, который смог не только пройти все ужасы и тяготы войны, но и стать ее Героем. Он внес посильный вклад в дело Великой Победы. К сожалению, я не смог восстановить более подробные боевые события моего прадеда, так как всю информацию я узнал от своих родных.

УСЛОВИЯ СОЗДАНИЯ И РАЗВИТИЯ СЕТИ ПУНКТОВ ПРОПУСКА НА ГРАНИЦЕ РЕСПУБЛИКИ БЕЛАРУСЬ С УКРАИНОЙ (1991–2007 гг.)

Науменко А. В.

ГУО «Институт пограничной службы Республики Беларусь»

Одним из важнейших проявлений суверенитета государства на занимаемой территории является его право и обязанность охранять свои границы от беспорядочного пересечения.

В настоящее время между Украиной и Республикой Беларусь сложились устойчивые международные нормы и взаимоприемлемая практика пересечения государственной границы, но так было не всегда.

Порядок пересечения государственной границы в пунктах пропуска развивался и совершенствовался вместе с развитием государственности.

На момент обретения независимости Республика Беларусь имела демаркированную и обустроенную границу только с Польшей, с другими соседними государствами – бывшими союзными республиками СССР – существовали только административные границы. Приоритетным направлением в организации охраны границы являлось Прибалтийское направление ввиду западноевропейского вектора развития государств этого региона. В то же время Украина наряду с Республикой Беларусь вошли в Содружество Независимых Государств [1].

Переходный период трансформации к новой системе международных отношений, в котором оказались Украина и Беларусь, характеризовался усилением противоречий, конкуренцией, соперничеством между государствами и привел к необходимости нормативного обеспечения международных и межгосударственных сообщений.

17 декабря 1992 г. между Правительством Республики Беларусь и Правительством Украины было подписано Соглашение, в рамках которого на белорусско-украинской границе планировалось открыть 18 пунктов пропуска: 5 железнодорожных, 1 авиа и 12 автодорожных [2]. Стоит отметить, что реализация данного соглашения растянулась почти на 10 лет.

На основных автомобильных магистралях с наиболее интенсивным движением и железнодорожных магистралях развертывание пограничных переходов проходило довольно оперативно, и уже в первой половине 1993 г. пересечение границы было организовано:

в Брестской области в пунктах пропуска: Томашовка – Пулемец, Хотислав – Заболотье, Мохро – Дольск, Верхний Теребежов – Городище, Горынь – Удрицк;

в Гомельской области в пунктах пропуска: Новая Рудня – Выступовичи, Александровка – Вильча, Комарин – Славутич, Новая Гута – Новые Яриловичи,

Терюха – Горностаевка, Терюха – Щорс, Веселовка – Сеньковка (дата открытия – октябрь 1994 г.).

Таким образом, в течение полутора лет из 18 запланированных пунктов пропуска было открыто 12 для пересечения границы между Республикой Беларусь и Украиной.

Оставшиеся 5 пограничных переходов: Олтуш – Пища, Мокраны – Доманово, Невель – Прикладники, Глушкевичи – Майдан Копищанский, Словечно – Выступовичи – были открыты после выхода частей пограничных войск на охрану Государственной границы Республики Беларусь с Украиной и образования Пинского и Гомельского пограничных отрядов [3, с. 187–189].

12 марта 1999 г. в Киеве был подписан Протокол между Правительством Республики Беларусь и Кабинетом Министров Украины о внесении изменений и дополнений в соглашение между Правительством Республики Беларусь и Правительством Украины о пунктах пропуска от 17 декабря 1992 г. В соответствии с протоколом устанавливались пункты пропуска Недантчи – Иолча (железнодорожный) и Дивин – Самары (автодорожный). Кроме того, статус международных был придан пунктам пропуска Верхний Теребежов – Городище, Новая Рудня – Выступовичи, Мохро – Дольск [4, л. 47].

Открытие международных пунктов пропуска позволило смягчить остроту проблемы лишь частично. Созданные пункты пропуска в целом решили проблему для субъектов хозяйствования в перемещении товаров и грузов через Государственную границу.

Однако до развертывания пунктов пропуска и постов таможенного оформления вдоль всей границы (начиная с 1993 г.) местные жители (часть которых, проживая на территории одного государства, являлись гражданами другого) не имели особых проблем с ее пересечением. Они регулярно совершали такие действия для торговли и покупок, учебы, работы, поддержания связей с родственниками, получения медицинской помощи и т. п. Установление контроля над границей как украинской, так и белорусской стороной создало серьезную проблему. Население приграничных районов вынуждено было преодолевать путь в десятки (а в некоторых случаях и более сотни) километров, с тем чтобы легально пересечь границу через ближайшие пункты пропуска.

Существенные неудобства для рядовых граждан и коммерческих структур создавала слабая техническая оснащенность пунктов таможенного оформления и во многом, как следствие, – длительность времени его проведения [5, с. 2].

Кроме того, ранее обыденный, а во многих случаях и главный для жителей приграничья способ получения дохода – мелкая бесконтрольная трансграничная торговля – стал квалифицироваться как экономическое преступление не только в теории, но и на практике.

Эти обстоятельства, а также значительные расстояния между международными пунктами пропуска обусловили необходимость создания системы пунктов упрощенного пропуска.

Возможность установления упрощенного режима пересечения границы для жителей приграничья стала предметом обсуждения на межгосударственном

уровне. В результате 12 декабря 1998 г. было подписано межправительственное Соглашение между Республикой Беларусь и Украиной о порядке пересечения белорусско-украинской государственной границы гражданами, проживающими в приграничных районах [6, с. 164].

С целью реализации этого Соглашения стороны договорились до 1 сентября 1999 г. провести совместное, с участием представителей таможенных и местных распорядительных и исполнительных органов обследование вероятных пунктов пропуска. Результаты обследования были включены в Протокол о режиме работы пунктов упрощенного (местного) пропуска через украинско-белорусскую государственную границу [4, л. 81], подписанный 23 марта 2000 г.

Однако из запланированных 30 пунктов пропуска было открыто лишь 15: Отчино – Гута, Сушитница – Тур, Трушино – Вичевка, Ольманы – Переброды, Дзержинск – Обсич, Глушкевичи – Будки-Каменские, Калинино – Делета, Запесочье – Лучанки, Гриши – Девошин, Подгалье – Ротлуки, Жиличи – Любеч, Лоев – Комарин, Поддобрянка – Добрянка, Глыбоцкае – Ильмовка, Андреевка – Деревины.

Стоит отметить, что поскольку правовая база для открытия остальных 15 пунктов пропуска была создана, их функционирование при взаимной договоренности могло быть начато в любое время. Так, в 2007 г. с целью локализации конфликтной ситуации, связанной с массовым нарушением государственной границы гражданами Украины, произошло открытие упрощенного пункта пропуска Ольманы – Переброды.

С учетом того, что границу Республики Беларусь с Украиной пересекают три крупные речные артерии (реки Днепр, Сож, Припять), с целью стимулирования туризма и товарооборота между субъектами хозяйствования двух стран 6 февраля 1998 г. было подписано Соглашение о судоходстве по внутренним водным путям [7]. Согласно этому документу планировалось создание пунктов пропуска Речной порт Гомель (на р. Сож), Речной порт Мозырь (на р. Припять), Речной порт Речица (на р. Днепр). Однако ни один из них так и не был открыт.

Таким образом, формирование системы пунктов пропуска через Государственную границу Республики Беларусь с Украиной растянулось на длительный период. При этом серьезные затруднения вызвало определение общей стратегии в данной сфере пограничной безопасности, что обуславливалось рядом факторов:

значительной протяженностью границы и связанной с этим острой потребностью в финансовых, кадровых и других ресурсах для обеспечения полноценного пропуска через нее;

распространенным на уровне массового сознания отношением к сопредельным приграничным территориям как части общего пространства;

наличием обширных родственных связей у населения приграничья обеих стран;

высоким уровнем протестного потенциала среди жителей приграничья в результате проведения комплекса мер по обеспечению пограничной безопасности и введения ряда ограничений для населения;

функционированием устойчивых каналов контрабандной деятельности по перемещению товарно-материальных ценностей.

В целом созданная в 1990-е гг. система пунктов пропуска через белорусско-украинскую государственную границу успешно функционирует и по сей день. Более того, в этот период был заложен фундамент для дальнейшего совершенствования пропуска граждан и возможного увеличения пассажиропотока между Республикой Беларусь и Украиной.

СПИСОК ИСПОЛЬЗОВАННЫХ ИСТОЧНИКОВ

1. Соглашение о создании Содружества Независимых Государств [Электронный ресурс] // Интернет-портал СНГ. – Режим доступа: <https://cis.minsk.by/page/show?id=176>. – Дата доступа: 18.01.2021.

2. Соглашение между Правительством Республики Беларусь и Правительством Украины о пунктах пропуска [Электронный ресурс] : [заключено в г. Киев 17.12.1992 г.] // ЭТАЛОН. Международные договоры / Нац. центр правовой информ. Респ. Беларусь. – Минск, 2021.

3. Лукашевич, А. М. Становление пограничных войск Республики Беларусь (1991–1997) : монография / А. М. Лукашевич. – Минск : ИПС РБ, 2019. – 365 с.

4. Служба архивной деятельности войсковой части 2007. – Ф. 1. – Оп. 5. – Д. 22.

5. Сацук, А. На варце інтарэсаў дзяржавы : [а пункце мытнага афармлення Брэсцкай мытні] / А. Сацук // Кобрынскі веснік. – 1997. – 29 студзеня. – С. 2.

6. Государственные границы Беларуси : сб. докл. и материалов : в 2 т. (с электрон. прил.). – Т. 2 (ноябрь 1926 – декабрь 2010) / сост. : В. Е.Снапковский, А. В. Тихомиров, А. В. Шарапо. – Минск : БГУ, 2013. – 333 с.

7. Соглашение между Правительством Республики Беларусь и Кабинетом Министров Украины о судоходстве по внутренним водным путям [Электронный ресурс] : [заключено в г. Минск 16.02.1998 г.] // ЭТАЛОН. Международные договоры / Нац. центр правовой информ. Респ. Беларусь. – Минск, 2021.

ВОПРОСЫ МАНИПУЛЯЦИОННОГО ВОЗДЕЙСТВИЯ В ПРОЦЕССЕ КОММУНИКАЦИИ

Хованский К. А.

*ГУО «Университет гражданской защиты Министерства
по чрезвычайным ситуациям Республики Беларусь»*

Манипуляцию можно назвать одним из самых распространенных видов общения. Она необходима для психологического воздействия на человека. Манипуляции в общении – это способ управления, возможность контроля над поведением и чувствами индивида.

Психологические манипуляции в общении можно встретить на разных уровнях: в личной дискуссии, в семье, коллективе. Например, в трудовой деятельности, в том числе и работников органов и подразделений по чрезвычайным ситуациям (ОПЧС), были случаи, когда кто-то становился жертвой манипуляции. Манипуляции могут быть использованы как в созидательных целях, так и для деморализации человека. В этом большую роль играет цель, которую стремится достичь манипулятор. Важны и те приемы, с помощью которых он собирается воздействовать.

Говоря о манипуляции, многие исследователи понимают под ней «скрытое психологическое воздействие отправителя сообщения на получателя с целью изменения его поведения и намерений» [1, с. 4]. Или она представляется как «технология преодоления критической рефлексии индивидов, внушения им заданных манипулятором представлений, целей и ценностей как основы воспроизводства социальных практик» [2, с. 114]. Поскольку получатель часто даже не догадывается о таком воздействии, его поведение зачастую не совпадает с собственными желаниями и интересами.

Рассматривая речевые манипуляции как неотъемлемую часть социальной коммуникации, невозможно оставить без внимания тот факт, что манипуляция носит негативный, скорее деструктивный, характер. Разрушительность результатов манипулятивного воздействия неизбежна, так как в своей основе манипуляция имеет деструктивное намерение – использовать человека как средство достижения поставленной цели. Получение материальной или житейской выгоды представляется вполне понятным: жертва манипуляции или терпит убыток, или выполняет определенные действия без какой бы то ни было пользы для себя. В. П. Шейнов отмечает наличие одностороннего преимущества на стороне манипулятора, «наносащего ущерб (материальный или психологический) своей жертве», и определяет манипулирование «скрытым управлением объектом со стороны инициатора, используемым последним для достижения своих целей» [3, с. 7–8].

Отчасти мы сами виноваты в манипулятивности, поскольку позволяем давить на чувство вины, жалость, ответственность и другие человеческие качества. В ловушку манипуляторов часто попадают наивные и неуверенные в себе люди. Однако среди жертв манипуляции людьми иногда встречаются личности, желающие выглядеть щедрыми, благородными или сильными.

Чтобы понимать психологию манипуляции, требуется знать, какие приемы чаще всего используют манипуляторы. Если вовремя осознать, что все слова, которые произнес манипулятор, были неуместными, неискренними, или почувствовать, что за ними сейчас последуют какие-то просьбы, следует проявлять твердость [4].

Психология выделяет некоторые типы людей, которые являются потенциальной жертвой манипуляции. Чтобы не попасть под ненужное влияние, необходимо определить свой тип личности.

Традиционный тип – это люди, которые обычное время проводят между сном и состоянием сознания. Они желают иметь комфорт и быть в безопасности, у них логическое мышление и преобладает здравый смысл [5]. Манипуляция сознанием человека такого типа осуществляется на уровне его потребностей.

Второй тип людей – это личности, находящиеся почти все время в стрессовом состоянии. У них преобладает мышление правым полушарием мозга, то есть творческое. Поэтому это чуткие, ранимые, мечтательные натуры, которым легко внушить любую идею [5]. Манипуляция над этими людьми происходит на уровне их воображения и чувств.

Люди третьего типа – это рациональные личности, у которых преобладает левое полушарие, то есть логическое мышление. Своё отношение к миру они строят на основе логического анализа. Они любят конкретику и факты [5]. Манипуляция этими людьми осуществляется за счет давления на их чувство собственного достоинства и справедливости, взывая к их морали и совести.

Люди четвертого типа в своём поведении руководствуются примитивными животными инстинктами. Основные потребности этих людей составляют еда, сон, половой акт [5]. Манипуляция сознанием человека осуществляется с помощью предоставления им одного из этих удовольствий.

Под влияние манипуляторов в большей части попадают люди слишком милосердные, добрые, простые, которые готовы пожертвовать собой ради других людей. Такие черты положительны по своей сути, но делают людей чересчур уязвимыми. Опытный манипулятор как раз воздействует на эту слабую черту, чем и добивается своего.

Таким образом, главным способом защиты от манипуляций является твердая позиция, внутреннее решение не поддаваться ни в коем случае. Уговаривают, уламывают, вынуждают только в случае, если вы в глубине души колеблетесь и допускаете возможность сдаться. Причем манипулятор это безошибочно чувствует. Если ваше «нет» твердо в первую очередь для вас самих, он быстро сдается. Поэтому работники ОПЧС должны четко воспринимать и правильно реагировать на манипуляции. Это в значительной мере поможет им на более высоком уровне выполнять свои служебные обязанности.

СПИСОК ИСПОЛЬЗОВАННЫХ ИСТОЧНИКОВ

1. Сладкова, О. Б. Манипулирование общественным сознанием в информационном обществе / О. Б. Сладкова // Обсерватория культуры. – 2006. – № 6. – С. 4–12.
2. Козлова, О. Н. Манипуляция сознанием и субъектность в XXI веке / О. Н. Козлова // Вестн. РГГУ. – 2010. – № 3. – С. 113–130.
- 3 Шейнов, В. П. Манипулирование сознанием / В. П. Шейнов. – Минск : Харвест, 2010. – 768 с.
4. Манипуляция людьми [Электронный ресурс] // Википедия. – Режим доступа: <https://psihomed.com/manipulyatsiya-lyudmi>. – Дата обращения: 12.01.2021.
5. Кто такой манипулятор и как его распознать [Электронный ресурс]. – Режим доступа: <https://yandex.by/turbo?text=https%3A%2F%2Faktualnoe.net%2Fkak-izbezhat-manipulyatsii.html>. – Дата обращения: 12.01.2021.

УДК 811.1/2

ОСОБЕННОСТИ ИЗУЧЕНИЯ РУССКОГО ЯЗЫКА СЛУШАТЕЛЯМИ МАГИСТРАТУРЫ КИТАЙСКОЙ НАРОДНОЙ РЕСПУБЛИКИ

Цибаланцзя, слушатель магистратуры
ГУО «Институт пограничной службы Республики Беларусь»

С быстрым развитием науки и реализацией процесса глобализации происходит расширение связей между людьми. Знание иностранных языков играет важную роль в осуществлении коммуникации людей, родившихся в разных сообществах.

Любой язык представляет собой особый мир, в котором сохранились уникальная история и мировоззрение определенного народа. С развитием транспортного сообщения и распространением интернета все больше и больше людей стали знакомиться с различными культурами, существующими в мире. Необходимым условием для того, кто хочет узнать культуру другого народа, является изучение языка этого народа. В наше время очень важно изучать иностранные языки для осуществления различных целей: профессиональных, туристических, развлекательных и др.

Достижение успеха в изучении иностранных языков зависит от различных условий: нахождения в языковой среде, возраста изучающего язык, цели изучающего иностранный язык и др.

В процессе изучения иностранного языка есть как общие, так и различные черты. Например, достижение успеха в развитии разговорной речи зависит от характера изучающего, то есть чем сильнее стремление изучающего активно использовать изучаемый язык, тем очевиднее успешный результат. Кроме того, использование интернета помогает людям находить полезные учебные материалы, знакомиться с носителями изучаемого языка онлайн и практиковать разговорную речь. Интернет также влияет на осуществление учебного процесса: так, во время пандемии дистанционное обучение сыграло важную роль в продолжении учебы. Мы считаем, что в будущем использование интернета приобретет еще более важное значение для изучения иностранных языков.

Проблемы в изучении иностранных языков возникают из-за разницы в привычках мышления людей разных культур, например употребления в языке фразеологизмов, пословиц и поговорок, которые оказываются очень сложными для понимания иностранцами.

Для нас представляет особый интерес опыт изучения русского языка китайцами. Хотя китайский и русский языки относятся к разным языковым семьям, что вызывает серьезные трудности в их изучении соответственно русскоговорящими и китайскоговорящими, обмен культурным опытом между людьми, изучающими названные языки, никогда не прекращался. Несколько китайцев, изучающих русский язык, поделились своими впечатлениями, связанными с процессом изучения русского языка.

Вань Жао (слушатель первого курса Военной академии Республики Беларусь): «Для меня самым трудным в изучении русского языка является произвольность порядка слов в высказывании, из-за чего я часто путаю позиции лексем в сложных предложениях».

Дямянг Чюджен (студентка первого курса Пекинского университета иностранных языков): «Конечно, это очень трудно сразу понять грамматику русского языка, учитывая тот факт, что даже носители часто делают грамматические ошибки. Но бесплатные сайты изучения русского языка в интернете очень помогают мне скорее и эффективнее овладеть трудными случаями грамматики».

Лю Вань (профессор русского языка Военного инженерного института Китайской Народной Республики): «Несомненно, вначале изучение любого языка вызывает интерес, потому что на первых этапах изучающие знакомятся с различными интересными дисциплинами, такими как история, музыка, искусство, но только после появляются настоящие трудности: скучные и сложные тексты, специальная лексика и др.».

Таким образом, иностранные языки занимают большое место в любой области межкультурной коммуникации, поэтому исследование и развитие методик изучения различных языков должны соответствовать потребностям времени. В частности, методики, направленные на использование электронных ресурсов, имеют огромный потенциал в области изучения иностранных языков, поэтому наибольшего внимания заслуживает развитие этой области как в преподавании, так и в изучении неродных языков.

СПИСОК ИСПОЛЬЗОВАННЫХ ИСТОЧНИКОВ

1. Бердичевский, А. Л. Современные тенденции в обучении иностранному языку в Европе / А. Л. Бердичевский // Русский язык за рубежом. – 2002. – № 2. – С. 60–65.
2. Верещагин, Е. М. Язык и культура. Лингвострановедение в преподавании русского языка как иностранного / Е. М. Верещагин, В. Г. Костомаров. – 3-е изд., перераб. и доп. – М. : Рус. яз., 1983. – 269 с.
3. Гудков, Д. Б. Межкультурная коммуникация: проблемы обучения : лекц. курс для студентов РКИ / Д. Б. Гудков. – М. : Изд-во МГУ, 2000. – 120 с.
4. Чумак, Л. Н. Методика преподавания русского языка как иностранного : учеб. пособие / Л. Н. Чумак. – Минск : БГУ, 2009. – С. 88–132.

СЕКЦИЯ № 9 ИНОСТРАННЫЙ ЯЗЫК В СОВРЕМЕННЫХ СОЦИОКУЛЬТУРНЫХ УСЛОВИЯХ

УДК 802.0(07.07)

ЛИНГВИСТИЧЕСКАЯ ИНТЕРПРЕТАЦИЯ БИНАРНЫХ ОППОЗИЦИЙ

Быкович Д. А.

ГУО «Институт пограничной службы Республики Беларусь»

Серёгина С. Е.

ГУО «Институт пограничной службы Республики Беларусь»

Термин «бинарная оппозиция» происходит от латинского *binarius*, что означает «двойной, состоящий из двух компонентов» [1, с. 48–49]. Данное понятие было введено русским лингвистом Н. С. Трубецким, впервые предпринявшим попытку систематизации оппозиции. В настоящее время бинарная оппозиция понимается как «универсальное средство рационального описания мира, где одновременно рассматриваются два противоположных понятия, одно из которых утверждает какое-либо качество, а другое – отрицает» [2, с. 72]. Именно бинарная оппозиция рассматривается как одно из неотъемлемых качеств дискурсивного мышления, противопоставляемого различным формам интуиции. Они могут подразделяться на два вида: онтологические оппозиции и прагматические оппозиции.

Принимая терминологию В. Г. Гака, к онтологическим бинарным оппозициям мы относим оппозиции, закреплённые в системе языка и зафиксированные в словарном фонде [3, с. 43]. К прагматическим оппозициям относятся оппозиции, создаваемые говорящим или пишущим в конкретный момент и служащие его прагматической цели. При этом такие оппозиции могут состоять из элементов, которые не связаны отношениями противоположности в языковой системе. Элементы бинарных оппозиций вступают между собой в определённые семантические отношения.

Для иллюстрации высказанных положений рассмотрим примеры прагматических оппозиций. Приведённый ниже пример взят из книги М. Брэгга *The Adventure of English. The Biography of a Language* [4, с. 10], в которой в доступной и увлекательной форме рассказывается история развития английского языка начиная со времен кельтов и переселения англосаксов на Британские острова и до наших дней. Описывая кельтскую письменность, автор рассказывает о ру-

ническом алфавите: *Runes could not only be used for poetry, they were sufficiently developed to have coped with War and Peace.*

В приведенном примере прагматическую оппозицию образуют единицы *poetry* и *War and Peace*, которые в системе языка не противопоставляются, поскольку принадлежат разным классам. В языковой системе, как правило, противопоставляются либо сами классы: *poetry* и *prose*, либо элементы одного класса, например: *novel* и *verse*. В приведенном же примере рассматриваемые единицы не только принадлежат разным классам, но и представляют собой элементы разных категорий. Так, единица *poetry* обозначает жанр, т. е. класс объектов. А единица *War and Peace* является номинацией конкретного представителя класса *prose*. Причем любопытно отметить, что она представляет собой не просто пример представителя класса, а называет совершенно конкретного представителя. Таким образом, мы видим, что в данной оппозиции противопоставляются в принципе непротивопоставляемые понятия, которые соотносятся как «класс – конкретный представитель», как если бы мы, например, противопоставляли классу мужчин конкретного представителя класса женщин (например, Елизавета I), т. е. непротивопоставляемые единицы.

Таким образом, противопоставление *poetry – War and Peace* лишь усиливает прагматическое намерение автора, а именно: показать, что рунический алфавит представляет собой полноценный алфавит, на котором могло бы быть написано даже такое объемное и философское произведение. Любопытен также тот факт, что один из членов бинарной оппозиции сам представляет собой бинарную оппозицию, которую можно отнести к онтологическим, т. е. оппозициям, зафиксированным в языковой системе и воспринимаемым носителями языка как противоположности. Война и мир представляют собой разные грани человеческого бытия и воспринимаются как противоположные сущности. Таким образом, даже с точки зрения структуры прагматические оппозиции отличаются от онтологических, которые представляют собой противопоставление двух элементов.

В следующем примере, взятом из романа К. Бушнелл *Four Blondes*, противопоставляются элементы одного класса – рода деятельности, профессии: *It was one thing to be Janey Wilcox, the model, and quite another to be Janey Wilcox, the real estate agent* [5, с. 54].

Героиня романа красивая и уверенная в себе блондинка не мыслит своей жизни вне общества богатых и знаменитых людей, причем в ее понимании человек, зарабатывающий около 1 млн долларов в год, богатым не является. Поэтому когда она лишилась очередного богатого поклонника и перед ней встала суровая необходимость зарабатывать себе на жизнь, она решила попробовать свои силы в роли агента по недвижимости. Но для героини романа это не две разные профессии, а два разных мира, что и отражается в прагматической оппозиции *the model – the real estate agent*.

Аналогичный пример находим в романе Р. Стаута *Death Of A Doxy*. Герой романа, частный детектив, пытаясь получить нужную ему информацию, противопоставляет свою профессию профессии журналиста: *I'm not a newshound try-*

ing to get a headline, I'm a private detective trying to dig up some facts [6, с. 45]. В данном случае мы имеем дело с прагматической оппозицией, в которой противопоставляются лексические единицы одного класса – номинации рода деятельности. Однако стилистически они принадлежат различным слоям: *private detective* – нейтральному слою, а *newshound* – сленгу, т. е. стилистически окрашенной лексике. Такое противопоставление разностилевых единиц служит прагматической цели автора. Признак, по которому единицы противопоставляются, присущ обеим профессиям: получение информации. Информация же, как известно, может быть использована во благо или во зло. Это и хочет показать герой романа бинарной оппозицией *private detective* – *newshound*. Он не только относит себя к классу *private detective*, но и исключает себя из класса *newshound*, тем самым демонстрируя, что информация нужна ему для раскрытия преступления, а не для других неблагоприятных целей.

Еще в одном романе К. Бушнелл *Trading Up* изображено высшее общество Нью-Йорка, мир влиятельных и, главное, богатых людей шоу-бизнеса, мира моды, киноиндустрии и прочих. Этот мир четко поделен на негласные классы: класс знаменитостей и класс тех, кто их обслуживает. Причем единственный признак, по которому кто-либо входит в первый класс, – это условие, что человек является знаменитостью, тогда как единственный признак, на основании которого человек попадает в класс обслуги, – это его профессия. Образование и происхождение при такой категоризации значения не имеют. Противопоставление этих двух классов можно посмотреть на следующем примере: *New York might have been the land of reinvention, but everybody knew there was an unbreachable line between “celebrities” and “service people”, and lawyers, for all their education and expertise, are still “service people”* [7, с. 8].

Анализируя этот пример, мы можем заметить следующее: в оппозицию поставлены лексические единицы, которые не являются противоположностями в языковой системе. Более того, в языковой системе они принадлежат к разным классам: лексическая единица *service people* принадлежит к семантическому классу «род деятельности, профессия» и не содержит в себе оценочный компонент, а лексическая единица *celebrities* несет в себе оценочный компонент. Нетрудно заметить, что в рассматриваемой оппозиции оценочный компонент приобретает и лексическая единица *service people*. Причем в данном примере он содержит негативную коннотацию.

Подводя итог, следует отметить, что оппозитивные отношения присущи всем сферам устного и письменного общения. Без них, в частности, невозможно ведение спора или дискуссии. Такой вид речевого взаимодействия, как дебаты, целиком и полностью построен на оппозитивных отношениях, поскольку оппозиции представляют собой форму отражения противоположных сторон ситуации реальной действительности. Поэтому нам кажется вполне правомерным говорить об аргументативной семантической составляющей бинарных оппозиций.

СПИСОК ИСПОЛЬЗОВАННЫХ ИСТОЧНИКОВ

1. Руднев, В. П. Энциклопедический словарь культуры XX века. Ключевые понятия и тексты / В. П. Руднев. – М. : Аграф, 2009. – 342 с.
2. Трубецкой, Н. С. Классификация оппозиций // Основы фонологии / Н. С. Трубецкой. – М. : Аспект Пресс, 2000. – 201 с.
3. Гак, В. Г. Языковые преобразования / В. Г. Гак. – М. : Школа «Языки русской культуры», 1998. – 768 с.
4. Bragg, M. The Adventure of English. The Biography of a Language / M. Bragg. – London : Hodder and Stoughton, 2003. – 354 p.
5. Bushnell, C. Four blondes / C. Bushnell. – London : Abacus, 2003. – 307 p.
6. Stout, R. Death of a doxy / R. Stout. – New York : Bantam Books, 1995. – 173 p.
7. Bushnell, C. Trading up / C. Bushnell. – London: Abacus, 2003. – 548 p.

УДК 801:316

МУЛЬТИКУЛЬТУРАЛИЗМ В УСЛОВИЯХ ЯЗЫКОВОЙ ПОЛИТИКИ

Дайнеко Л. С.

ГУО «Институт пограничной службы Республики Беларусь»

Развитие современного общества – это процесс динамического взаимодействия множества различных культур, каждая из которых обладает своими традициями. Ценности одной культуры часто несовместимы с ценностями другой, а иногда и настолько уникальны, что их понимание и признание доступны далеко не всем. Непонимание и нежелание уважать и признавать ценности чужой культуры часто приводят к нетерпимости, дискриминации и даже к прямой агрессии по отношению к ней. В таких условиях все чаще и в речах политических деятелей, и из средств массовой информации звучат термины «мультикультурализм», «языковая политика» и «мультикультурное общество».

Что такое мультикультурность? Существует несколько значений данного понятия. Термином «мультикультурный» иногда обозначают культурное, языковое и конфессиональное разнообразие населения страны или региона. Мультикультурализм обозначает также политику государства, направленную на поддержку и правовое обеспечение такого многообразия и идеологическое обоснование такой политики. Мультикультурализм – это способ взаимодействия разных государств, этносов и наций на международной арене. Мультикультурализм связан с такими идеалами, как свобода, демократия, право каждого че-

ловека на самоопределение. Мультикультурализм призван сохранить культурное многообразие планеты [1, с. 24].

Мультикультурализм – сложный и неоднозначный феномен. С одной стороны, он предотвращает «столкновение цивилизаций» путем создания единых правовых норм. С другой стороны, он порождает квазинационализм, который разрушает основы нации, нивелирует вековые устои, обычаи, традиции.

Мультикультурализм имеет свои достоинства и недостатки. Решая одни проблемы, он порой создает другие. В начале XXI столетия стали очевидны положительные и отрицательные черты мультикультурализма. Соответственно, вопрос о перспективах мультикультурализма, аргументах «за» или «против» данной программы сегодня чрезвычайно важен и актуален. К наиболее значимым достоинствам мультикультурализма относятся следующие.

Во-первых, мультикультурализм сохраняет пеструю этническую, языковую, религиозную картину мира. Включая большие и малые страны в общую систему коммуникации, он обеспечивает равное или пропорциональное участие всех народов в историческом процессе.

Во-вторых, мультикультурализм анонсирует справедливое отношение к каждому человеку, признание прав национальных меньшинств, успешную реализацию политики «открытых дверей». Культурные различия народов не игнорируются, как было прежде, а серьезно изучаются, учитываются и принимаются во внимание.

В-третьих, мультикультурализм создает меньшинствам равные условия развития, компенсирующие их интеграцию в широкое культурное пространство, путем социальной и экономической поддержки. Предоставление им льгот на ипотеку, квот на образование, грантов на научные исследования гарантирует стабильность общества.

В-четвертых, мультикультурализм (либо осознанная стратегия культурного плюрализма) имеет преимущество по сравнению с такими вариантами политики в отношении мигрантов или меньшинств, как ассимиляция, сегрегация, исключение. Мультикультурализм противостоит ксенофобии, расизму, апартеиду [2, с. 48].

Недостатки или издержки мультикультурализма обусловлены нижеуказанными моментами.

Во-первых, мультикультурализм подрывает культурную унификацию как основу нации. Формирование смешанных или космополитических идентичностей ведет к расколу нации, ослабляет этнические связи, нивелирует историческую специфику регионов.

Во-вторых, мультикультурализм угрожает политическому единству страны. Подмена гражданского общества совокупностью автономных или конкурирующих друг с другом этнических групп иногда приводит к дезинтеграции сообщества, возникновению внутри него опасных анклавов.

В-третьих, мультикультурализм имеет своим побочным продуктом «категоризацию» меньшинств. Постоянная финансовая, государственная, административная поддержка меньшинств в известной мере ущемляет интересы боль-

шинства, которое должно проявлять толерантность независимо от того, проявляют ли ее меньшинства.

В-четвертых, мультикультурализм часто выступает как экспансия западных ценностей. Навязывание европейского или американского образа жизни приводит к утрате уважения к другой (африканской или азиатской) картине мира. Под видом глобализации осуществляется вестернизация культуры.

Кроме того, мультикультурализм создает ряд серьезных проблем.

Во-первых, неравномерное цивилизационное развитие стран Востока и Запада приводит к столкновению культурных миров. Западная Европа и США уже вступили в «постнациональную стадию», тогда как многие страны Азии, Африки и Латинской Америки пока еще только переживают процесс «этнизации» или «образования нации».

Во-вторых, внешняя иммиграция способствует образованию анклавов внутри Европы, которые принадлежат к совершенно иным культурным мирам, например алжирцы во Франции, вьетнамцы в России, сирийцы в Германии, марокканцы в Испании. Мигранты разрушают европейскую культурную среду и создают напряжение в геополитике.

В-третьих, для многих стран Западной Европы возникает проблема защиты от нашествия иммигрантов, культура и социальная практика которых противоречит законам страны или идет вразрез с моральными нормами. В результате коренное население Европы ощущает себя «чужестранцами на своей земле» [2, с. 198].

Обобщая политику государств, придерживающихся политики мультикультурализма в настоящее время (Германия, Франция, Англия, Италия, Швеция, Канада, Австралия), можно перечислить ряд конкретных мер (цель – помочь этнокультурным группам войти в общество, не меняя своих ценностных установок):

1. Политика «позитивной дискриминации»: представители этносоциальных групп пользуются гораздо большими социальными льготами, чем им это требуется. Такая политика «мультикультурного заискивания» приводит к недовольству коренного населения, а следовательно, усугубляет конфликты, а не решает их.

2. Языковая и образовательная политика: представители этнокультурных групп могут изучать как язык титульной нации, так и свой родной.

3. Достижение равноправия в отношении трудоустройства.

4. Решение жилищного вопроса. Эта мера наиболее успешно была реализована в государствах, где удалось наделить этнические группы (например, мигрантов) жилищем, но и избежать густонаселенных гетто.

Очевидно, что мультикультурализм современности несет в себе конструктивный, гуманистический, а не деструктивный потенциал, что дает основания для надежд на изменение в перспективе ценностей, присущих современному массовому обществу, страдающему приземленностью ценностных ориентиров и чертами антигуманизма.

Тем не менее в условиях глобализации и миграции мультикультурализм приносит с собой новые вызовы, такие как национальные и политические конфликты, угроза терроризма, возможность конфликта цивилизаций, проблематизируется даже вопрос прав человека.

Таким образом, анализ практики мультикультурализма открывает как «плюсы» (сохранение мира, ликвидация сепаратизма, признание прав меньшинств, устранение шовинизма), так и «минусы» (разрушение нации, политическая дезинтеграция, анклавизация, категоризация меньшинств). Несмотря на ряд нюансов, мультикультурализм весьма продуктивен в решении конфликтов и разногласий тем, что позволяет каждому из нас взглянуть на свою страну, историю, традицию глазами другого человека и, получив более объемную и панорамную картину мира, преодолеть веру в собственное превосходство.

СПИСОК ИСПОЛЬЗОВАННЫХ ИСТОЧНИКОВ

1. Бенхабиб, С. Притязания культуры, равенство и разнообразие в глобальную эру / С. Бенхабиб. – М., 2003. – 258 с.
2. Иноземцев, В. Л. Притязания культуры, равенство и разнообразие в глобальную эру / В. Л. Иноземцев. – М., 2003. – 306 с.

УДК 801:316

НОРМАТИВНЫЙ ЯЗЫК И СОВРЕМЕННЫЕ СОЦИАЛЬНО-ТЕРРИТОРИАЛЬНЫЕ ДИАЛЕКТЫ В ВЕЛИКОБРИТАНИИ

Дубинин Д. В.

ГУО «Институт пограничной службы Республики Беларусь»

Современная социолингвистика понимается как наука, изучающая взаимоотношения между языком и обществом, рассматривающая особенности языка разных социальных и возрастных групп, а также ситуации выбора говорящим того или иного варианта языка.

У. Лабов еще в 60-е гг. XX в. разработал методологию, которая позволила установить взаимоотношения между вариативностью языковых форм и социальной структурой общества. Как выяснилось, например, в Великобритании, где произношение говорящего играет огромную роль при создании положительного образа в бизнесе, политике и свидетельствует об образовательном уровне, существует немало ситуаций, когда более благоприятное впечатление

на аудиторию производят носители менее престижных произносительных вариантов – региональных диалектов [2, с. 55].

В 1984 г. английский лингвист Дэвид Роузварн впервые заявил о появлении нового диалекта с особыми фонетическими и социально-маркированными характеристиками, который он назвал Estuary English (EE). Ученые-лингвисты во всем мире, не только в Великобритании, отнеслись к обозначенному Д. Роузварном явлению с интересом, но неоднозначно [4, с. 30].

Современную диалектологическую ситуацию в Великобритании нельзя назвать простой: северные диалекты подразделяются на три подгруппы; средние диалекты – на десять подгрупп; восточные – на пять; западные – на две подгруппы; южные – на десять подгрупп. Фактически каждое графство в Англии отличается своим диалектом, не говоря о Шотландии, Уэльсе, Северной Ирландии.

Необходимо добавить, что все эти диалекты «живые», люди говорят на них, а иностранцу, который изучал, пусть даже на очень хорошем уровне, Standard English (SE), понять этот «неправильный» английский просто невозможно.

Глобализация английского языка, о которой так много говорят и пишут, как все сложные явления, является палкой о двух концах. Наряду с повышением престижности английского языка она привела к тому, что в условиях демократизации «чистый» английский уже не являлся средством более или менее внятной коммуникации. Только в столице Великобритании проживает более 300 этнических сообществ. Лингвистическая ситуация очень непростая: между собой соплеменники говорят на родном языке, с британцами и представителями других национальностей – по-английски. При разных системах артикуляции, ритма, темпа этот новый английский звучит порой экзотично. Несмотря на свое предубеждение против иностранных языков, англичане вынуждены обращать внимание на чужие языки. Этот фактор способствовал снижению престижа SE – ведь самим англичанам тоже приходится общаться и достигать понимания с представителями других этнических общин [2, с. 44].

Экстралингвистические факторы тоже во многом способствовали распространению EE. Это, прежде всего, влияние средств массовой информации, дикторы которых также являются носителями региональных диалектов, строительство широко развитой сети транспортных коммуникаций, позволяющее людям легко мигрировать.

В коммерцию и политику приходит все больше людей из низших слоев общества. Именно их речь во многом способствует продвижению EE. В связи с демократизацией общества стало непрестижно говорить на очень правильном английском, в некоторых случаях переход на Received Pronunciation (RP) расценивается как попытка дистанцироваться от собеседника. На EE говорила в неофициальной обстановке принцесса Диана, на нем говорит принц Гарри, в личном произношении и словоупотреблении королевы Елизаветы заметны сдвиги в сторону EE.

Наиболее явным отличием EE от SE является фонетическая составляющая. Особенностью Британии является отсутствие региональных характеристик

в речи представителей высших слоев общества. В ЕЕ, как и в других формах региональных вариантов, наблюдаются ярко выраженные территориальные произносительные особенности.

Д. Роузварн относит к ним, кроме ряда просодических характеристик, вокализацию [ɪ] (miwk вместо milk), гортанную смычную в консонантном окружении (quite nice произносится как kwai' nais), произнесение [g] на конце слов типа thing, sing, дифтонгизацию в словах типа four, pour, монофтонгизацию некоторых дифтонгов в словах типа purity, super и некоторые другие.

В произношении носителей ЕЕ зазвучали явные признаки, характерные для лондонского Cockney: выпадение начального [h] ('orse вместо horse), исчезновение назального в окончании -ing (goi'n'), появление звука [r] там, где его нет на письме (saw-r-it вместо saw it) и др.

В области грамматики изменения носят последовательный характер перехода от синтетизма к аналитизму, которые начались еще в древнеанглийский период и проявляются в последовательном разрушении согласованных категорий и укреплении сущностных, номинативных категорий, расшатывании и ликвидации остаточных согласованных грамматических категорий [1, с. 16].

Это выражается в использовании номинативной конструкции вместо притяжательного падежа (baker shop вместо baker's shop), утрате наречного суффикса -ly, так что определить категорию слова можно только по порядку слов в предложении. В ЕЕ индикатор 3-го лица ед. числа -s у глаголов утрачивается, практически не используется форма прошедшего времени were, только was. Будучи слабонормированной формой языка, ЕЕ использует двойное отрицание, образует множественное число всех существительных по регулярному типу (tooth – tooths), не дифференцирует употребление указательных местоимений ни по числу (these book), ни по категории удаленности (this house over there).

В лексике также наблюдается заметное сходство ЕЕ и Cockney, поскольку ЕЕ заимствовал у лондонского диалекта его самую яркую черту – рифмованный сленг (rhyming slang). Например, Britney Spears = beers.

Носители региональных диалектов, в свою очередь, обеспокоены сильным влиянием лондонских диалектов на другие диалекты, в частности на ливерпульский, представляющий собой смесь ирландского и уэльского с английским, который был описан в 1880 г. Александром Эллисом. Исследователь современного ливерпульского акцента Эндрю Хамер утверждает, что молодые люди до 30 лет под влиянием Cockney произносят thick как fick, Smith как Smiff, fink вместо tink и bruvver вместо brudder. Э. Хамер утверждает, что ЕЕ угрожает национальным диалектам. RP используют только 3 процента населения Великобритании и 1,5 миллиарда жителей других стран.

В данное время в Англии наблюдается противоположная ситуация, характерная для ЕЕ, – ненормативные структуры переходят в статусно более высокую сферу употребления, заменяя собой норму, причем захватывают такие области употребления, которые прежде были оплотами нормы – радио, телевидение.

В настоящее время английский язык является одним из официальных языков ООН. Великобритания XXI в. – это многонациональная, многоязыковая и

многодиалектная страна, численность некоренного населения которой с каждым днем увеличивается, однако вместе с этим увеличивается отъезд коренного населения страны. Английский язык на данном этапе своего развития стал занимать место лингва франка. Нет почти ни одной страны в мире, в которой не изучали бы английский язык, а в таких странах, как США, Канада (наряду с французским языком), Австралия, Новая Зеландия, Ирландия (наряду с ирландским языком), он является официальным языком. Однако столь широкомасштабное распространение английского языка заставляет лингвистов задуматься о будущем английского языка и развитии его национальных вариантов и диалектов.

СПИСОК ИСПОЛЬЗОВАННЫХ ИСТОЧНИКОВ

1. Бубенникова, О. А. О современной культурно-лингвистической ситуации в Англии / О. А. Бубенникова // Вестн. МГУ. Лингвистика и межкультур. коммуникация. – 2000. – № 3. – С. 7–20.
2. Петрова, Е. С. Estuary English как социально-территориальный диалект / Е. С. Петрова // Англистика: современные достижения и традиции : тез. докл. – СПб., 1998. – С. 43.
3. Labov, W. The Social Stratification of English in New York City. Washington DC. – New York : Harmondsworth : Penguin, 1966. – 285 p.
4. Roseworn, D. Estuary English / D. Roseworn // Times Educational Supplement. – 19 Oct. 1984. – P. 29.

УДК 355/359:31

ИНОСТРАННЫЙ ЯЗЫК В СОВРЕМЕННЫХ СОЦИОКУЛЬТУРНЫХ УСЛОВИЯХ

Кисляк И. В.

ГУО «Институт пограничной службы Республики Беларусь»

В наше время изучение иностранных языков является важным аспектом жизни современного человека. Оно дает нам возможность знакомства с культурой и традициями разных стран, способствует развитию мышления, воображения и памяти. Знание языка необходимо для полноценного взаимодействия государств друг с другом во многих сферах жизни (наука, политика, культура, искусство и т. д.). Владение иностранным языком в наши дни – одно из условий профессиональной компетенции.

Изучение иностранного языка – не столько приобретение фонетических, лексических и грамматических навыков и их правильное использование в речи, сколько сложный процесс знакомства и взаимодействия с другой культурой. Сам процесс совсем нескучный. Это творческое, увлекательное занятие, которое развивает мировоззрение, позволяет усовершенствовать логическое мышление и коммуникабельные качества, умение выражать свои мысли кратко и четко. Более того, в современном обществе такие знания не просто желательны. Они необходимы. Каждый желающий может выбрать доступный и самый приемлемый вариант, для того чтобы изучить тот язык, который его интересует. Сегодня существует огромное количество способов изучения иностранных языков: особый подход и уникальные разработки уроков. Конечно, самостоятельно бывает сложно сориентироваться в потоке бескрайней информации и сделать правильный выбор в предлагаемых современных методиках. Однако есть и более стандартные методы изучения языка – курсы, специализированные учебные заведения, наконец, занятия с репетитором.

С развитием международных деловых контактов, освоением новых зарубежных технологий и расширением профессионального сотрудничества с иностранными специалистами возросла потребность в специалистах, владеющих иностранными языками. Владение иностранным языком делает духовный мир человека богаче, учит лаконично выражать свои мысли. Чтение литературы и просмотр художественных фильмов на языке оригинала позволяют нам глубже понять замысел писателей и режиссеров. Изучение иностранных языков помогает лучше понять значение слов родного языка, проследить влияние одного языка на другой, а также открывает перед людьми возможность путешествовать по разным странам мира и легко общаться. Специалисты со знанием иностранного языка требуются все большему числу компаний и учреждений, а имеющийся спрос обуславливает открытие курсов иностранных языков, лингвистических центров и других учебных заведений подобной направленности.

Языки, на которых говорят люди, гораздо более разнообразны и многочисленны, чем считают многие носители основных языков мира. В настоящее время на земном шаре существует более 6000 различных языков. Историю языков можно восстановить, сопоставив между собой их лексический состав и грамматический строй, однако сегодня ведутся исследования более отдаленных языковых связей, которые, возможно, откроют нам единственный источник всех языков мира.

Еще в большей степени, чем в школе, меняется отношение к иностранному языку в высшем учебном заведении. И это очевидно, ведь именно высшее учебное заведение является последней ступенью в образовательной системе государства, и оно занимается подготовкой специалиста, способного вступить в реальную жизнь со всеми ее требованиями и запросами. Новое отношение к иностранному языку проявляется уже на уровне поступления в высшее учебное заведение. Прежде всего, эта необходимость объясняется требованиями современного общества и специальности, которую получает студент. Но для государства самое главное – это качество образования, которое оно дает будущему

специалисту. И здесь без отличного знания иностранного, а лучше нескольких, не обойтись.

Необходимость внедрения новых информационных технологий во все сферы человеческой жизни все очевиднее. Трудно представить современную жизнь без компьютера. Он стал такой же важной составляющей, как калькулятор, записная книжка, печатная машинка, музыкальный центр, устройство для доступа и хранения информации. Мир информатики говорит на английском языке. Большинство сайтов в интернете на английском языке. Овладение современной компьютерной техникой, и особенно интернетом, тоже невозможно без знания английского языка.

Таким образом, владение иностранными языками просто необходимо для полноценной и грамотной работы (где самым распространенным видом деятельности является работа в интернете): общение, конференции, иностранные партнерства. Применение знаний иностранного языка позволяет заводить иностранные знакомства, которые впоследствии приводят к сотрудничеству и деловым связям, то есть расширению и укреплению международных связей в целом.

СПИСОК ИСПОЛЬЗОВАННЫХ ИСТОЧНИКОВ

1. Балезин, Д. Зачем изучать иностранные языки? [Электронный ресурс] / Д. Балезин. – Режим доступа: www.yourfreedom.ru/zachem-izuchatinostrannye-yazyki. – 2007.

2. Тилене, Л. П. Дополнительное лингвистическое образование должно развиваться на качественно новом уровне / Л. П. Тилене // Босс. – 2011. – № 2. – С. 5–7.

3. Шестов, М. Да! Вы можете выучить в совершенстве любой язык и научить себя учиться эффективно / М. Шестов. – Нью-Йорк : Wayward Ventures, 1997.

УДК 372.881.1

ЗНАЧЕНИЕ ЯЗЫКОВОЙ ПОДГОТОВКИ В ОБЕСПЕЧЕНИИ ПОГРАНИЧНОЙ БЕЗОПАСНОСТИ

Лазовская А. Э.

ГУО «Институт пограничной службы Республики Беларусь»

Анализ практики языковой подготовки пограничников в сопредельных государствах Европейского союза, Украине и Российской Федерации показал,

что основным языком, изучаемым в ведомственных учреждениях образования, является английский.

Как в Республике Беларусь, так и за рубежом уровень языковой подготовки зависит от программных требований, характера выполняемых задач, а также от степени освоения материала в рамках обязательного (среднего) образования.

В то же время доминирование именно английского языка в учебном процессе объясняется вестернизацией международных и общественных отношений [1]. При этом параллельно происходит его трансформация.

В частности, английский, на котором говорят в США, Азии и Европе, отличается от эталонного английского в Великобритании. Это объективно, так как данный язык применяется не на своей этнической территории и не носителями языка, что ведет к его упрощению и унификации. Вместе с этим остальные языки усложняются за счет вкрапления в них английского (так называемых международных слов) и его модификаций, а также возвращения забытого (ранее используемого) национального контента.

Одновременно с английским языком в сопредельных государствах осуществляется системная подготовка пограничников по языкам сопредельных стран, что является классической практикой. Наряду с учебными заведениями пограничных ведомств, такой подход присущ учреждениям образования, функционирующим в интересах специальных и внешнеполитических (дипломатических) служб.

Данная ситуация имеет объяснение в силу того, что все эти направления деятельности связаны с трансграничными процессами. Потеря пограничными структурами возможности полноценно отслеживать межгосударственные трансграничные коммуникации на национальных языках, безусловно, приведет к снижению контроля оперативной обстановки на государственной границе. Например, в Национальной академии Государственной пограничной службы Украины (г. Хмельницкий) функционирует факультет иностранных языков и гуманитарных дисциплин, в структуру которого входят три кафедры, обеспечивающие подготовку по иностранным языкам: английскому, немецкому, а также по языкам всех сопредельных государств, кроме русского (польский, словацкий, венгерский, румынский), на кафедре переводов [2].

В Академии Федеральной службы безопасности России (г. Москва) также функционирует факультет иностранных языков, обеспечивающий изучение и подготовку переводчиков не только английского, но и других иностранных языков (более 40 языков), в число которых входят распространенные европейские языки, а также восточные и редкие языки, такие как вьетнамский, персидский, турецкий, китайский, корейский, сербский, японский, языки иврит и дари, языки стран СНГ [3].

В системе подготовки пограничной охраны Польши и Литвы на регулярной основе осуществляется обучение русскому языку. Военная академия Республики Беларусь, Институт пограничной службы Республики Беларусь и Ин-

ститут национальной безопасности Республики Беларусь также реализуют аналогичные задачи.

Таким образом, пограничными ведомствами сопредельных государств и отдельными силовыми структурами Республики Беларусь реализуется мультикультурный подход к организации языковой подготовки. Учитывается устойчивая, противоположная вестернизации тенденция укрепления национальной идентичности государств (в том числе Польши, Литвы, Латвии, Украины). В рамках данного процесса происходит лидерализация национальной культуры и языка, а также усиление национального контента в информационном пространстве.

На этом фоне отмечается постепенное вытеснение русского языка на приграничных территориях сопредельных с Республикой Беларусь государств Европейского союза и Украины, что связано с сокращением численности русскоговорящего населения, ослаблением влияния диаспоральных структур, а также с развитием националистических настроений. Данная наметившаяся тенденция указывает на необходимость учета данного факта в системе подготовки будущих специалистов.

Говоря о современном характере коммуникаций в пограничном пространстве Республики Беларусь, а также сопредельных государств Европейского союза и Украины, следует учитывать тот факт, что при решении общих бытовых и административных вопросов иностранцами, пересекающими государственную границу или находящимися на приграничной территории, используется английский язык (в его упрощенной форме).

Однако существенный процент иностранцев не владеет английским языком, или уровень его знания минимальный. В данных условиях при решении задач обеспечения пограничной безопасности Республики Беларусь, требующих детализации и точности понимания, возникает необходимость знания их национального языка. Особое значение для сотрудников органов пограничной службы Республики Беларусь (подразделения границы и пограничного контроля, оперативные подразделения, погранпредставительский аппарат) имеет владение языками сопредельных государств, которое обеспечивает:

- качественную оценку обстановки в сопредельном приграничье;
- оценку влияния процессов, происходящих в сопредельном государстве, на ситуацию в нашем приграничье;
- эффективное противодействие трансграничной преступности.

Практика деятельности органов пограничной службы Республики Беларусь в рамках противодействия трансграничной преступности свидетельствует о том, что криминал приграничья не использует английский язык. Коммуникация криминальной среды, образуя социолект, основывается на применении национального языка с заимствованиями из языка сопредельного государства.

В условиях осложнения обстановки в пограничном пространстве Республики Беларусь потребность в изучении польского, литовского и латышского языков значительно возрастет. Это объясняется еще и тем, что англоязычный вариант информационных ресурсов сопредельных государств Европейского союза гораздо меньше по объему ресурсов на национальных языках. Именно

поэтому пограничные ведомства России, Украины, Польши, Литвы и Латвии системно осуществляют подготовку своих сотрудников по языкам сопредельных государств.

СПИСОК ИСПОЛЬЗОВАННЫХ ИСТОЧНИКОВ

1. Алексеенко, О. В. Вестернизация как одна из тенденций развития современного мирового пространства / О. В. Алексеенко // Вестн. Рос. ун-та дружбы народов. Политология / Рос. ун-т дружбы народов ; редкол. М. М. Мчедлова (гл. ред.) [и др.]. – 2009. – № 4. – С. 65–69.

2. Национальная академия Государственной пограничной службы Украины [Электронный ресурс]. – Режим доступа: <https://nadpsu.edu.ua/struktura/fakultet-inozemnykh-mov-i-humanitarn/>. – Дата доступа: 14.01.2021.

3. Академия Федеральной службы безопасности России [Электронный ресурс]. – Режим доступа: <http://youstudynew.com/obrazovatelnye-uchrezhdeniya-v-moskve/vysshie-uchebnye-zavedeniya-moskvy-vuzy/akademii-v-moskve/fsb-rf-akademiiya-federalnoy-sluzhby-bezopasnosti-rossiyskoy-federacii.html#i-5/>. – Дата доступа: 14.01.2021.

УДК 81'366

ПОНЯТИЕ «СЛОВООБРАЗОВАТЕЛЬНАЯ МОДЕЛЬ»

Лебедев К. Г.

ГУО «Институт пограничной службы Республики Беларусь»

Савеленок Н. В.

ГУО «Институт пограничной службы Республики Беларусь»

Одной из основных функций словообразования по праву является пополнение словарного состава языка. Словообразование находится также на службе у грамматики, выполняя ряд коммуникативных функций. Важнейшей из них является перекатегоризация слов, или образование слова с другими частеречными характеристиками (напр., swim *плавать* – swimming *плавание*, smoke *курить* – smoking *курение*, move *двигаться* – movement *движение* и др.), с целью придания им новых синтаксических ролей.

С помощью словообразовательных процессов осуществляется универбализация, т. е. выражение в одном слове сложных синтаксических конструкций и даже предложений (ср. as black, as coal *черный как уголь* – coal-black; as cold as

ice *холодный как лед* – ice-cold; to fly aimlessly around the town just like a butterfly *летать по городу бесцельно, как бабочка* – to butterfly), компрессия информации в минимальных поверхностных структурах.

Второй общей и, на наш взгляд, главной объединяющей чертой номинативного и коммуникативного аспектов словообразования является единство конечного продукта порождения, т. е. получение особого типа слов – производных слов, или дериватов, отличающихся по целому ряду основополагающих параметров от непродеривированных, простых слов.

Производное есть такая вторичная языковая единица, которая формально и семантически зависит от исходной и при наличии общей ядерной части отстоит от исходной единицы на один деривационный шаг. По смыслу производное всегда может быть объяснено через исходную единицу, оно мотивировано ею и представляет собой некоторое видоизменение ее семантики [1, с. 84].

Между производными словами и их производящими единицами нет и не может быть полного тождества: налицо некоторое структурное сходство и одновременно различие, а также некоторые семантические и/или категориальные сдвиги. Такой тип отношений между словарными единицами характеризуется как отношения словообразовательной производности. Единицы, между которыми они устанавливаются, соотносятся как производящее и производное или как мотивирующее и мотивированное. Производящим, мотивирующим выступают слово или более сложная единица, например словосочетание, на основе структуры и семантики которой строится новое наименование. С формальной точки зрения она может подвергаться различным операциям: полному повторению звуковой формы, свертыванию исходной формы, развертыванию или расширению структуры за счет специально существующих в языке словообразовательных средств, что позволяет выделить в системе конкретного языка действующие способы словообразования. Вследствие различных формальных операций, которые претерпевает производящее слово, в производном слове, образованном на его базе, остаются разные следы, указывающие на его производность от той или иной единицы.

В современном английском языке рефлексией производящего слова в производном чаще всего выступает морфологическая основа производящего слова. Напомним, что это неизменяемая часть слова, к которой присоединяются окончания. В производных типа *performance* *выполнение*, *election* *выборы*, *beginning* *начало*, *arrangement* *приведение в порядок*, *thoughtfulness* *задумчивость* и им аналогичных производящие слова *perform*, *elect*, *begin*, *arrange*, *thoughtful* представлены именно своими морфологическими основами *perform-*, *elect-*, *begin-*, *arrange-*, *thoughtful-*. В ряде случаев, например *wind-driven* *гонимый ветром*, *frost-bitten* *обмороженный*, *unknown* *неизвестный*, производящие слова предстают в виде отдельных своих словоформ – *driven*, *bitten*, *known*. В различного рода сокращениях след производящего слова может сохраняться в виде буквы (напр., BBC – British Broadcasting Corporation, UNO – United Nations Organization, GPO – General Post Office), слога (например, Interpol – International police, doc – doctor, vet – veterenarian, flu – influenza, sec – second, lab –

laboratory, ad – advertisement), некоторого звукового комплекса (напр., brunch (breakfast + lunch)).

Важная роль в формировании производных принадлежит специально существующим в системе языка деривационным аффиксам, или формантам. Поскольку не все аффиксы в составе слов являются деривационными, кардинальной проблемой при описании аффиксальной подсистемы любого языка становится определение деривационного статуса аффиксальных морфем, установление инвентаря деривационных аффиксов и их семантической нагрузки [1, с. 95].

Значима в словообразовательных процессах и сама операция, которая приводит к образованию производного слова. Если это операция присоединения аффикса к производящей базе (например, dependent + in- – independent *независимый*, weak + -ness – weakness *слабость*, appear + re- – reappear *появиться вновь* и т. д.), ее результатом является аффиксальное производное слово. Результатом соединения производящих баз (например, air + line – airline *авиалиния*, coal + basin – coal-basin *угольный бассейн*, ill + luck – ill-luck *невезение*) являются сложные слова. Производные слова, образованные по конверсии (например, to hammer *бить молотком, забивать*; to nail *забивать гвозди, приколачивать*; a move *движение*; a run *бег, пробег*), формируются как итог транспозиции, перекатегоризации производящей базы.

Основной классификационной единицей в словообразовании является словообразовательная модель, или словообразовательный тип. Это схема, образец, аналог, модель, все то, что фиксирует правило построения производных слов, правило, которое учитывает тип производящих основ и словообразовательных средств и формируемую в результате их взаимодействия обобщенную семантику однотипных слов [2, с. 196].

Модель производного – это наиболее общая формула однотипных образований, это их структурно-семантический аналог. Это стабильная структура, обладающая обобщенным лексико-категориальным значением и способная наполняться различным лексическим материалом.

В английском языке есть структурная модель, отражающая строение производных прилагательных – конструкция -ly: womanly *женственный*, manly *мужественный*, kingly *королевский* и т. д.; структурно-семантическая словообразовательная модель этих производных должна указать, что их производящими базами являются наименования лиц по родству, профессии, социальному статусу и т. д., сочетающиеся с суффиксом -ly в значении подобия.

Таким образом, возникновение производных по тем или иным словообразовательным моделям есть результат действия многочисленных закономерностей, или правил.

СПИСОК ИСПОЛЬЗОВАННЫХ ИСТОЧНИКОВ

1. Харитончик, З. А. Лексикология английского языка / З. А. Харитончик. – Минск : Вышэйшая школа, 1992. – 197 с.

2. Кубрякова, С. С. Что такое словообразование / С. С. Кубрякова. – М. : Наука, 1965. – 327 с.

3. Хаскина, Е. М. Продуктивные способы словообразования в современном английском языке / Е. М. Хаскина // Иностран. языки в школе. – 1953. – № 6. – С. 20–29.

4. Царев, П. В. О некоторых активных словообразовательных моделях современного английского языка / П. В. Царев // Иностран. языки в школе. – 1976. – № 5. – С. 23–34.

УДК 378.147

К ВОПРОСУ ОБ ИСПОЛЬЗОВАНИИ НЕКОТОРЫХ ВИДОВ ИКТ НА ЗАНЯТИЯХ ПО ИНОСТРАННОМУ ЯЗЫКУ

Лычковский К. В.

ГУО «Институт пограничной службы Республики Беларусь»

Садовничая Л. М.

ГУО «Институт пограничной службы Республики Беларусь»

В Концепции модернизации обучения офицеров-пограничников определены новые приоритеты. Ведущим аспектом является подготовка молодых офицеров к оперативно-служебной деятельности, которая быстро меняется в информационном обществе, в мире, где постоянно возникает потребность в новых знаниях, в непрерывном повышении квалификации. Проникновение компьютеров в учебный процесс способствовало обновлению традиционных методов и приемов в организации образовательного процесса.

Все эти изменения обусловлены необходимостью создания активной образовательной среды, которая предоставила бы офицерам возможность доступа к различным источникам информации, помогла удовлетворить их интересы. Поэтому современный образовательный процесс должен использовать не только новые технические средства, но и новые формы и методы преподавания, новый подход к процессу обучения.

Одна из актуальных проблем изучения иностранных языков – ориентация всего учебного процесса на активную самостоятельную работу обучаемых, создание условий для их саморазвития. Компьютер не определяет содержание обучения, он является лишь эффективным средством изучения иностранных языков, поэтому разработка методических основ обучения иностранным языкам с помощью компьютера должна базироваться на глубоком анализе дидактических и методических возможностей, способствующих реализации основ-

ной цели в преподавании иностранных языков – формированию умений и навыков коммуникативной компетенции [1, 2].

Современный преподаватель должен считаться с тем, что информационно-коммуникационные технологии обучения (ИКТ) прочно вошли в жизнь. Использование новых информационных технологий расширяет рамки образовательного процесса, повышает его практическую направленность, способствует повышению мотивации обучаемых в образовательном процессе, развитию интеллектуальных, творческих способностей обучаемых, их умений самостоятельно приобретать новые знания и созданию условий для их успешной самореализации в будущем.

К наиболее часто используемым в учебном процессе средствам ИКТ относятся:

- электронные учебники и пособия, демонстрируемые с помощью компьютера и мультимедийного проектора;
- электронные энциклопедии и справочники;
- тренажеры и программы тестирования;
- образовательные ресурсы Интернета;
- DVD- и CD-диски с картинками и иллюстрациями;
- видео- и аудиотехника;
- научно-исследовательские работы и проекты.

Как пример можно предложить разработку одного из занятий по немецкому языку с использованием ИКТ (таблица).

Таблица. – Примерный план занятия по немецкому языку с использованием ИКТ

Этапы занятия	Приемы и методы
Приветствие преподавателя и объявление темы занятия	Приветствие, введение в тему занятия. Тема занятия высвечивается на интерактивной доске (в презентации)
Фонетическая зарядка	Преподаватель читает стихотворение, высвечивая названия городов
Тренировка в употреблении изученных лексических единиц по теме	Фронтальная работа. Заполнение ассоциогаммы с помощью изученных лексических единиц по теме (на интерактивной доске, обучаемые выходят по очереди). Обучаемые делают высказывания о достопримечательностях Лейпцига, Дрездена, Нюрнберга, Веймара на основе составленных ассоциаций. Обучаемые смотрят минутный фильм из сети Интернет о Цвингере, отгадывают город (Дрезден). Обучаемые рассказывают о городах с опорой на клише

Окончание таблицы

Этапы занятия	Приемы и методы
Обучение аудитивным навыкам и умениям	Аудирование. Звучит записанный аудиотекст. Обучаемые говорят, о чем текст (Австрия). Обучаемые дают обоснование своего мнения
Повторение	Презентация «Германия»: повторение
Обучение лексическим единицам по теме	Презентация «Берлин»: а) просмотр презентации; б) перевод по предложениям с помощью словаря Lingvo; в) отработка текста с переводом по слайдам презентации
Обучение чтению с извлечением информации	Обучаемые читают тексты. Называют достопримечательности, о которых в текстах шла речь
Обучение монологическому высказыванию	Обучаемые по презентации без подписей рассказывают о Берлине
Контроль полученных знаний	Обучаемые выполняют тест по городам на компьютерах, программа выдает отметки по выполненным тестам
Итоги занятия. Рефлексия	Рефлексия. Выставляются оценки. Запись задания на самоподготовку

Современное общество диктует свои правила и требует, чтобы образование, если оно хочет оставаться качественным, совершенствовалось так же, как и мир вокруг нас. Более того, в систему образования информатизация должна была войти первой. Но в силу ряда причин использование ИКТ в образовательном процессе только началось. Отсюда вытекает еще одна проблема – большинство преподавателей в учреждениях образования обучались не в такой насыщенной информационной среде, как сейчас. Не все умеют и считают нужным пользоваться какими бы то ни было нововведениями. И без принятия мысли о том, что современное образование невозможно без использования ИКТ, преподаватель не сможет дать обучаемым те знания, которые будут необходимы ему в дальнейшем для прохождения службы. Отказываясь от использования средств ИКТ на занятиях, преподаватель теряет возможность точной регистрации фактов, хранения и передачи большого объема информации, группировки и статистической обработки данных. Применение же компьютера и других ИКТ на занятиях позволит оптимизировать управление обучением, повысить эффективность и объективность учебного процесса при значительной экономии времени преподавателей, мотивировать обучаемых на получение знаний.

СПИСОК ИСПОЛЬЗОВАННЫХ ИСТОЧНИКОВ

1. Безбородова, С. А. Информационные и коммуникативные технологии в образовании / С. А. Безбородова // Педагог. образование в России. – 2013. – № 1. – С. 5–8.
2. Цатурова, И. А. Компьютерные технологии в обучении иностранным языкам : учеб. пособие для вузов / И. А. Цатурова. – М. : Высш. шк., 2004. – 200 с.

УДК 811.147

ЮМОР КАК ИНСТРУМЕНТ ОБЩЕНИЯ ПОЛЬЗОВАТЕЛЕЙ СЕТИ ИНТЕРНЕТ

Мартинкевич Е. В.

ГУО «Институт пограничной службы Республики Беларусь»

В настоящее время в научной среде наблюдается значительный интерес к исследованиям юмора, при этом он изучается либо с интегративной точки зрения, либо с точки зрения конкретных юмористических жанров. В прошлом веке начинают появляться лингвистические теории юмора, исследующие принципы порождения юмористического эффекта и построения текстов юмористического характера.

Актуальность данной темы связана с возрастающей популярностью коммуникации в сети Интернет и развитием новых возможностей использования графических знаков и языковых средств в одном сообщении. При этом свобода виртуального общения способствует сознательному нарушению норм (в том числе с юмористическими целями).

С момента изобретения американскими военными в 1957 г. сеть Интернет поначалу использовалась для передачи специальной информации. Это была новая серьезная техническая система для координации действий воинских подразделений на случай войны. Сегодня Интернет – это сфера свободного общения, развлечения, профессиональной деятельности, обмена информацией сотен миллионов индивидуальных и коллективных субъектов из разных регионов нашей планеты.

Интернет проявляет себя как пространство коллективного творчества, где юмор и позитивные эмоции являются доминирующими стратегиями общения [1–3, 8]. Юмор рассматривается как многосторонний феномен, изучение его различных аспектов можно найти в философских, антропологических, культурологических лингвистических, социологических и психологических ис-

следованиях. В настоящее время растет число исследований проявлений юмора в сети Интернет в связи с проблемами политической активности, гендерного и этнического неравенства.

В самом широком смысле юмор может быть определен как любой стимул, который вызывает улыбки, смех и другие формы спонтанных реакций, обозначающие удовольствие, радость и развлечение в процессе коммуникации. В частности, юмор отражает тип коммуникации, при котором партнеры по общению стараются удивить друг друга и вызвать тем самым позитивные эмоции [5]. Другая перспектива изучения юмора предполагает его связь с личностными характеристиками, такими как оптимистичность [7], способность продуцировать и понимать шутки и другие юмористические стимулы, тенденции использовать юмор для релаксации и преодоления проблемных ситуаций [6]. Вместе с тем юмор культурно специфичен, поскольку использует символы, стереотипы и коды, бытующие в определенное время и в определенном месте, с помощью юмора можно выражать общие ценности, поддерживать статусное распределение между членами сообществ.

В виртуальной среде юмор не только проявляет себя как значимый элемент традиционной смеховой культуры, он приобретает некоторые новые черты, порождаемые уникальными чертами онлайн-коммуникации. Некоторые из этих черт по мере развития интернет-технологий нивелировались (например, анонимность), в то время как такие черты, как интерактивность, мультимедийность и глобальность, по-видимому, сохраняют свое значение как основополагающие для самой сущности всемирной паутины. В эпоху глобализации юмор становится интернациональным, он копируется и тиражируется с потрясающей скоростью, что приводит, скорее, к репродукции юмора в сети, а не к его созданию.

В то же время ироничность является одной из характерных черт общения в эпоху постмодернизма, а благодаря возросшей доступности средств массовой коммуникации отдельные тексты и их компоненты, в том числе юмористические, приобретают популярность и многократно воспроизводятся, что позволяет говорить о возникновении текстовых мемов, а также интернет-мемов, в случае если общение протекает в виртуальном пространстве. Так, под термином «мем» (англ. *memе*, от греч. *mimeme* – имитация) подразумевается идея, поведение, стиль или значение, которое получает распространение между представителями культуры (впервые упоминается в книге Dawkins R. «The Selfish Gene»).

Сетевой юмор отличается от офлайновой формы своего существования. Существует колоссальное множество веб-сайтов (не поддающееся счету из-за своего динамизма), которые предоставляют шутки и анекдоты на самые разнообразные темы. Распространялся анекдот очень энергично, но было множество преград, которые затрудняли, сдерживали необыкновенную мобильность жанра. Теперь же доступ к анекдоту стал намного проще и быстрее благодаря сети Интернет.

Особенности сетевой коммуникации во многом сказываются на формах существования юмора в Интернете. Анекдоты и шутки комментируются, предлагаются различные (новые, более удачные) их варианты. Порой текст даже

шлифуется. Таким образом, нередко рождаются образцы народного творчества. А в форумах и блогах обратная связь более отсрочена, но и она представляет собой форму общения, намного более оперативную и динамичную, чем могут предложить традиционные средства массовой информации.

Следует подчеркнуть, что юмор в Интернете легкодоступен, диалогичен, разнообразен по формам и содержанию. Его особенности во многом обусловлены спецификой самой мировой глобальной технической системы. Юмор является мощным инструментом в построении межличностных и общественных отношений, укреплении коммуникации между людьми. Хотя юмор широко исследуется в социальных науках, широкая экспансия виртуального в повседневную жизнь людей ставит много новых вопросов, связанных с изучением функций юмора и формами его использования в сетевом взаимодействии.

СПИСОК ИСПОЛЬЗОВАННЫХ ИСТОЧНИКОВ

1. Barlow, J. P. A Declaration of the Independence of Cyberspace [Электронный ресурс] / J. P. Barlow // Информац. общество: образование, наука, культура и технологии будущего. – Вып. 3197. – Режим доступа: <https://projects.eff.org/~barlow/Declaration-Final.html>. – Дата доступа: 11.11.2017.
2. Войскунский, А. Е. Групповая игровая деятельность в Интернете / А. Е. Войскунский // Психолог. журн. – Т. 20 ; № 1. – С. 126–132.
3. Проект, Ю. Л. Развитие сетевых технологий как фактор трансформаций жизненного пространства современного человека / Ю. Л. Проект, И. М. Богдановская, Н. Н. Королева // *Universum: Вестн. Герценов. ун-та.* – 2014. – № 1. – С. 89–96.
4. Проект, Ю. Л. Юмор как инструмент взаимодействия пользователей сети Интернет / Ю. Л. Проект // *Информационное общество: образование, наука, культура и технологии будущего.* – 2019. – № 3. – СПб. : Ун-т ИТМО, 2019. – С. 190–201.
5. Gervais, M., Wilson D.S. The evolution and functions of laughter and humor: A synthetic approach / M. Gervais, D. S. Wilson // *Quarterly Review of Biology.* – 2006. – Vol. 80(4). – P. 395–430.
6. Мартин, Р. Психология юмора / Р. Мартин. – СПб. : Питер, 2009.
- 7 Ruch, W. Assessing the “humorous temperament”: Construction of the facet and standard trait forms of the State-Trait-Cheerfulness-Inventory–STCI / W. Ruch, G. Köhler, C. van Thriel // *Humor International Journal of Humor Research.* – 1996. – № 9(3–4). – P. 303–339.
8. Whiting, A. Why people use social media: a uses and gratifications approach. Qualitative Market Research / A. Whiting, D. Williams // *International Journal.* – 2013. – № 16(4). – P. 362–369.

ВЛИЯНИЕ ИНОСТРАННОГО ЯЗЫКА НА ФОРМИРОВАНИЕ ЦЕННОСТНЫХ КАЧЕСТВ ОБУЧАЮЩИХСЯ В СОВРЕМЕННЫХ СОЦИОКУЛЬТУРНЫХ УСЛОВИЯХ

Матусевич Е. Н.

*УО «Мозырский государственный педагогический университет
имени И. П. Шамякина»*

В современных социокультурных условиях требуется отношение к личности как к открытой изменяющейся системе. При этом особое значение приобретает социализация личности, в ходе которой она пытается приспособиться к социальному давлению и установить равновесие между внутренними и внешними ценностями. Сущность социализации состоит в том, что в процессе нее человек формируется как член того общества, к которому он принадлежит.

Включение индивида в социальную среду и деятельность не обходится без внешних воздействий, и именно они стимулируют внутренний прогресс, и эффект социализации заключается в том, что личность формируется и как продукт, и как субъект общественных отношений. Результатом социализации становится социализированность.

Эффективная социализация ребенка, которая подразумевает достижение приемлемого и необходимого уровня социализированности, является общественно значимой, отвечающей требованиям социального заказа государства учреждениям образования.

Для личности, особенно в дошкольном и школьном возрасте, важно создание благоприятных условий для смягчения остроты переживаемых ею кризисов, формирование способов межличностного взаимодействия, которые позволили бы усваивать предлагаемые элементы социального опыта без ущерба для психического здоровья.

Познавательная сфера ребенка формируется в процессе освоения содержательного поля теоретической и практической деятельности, учения и эмоционально-чувственного освоения окружающего мира. Только гуманистически ориентированный образовательный процесс, целью которого является удовлетворение потребностей ребенка с учетом его индивидуальности, может реализовать целый спектр гуманистических, валеологических, нравственных, эстетических и организационно-педагогических условий. Формирование личностной культуры детей, основанной на постепенном погружении в окружающую природную и социальную среду, подводит их к глубокому эмоциональному восприятию, желанию жить в гармонии с внешним миром, в соответствии его законами. Реализация такого образовательного процесса возможна при условии обращения к идеям гуманности, ответственности и оптимизации взаимоотношений человека с человеком, человека с природой, благоговения перед жизнью.

Социальное становление личности – это процесс, в течение которого человек осознает себя в обществе как личность.

Многие образовательные учреждения при отсутствии технологии педагогического управления социализацией осуществляют эту работу порой на интуитивном уровне, что ведет к негативным и необратимым последствиям. Для управления внутренним ресурсом образовательного учреждения руководителям необходимо:

1) научиться исследовать и проектировать реальный процесс управления, обеспечивающий сохранение и развитие образовательного учреждения в современных условиях;

2) создать условия для успешной социализации детей с учетом социального заказа общества и родителей.

Образовательные учреждения могут оказать содействие социализации ребенка, если соответствующим образом организуют и структурируют методические, управленческие, кадровые и другие ресурсы.

Многое в становлении личности может сделать педагог. Выяснив задатки и способности ребенка, изучив семью и среду окружения, он создает условия для его развития. Главным в этом должны стать отношения взаимопонимания с ребенком, только тогда педагог сможет его направить на путь самообразования, вовлечь в дело, в труд, в творчество, искусство. Чтобы достичь этого педагог ищет соответствующие подходы, формы и методы воспитания.

В формировании мировоззрения личности важную роль играет окружающая ребенка социальная и культурная среда, а также его особенный взгляд на все с самого раннего возраста.

Формирование личности, ее социализация связаны с социальным воспитанием. Социальное воспитание – это забота общества о своем подрастающем поколении. Анализируя процесс социального воспитания, педагогу следует помнить, что на ребенка в процессе формирования личности влияют:

- природа и родной язык;
- общение в семье, детском саду, школе, окружающая среда;
- его деятельность;
- средства массовой информации, искусство, литература;
- образ жизни самого ребенка, его стремления, планы, роль, которую он выполняет в микросреде.

Таким образом, социализация, понимаемая нами как непрерывный жизненный процесс соотношения и увязывания индивидуальных особенностей человека с общественными условиями, социальными нормами и правилами поведения, имеет серьезные эмоциональные последствия, которые влияют на психическое здоровье личности. Социализированность, как результат социализации, представляет собой сформированность универсально-эффективных в непрерывно изменяющихся обстоятельствах личностных и социальных качеств, установок, способов социального взаимодействия и является необходимым условием для активного самосознания, самосовершенствования, достижения желаемого уровня развития и статуса без ущерба для здоровья. Развитие лично-

сти не может осуществляться самостоятельно, необходимо целенаправленно воздействовать на нее, создавая для этого психолого-педагогические условия.

Что касается иностранного языка, роли родного языка, то и здесь необходим планомерный и поэтапный подход.

Наша профессиональная деятельность связана с турецким языком. Поэтому и примеры восприятия родного, параллельно с изучением английского языка, будем приводить из опыта, увиденного в Турецкой Республике. Турецкий язык был создан 100 лет назад первым Президентом Турецкой Республики Кемалем Ататюрком. Охват страны – это 70 000 000 человек, жителей Турции. Но имея ежегодно огромный поток туристов, налаженные связи в промышленности, межконтинентальное расположение, страна и ее жители просто обязаны знать английский язык. Но чтобы это было ненавязчиво, фильмы и в кинотеатрах, и по телевидению показывают на английском языке. Таким образом, изучение иностранного языка происходит автоматически, без надрыва.

Изучение иностранного языка должно происходить с девизом «Английский язык – это средство существования», не роскошь. Ведь даже в настоящее время, когда все говорят об IT-стране, первым стоит вопрос знания английского языка, а не высшей математики.

Белорусам легче осваивать иностранные языки, потому что с самого детства в обиходе два языка. Мозг постоянно работает на изучение, поиск отличия и запоминание слов. Исторически сложилось влияние многочисленных войн на территории, когда земли становились полем боя для многих поколений.

Каждая века истории внесла в развитие нашей культуры и языка свой вклад. К примеру, 600 лет назад на нашей земле появилось такое понятие, как китабы, когда молитвы из Корана (вначале) писались белорусскими словами арабской вязью. [1]

Русско-турецкие войны на Балканах с участием белорусов также не прошли бесследно для речи [2].

Будем же открыты для изучения иностранных языков и познания своего родного языка!

СПИСОК ИСПОЛЬЗОВАННЫХ ИСТОЧНИКОВ

1. Антонович, А. К. Белорусские тексты, писанные арабским письмом, и их графико-орфографическая система / А. К. Антонович. – Вильнюс, 1968.
2. Проказов, Б. Б. Подросткам о русско-турецкой войне 1877–1878 годов. За други своя / Б. Б. Проказов ; Белорус. Православ. церковь. – Минск, 2008.

СПОСОБЫ СОЗДАНИЯ АМЕРИКАНСКОГО ВОЕННОГО ТЕРМИНА

Морозов А. В.

ГУО «Институт пограничной службы Республики Беларусь»

Кирилюк И. С.

ГУО «Институт пограничной службы Республики Беларусь»

Изучение военных терминов с точки зрения способа создания представляет интерес для лингвопереводоведения, так как от структуры термина зависят идентификация его значения и выбор способа передачи при переводе.

С учетом способов создания военные термины подразделяются: 1) на заимствования; 2) семантические; 3) синтаксические, создаваемые путем комбинации существующих в языке знаков.

Следует отметить, что американскому варианту английского языка также свойственно заимствование.

Заимствования как вид пополнения военной лексики можно разделить на две категории: заимствования из различных слоев словарного состава английского языка (внутренние заимствования) и заимствования из иностранных языков. Примеры первой категории нами приводились выше при рассмотрении вопроса о лексико-семантическом словообразовании. Удельный вес современных иностранных заимствований в военной лексике относительно невелик. Большинство их заимствовано из немецкого языка (Blitzkrieg, Bunker, Kaserne, Luftwaffe, Strafe, Wehrmacht) и из французского языка (coup de grace, elan, esprit de corps, force de frappe, force majeure, hors de combat). Имеются заимствования и из других языков, в частности восточных, которые, как правило, употребляются в разговорной речи и просторечии.

Многие военно-научные и технические термины возникают с использованием интернациональных источников терминологии (латинских и греческих корней). Особенно много таких образований и терминологии по космическому и ракетному оружию.

Существует довольно большая группа интернациональных военных терминов, которые встречаются в английском и русском языках (division, general, lieutenant, major). Однако надо иметь в виду, что такие термины в английском языке могут иметь другое или несколько измененное значение по сравнению с русским. Например, ammunition – *боеприпасы*, а не *амуниция, снаряжение*; diversion – *отвлекающий удар*, а не *диверсия*; disposition – *боевой порядок*, а не *диспозиция*; bomb – не только *бомба*, но и *минометная мина*; battalion – не только *батальон*, но и *дивизион*; strategic – не только *стратегический*, но и *оперативно-стратегический, оперативный*.

Синтаксические термины, создаваемые путем комбинации уже существующих в языках знаков, составляют 84 %. Наиболее значительный пласт в материале исследования составляют морфологические термины (65 %), возникшие на базе существующих языковых ресурсов по продуктивным словообразовательным моделям. Главное, что отличает морфологические термины от заимствований, – это наличие аналогии и типизации в основе их образования.

Система терминообразования современного военного языка включает такие *продуктивные способы*, как аффиксация, словосложение, сокращение и конверсия. Ясное представление о способах словообразования позволяет более глубоко понять процессы развития военной терминологии и значений новых терминов, еще не отраженных в словарях. Рассмотрим каждый из способов подробнее.

Аффиксация – это способ словопроизводства, с помощью которого новые термины создаются путем присоединения словообразующих аффиксов (префиксов и суффиксов) к основам различных частей речи.

К числу наиболее продуктивных суффиксов, с помощью которых образуются военные термины (существительные), относятся следующие: -ability – maintainability; -age – camouflage, sabotage; -al – removal; -an – custodian; -ance – surveillance; -ancy – expectancy; -ant – commandant; -ee – inductee, awardee; -eer – missileer; -ence – deterrence; -ent – deterrent; -er – launcher, booster; -ese – manual; -ier – grenadier; -ing – landing; -ion – reunion; -ism – cannibalism; -ist – careerist; -ite – satellite; -ment – bombardment; -ness – hardness; -or – monitor; -out – breakout; -ry – weaponry; -ship – generalship; -sion – conversion; -st – analyst; -ty – casualty.

Наиболее употребительные суффиксы прилагательных в военной лексике: -able – droppable; -al – conventional; -ary – rotary; -ible – convertible; -ic(al) – strategic; -less – recoilless; -ous – amphibious.

Наиболее употребительные суффиксы глаголов в военной лексике: -ate – activate; -ize – mobilize.

Из наиболее употребительных префиксов, с помощью которых образуются термины (существительные), можно указать следующие: anti- – antimissile; co- – coordination; counter- – counterinsurgency; dis- – disengagement; ex- – exfiltration; non- – nonavailability; over- – overkill.

С глаголами в английской военной лексике чаще всего сочетаются следующие префиксы: co- – coordinate; counter- – counterattack; de- – deorbit, debrief; dis- – dismount; em- – emplane; en- – entruck, entrain; mis- – mislead; out- – outgeneral; over- – overrun; pre- – preposition; re- – replenish; sub- – suballot; un- – uncover; under- – understaff, underload.

Следующие префиксы наиболее часто сочетаются с прилагательными: extra- – extraterrestrial; im- – impassable; in- – inaccessible; inter- – intercontinental; ir- – irregular; non- – nonnuclear; post- – postwar; pre- – prewar, prelaunch, prepositioned; under- – underarmed, understaffed.

Словообразование в неуставной военной лексике не имеет никаких принципиальных отличий от словообразования в уставной терминологии. Путем

аффиксации образованы, например, такие слова, как *sun downer* (*уходящий из части с заходом солнца*) – *служака, придирчивый начальник*; *two striper* (*носящий две полосы (лычки)*) – *капрал армии США*; *low deckese* (*язык нижней палубы*) – *язык матросов*.

Словосложение – способ словообразования, при котором новое слово образуется путем соединения основ двух или трех слов. Здесь можно представить следующие основные структурные типы:

а) сложные существительные:

основа существительного + основа существительного: *aircraft, battlefield, bridgehead, warhead, workshop*;

основа существительного + основа существительного, соединенные предлогом: *man-of-war*;

основа прилагательного + основа существительного: *strongpoint*;

основа глагола + основа наречия: *countdown, break-through*;

б) сложные прилагательные:

основа существительного + основа прилагательного: *battlewise, infantry-heavy, seaworthy*;

основа существительного + основа причастия I: *armor-piercing, target-seeking*;

основа существительного + основа причастия II: *air-delivered, battle-scarred, flash-burnt, helmet-mounted*;

основа наречия + основа причастия I: *hard-hitting*;

основа наречия + основа причастия II: *hard-fought, least-engaged*;

основа прилагательного + основа прилагательного: *nuclear-free*;

основа прилагательного + основа причастия II: *nuclear-powered*;

в) сложные глаголы:

основа наречия + основа глагола: *outfight*;

основа существительного + основа глагола: *manhandle*;

основа наречия + основа глагола: *downgrade*.

При словосложении неуставных терминов можно наблюдать все известные в английском языке случаи словообразования путем сложения основ. При этом составные части многих новообразованных лексических единиц имеют переносное значение, в результате чего общее значение сложного слова не является простой суммой прямых значений компонентов.

Наиболее распространенным является сложение основ терминов и общеупотребительных слов. При этом один из компонентов сочетания выступает в функции эпитета. Такой эпитет образует новый видовой вариант определенного исходного понятия и вместе с тем выражает определенную эмоциональную оценку нового понятия. Например, *chairborne сидящие на стульях* – шутовское образование от терминов *airborne, seaborne*; в сочетании *chairborne commandos* – как бы новый вид десантно-диверсионных частей (*commandos*), окопавшиеся в тылу канцеляристы, воображающие себя «войсками».

В просторечной части военного сленга, как и в общем сленге, образуются определенные словообразовательные модели сложных слов и устойчивых словосочетаний. Например:

N + happy – помешавшийся на чем-либо, одержимый (bomb-happy, stripe-happy, jungle-happy, flak-happy, gear-happy);

N + bait – приманка, наживка (barber-bait, draft-bait, bullet-bait);

N + jockey – управляющий чем-либо, едущий на чем-либо, работающий с чем-либо (jeep-jockey, jet-jockey, tank-jockey, blip-jockey).

Конверсия – очень распространенный в английской военной лексике тип словообразования, при котором некоторые существующие слова, не изменяя своей исходной формы, приобретают значение другой части речи.

Например, mortar – to mortar; shell – to shell; rocket – to rocket.

Глагол, образованный с помощью конверсии, во всех случаях обозначает действие, связанное со значением исходного слова. Трудности в переводе таких новых образований заключаются в том, что в русском языке может не быть глаголов, образованных от аналогичных основ (например, to mortar – по-русски нельзя сказать *минометить*, надо *обстреливать из миномета*, *вести минометный огонь*; to officer – *укомплектовывать офицерским составом*; to gap – *пробивать брешь*, *проделять проход*).

Возможен также процесс образования путем конверсии существительных от глаголов (например, to intercept – intercept).

Образование новых слов путем конверсии в неуставной военной лексике не отличается от этого явления в английском языке вообще и в его просторечии в частности. Разница заключается только в использовании лексического материала, ограниченного военной лексикой, или использованием невоенной лексики для обозначения военных понятий. Эмоциональная окраска возникает в тех случаях, когда при конверсии одновременно происходит перенос значения. Например, сочетание Purple Heart (название медали, выдаваемой в армии США при ранении, полученном в ходе боевых действий) употребляется как глагол для обозначения понятия *ранить*, *повредить*; bromo (название таблеток от головной боли, которые при растворении шипят) – bromoanengine – *форсировать величину оборотов двигателя*, *газовать*.

Сокращение является очень распространенным способом морфологического словообразования в английской военной лексике. При этом происходит сокращение (отпадение) некоторой части звуковой оболочки или графической формы слова.

Различаются следующие основные виды сокращений слов путем усечения основ:

1) усечение начала слова: (heli)copter, (para)chute;

2) усечение середины слова: arty(artillery);

3) усечение конца слова: demob(ilize), frag(ment), heli(copter), prop(eller).

Возможны различные комбинированные варианты этих видов, например medico (medical officer), nukes (nuclear weapons), pentomic (penta + atomic), radome (radar + dome), siwa (side winder).

Особое место занимают сложносокращенные слова типа А-bag (assault bag), А-bomb (atomic bomb), Н-bomb (hydrogen bomb).

СПИСОК ИСПОЛЬЗОВАННЫХ ИСТОЧНИКОВ

1. Кубрякова, С. С. Что такое словообразование / С. С. Кубрякова. – М. : Наука, 1965. – 327 с.
2. Мешков, О. Д. Словообразование современного английского языка / О. Д. Мешков. – М. : Наука, 1976. – 312 с.
3. Харитончик, З. А. Лексикология английского языка / З. А. Харитончик. – Минск : Вышэйшая школа, 1992. – 197 с.
4. Хидекель, С. С. Система словообразования в современном английском языке / С. С. Хидекель. – М. : Высш. шк., 1974. – 352 с.

УДК 376

ВАЖНОСТЬ ФОРМИРОВАНИЯ МОТИВАЦИИ К ОБОГАЩЕНИЮ ЛЕКСИЧЕСКОГО ЗАПАСА ФРАЗЕОЛОГИЧЕСКИМИ ЕДИНИЦАМИ

Нагибович В. В.

ГУО «Институт пограничной службы Республики Беларусь»

Петрашко Д. В.

ГУО «Институт пограничной службы Республики Беларусь»

Алешкевич О. Ю.

ГУО «Институт пограничной службы Республики Беларусь»

Одним из заслуживающих внимания аспектов науки о языке является фразеология, знакомство с которой позволяет глубже понять историю народа, специфику его мировоззрения, его картину мира. Фразеология – особый раздел лингвистической науки, отражающий богатство выразительных средств языка. Понимание устойчивых выражений, а также их правильное употребление в речи считается одним из показателей совершенства речевого мастерства и высокого уровня языковой культуры. Хорошее знание языка невозможно без знания его фразеологии. Знание фразеологии чрезвычайно облегчает чтение как публицистической, так и художественной литературы. Разумное использование фразеологизмов делает речь более идиоматичной [1].

Итак, что же такое фразеологизмы? Фразеологизм, или фразеологическая единица, – это устойчивое сочетание слов, которое характеризуется постоян-

ным лексическим составом, грамматическим строением и известным носителям данного языка значением. Перевод фразеологических единиц представляет собой одну из самых сложных и интересных проблем, разрабатываемых в рамках современной теории перевода. Трудности перевода фразеологических единиц объясняются сложностью их семантической структуры. Фразеологизмы не только называют предметы реальности, но и передают информацию о психоэмоциональном состоянии говорящего и о его эмоциональном отношении к предмету речи.

В большинстве своем курсанты редко используют фразеологизмы в речи и зачастую не могут перевести фразеологизмы без словаря. Несмотря на то, что сегодня фразеологизмы изучены в достаточной мере полно, фразеология представляет особую трудность при освоении иностранного языка. Во-первых, в английском языке существуют широкоупотребительные фразеологизмы, не имеющие синонимов (*to fall in love with smb*, *Indian summer*): их незнание вынуждает курсантов прибегать к долгим объяснениям того, о чем они хотят сказать. Во-вторых, даже наличие в лексиконе обучающихся нефразеологического синонима в большинстве случаев не может компенсировать отсутствие в нем фразеологического способа выражения понятия. Пробелы в знаниях по фразеологии существенно затрудняют выполнение важных коммуникативных задач и не позволяют достигнуть необходимого уровня владения английским языком. Таким образом, фразеологическое богатство иностранного языка настолько существенно по коммуникативным, социокультурным и эстетическим аспектам, что овладение данным аспектом языка должно рассматриваться как необходимая составляющая изучения иностранного языка. Работа по усвоению фразеологических единиц ничем не отличается от работы над словами и свободными словосочетаниями, то есть не учитываются особенности формы (многокомпонентный состав, строгий порядок следования компонентов), значения (неравенство суммы буквальных значений компонентов общему смыслу фразеологизма), употребления фразеологизмов (ситуативная обусловленность), игнорируется специфика мотивации усвоения фразеологической единицы (субъективное отношение разных людей к возможности использования в своей речи тех или иных фразеологических единиц). В результате бытует отношение к изучению фразеологии как к чему-то второстепенному, необязательному. Однако для достижения целенаправленного, систематического изучения фразеологизмов английского языка необходимы специальные приемы и методы.

Фразеологическая бедность речи курсантов требует значительной интенсификации изучения английских фразеологизмов. Способ организации самостоятельной работы курсантов в рамках домашнего чтения может играть в этом решающую роль благодаря тому, что в его рамках изучается ряд произведений художественной литературы, которые насыщены фразеологическими единицами, достаточно разнообразными по предметно-смысловому содержанию, привлекательными по форме и стилю, чтобы применяться в качестве своеобразных учебников по усвоению английских фразеологизмов. Примером такой книги является «Театр» У. С. Моэма; также роль учебного пособия по фразеологизации речи

может сыграть «Собственник» Дж. Голсуорси и т. д. Использование данного вида работы дает возможность взаимовыгодного сочетания таких аспектов изучения языка, как домашнее чтение и расширение фразеологического запаса.

Формирование и развитие у курсантов перманентного активного стремления к обогащению речи фразеологизмами достигается благодаря тому, что обучаемым предоставляются широкие возможности для проявления личностной мотивации, самостоятельности и инициативности в отборе и усвоении фразеологизмов, вся методика в целом ориентируется на принципы занимательности и легкости усвоения. Выявить мотивы и осуществить проверку усвоения фразеологического материала, прочитанного в рамках домашнего чтения, представляется целесообразным с помощью устного опроса, а также создания общего каталога упражнений по усвоению фразеологизмов английского языка, построенного на основе традиционной классификации лексических упражнений, принятой в методической литературе.

Изменение отношения курсантов к расширению своего фразеологического запаса может быть достигнуто при выполнении следующего условия: в течение определенных периодов обучения фразеологизация речи должна осознаваться курсантами как одна из основных задач в рамках обучения иностранному языку. Способом организации самостоятельной работы курсантов, позволяющим работать над усвоением фразеологизмов не в ущерб традиционным задачам, является домашнее чтение. Большое значение имеет разработка методов отбора, организации и обучения курсантов фразеологизмам на материале домашнего чтения, а также способов формирования, поддержания и развития общего положительного мотивационного настроения обучаемых для изучения, усвоения и использования в своей речи фразеологических единиц.

Практическим результатом использования данного способа организации самостоятельной работы курсантов является то, что в нем предложена такая система работы по домашнему чтению, в которой не в ущерб основным целям обеспечена возможность систематического расширения фразеологического запаса курсантов. Необходимо изменить подход к отбору фразеологизмов: отказаться от жесткого, одинакового для всех фразеологического минимума и предоставить обучающимся возможность отбирать фразеологизмы, основываясь на личностной мотивации.

Исходя из современного личностно-ориентированного подхода, эффективность любой методики зависит от того, насколько она обеспечивает подлинную мотивированность речевых поступков обучающихся. Это особенно важно в деле усвоения фразеологизмов, принадлежащих к выразительным средствам языка. Методика усвоения фразеологизмов должна в целом способствовать формированию положительного отношения учащихся к обогащению фразеологического запаса, воспитанию в них интереса к английской фразеологии, вкуса к использованию фразеологических единиц. Иначе обучающийся, осознающий, что, в принципе, он может обойтись нефразеологическим эквивалентом, хотя это будет не совсем по-английски, не так эмоционально, не так красиво и т. п., предпочтет не утруждать себя усвоением фразеологизмов.

Важно обеспечить каждому курсанту возможность усваивать и употреблять в своей речи именно те фразеологизмы, которые соответствуют его субъективным вкусам и предпочтениям. Соответственно, предлагается гибкий подход к отбору и усвоению фразеологизмов. Обучение строится с опорой на такие принципы личностно-ориентированной методики, как индивидуализированность и альтернативность (вариативность).

В заключение хотелось бы добавить, что, несмотря на все возникающие трудности, фразеология английского языка была и остается одной из его важнейших составляющих. Именно через идиомы и устойчивые выражения раскрываются культура и самобытность английской нации. В то же время знание фразеологии позволяет легче понимать носителей языка, лаконично и точно выражать свои мысли, делает речь более яркой и выразительной.

СПИСОК ИСПОЛЬЗОВАННЫХ ИСТОЧНИКОВ

1. Кунин, А. В. Курс фразеологии современного английского языка : учеб. пособие для ин-тов и фак. иностр. яз / А. В. Кунин. – 3-е изд., стер. – Дубна : Феникс+, 2005. – 488 с.

2. Сайков, Б. П. Организация информационного пространства образовательного учреждения : практ. рук. / Б. П. Сайков. – М. : БИНОМ. Лаборатория знаний, 2005. – С. 35.

3. Азимов, Э. Г. Новый словарь методических терминов и понятий (теория и практика обучения языкам) / Э. Г. Азимов, А. Н. Щукин. – М. : ИКАР, 2009. – 145 с.

УДК 81'27

ИНВЕКТИВНАЯ ЛЕКСИКА В КОММУНИКАЦИИ УЧАСТНИКОВ ДОРОЖНОГО ДВИЖЕНИЯ (НА МАТЕРИАЛЕ НЕМЕЦКОГО ЯЗЫКА)

Панасенко А. С.

УО «Академия Министерства внутренних дел Республики Беларусь»

В последнее время повышенный интерес исследователей вызывают такие аспекты этически некорректного коммуникативного поведения, как речевая агрессия и инвективная лексика.

Инвективная лексика (фразеология) – это слова и выражения, заключающие в своем смысловом значении, экспрессивной окраске и оценочном компоненте намерение говорящего или пишущего унижить, оскорбить, обеспечить, опозорить адресата речи или третье лицо, обычно сопровождаемое стремлени-

ем сделать это в как можно более унижительной, резкой, грубой или циничной форме (реже прибегают к «приличной» форме – эвфемизмам, вполне литературным) [1, с. 80]. Инвективная лексика в полном объеме реализует экспрессивную (эмотивную) функцию [2, с. 11].

Данная работа посвящена инвективам в коммуникации участников дорожного движения. Источником материала послужил словарь [3], в котором инвективы уже распределены по тематическим группам. В качестве дополнительного источника использовался электронный словарь ругательств [4], толковый электронный словарь [5] и корпус немецкого языка [6].

Анализ отобранного материала позволил сделать следующие выводы о сферах-источниках инвективной лексики в коммуникации участников дорожного движения:

1) стиль вождения:

Schleicher – jemand, der kriecherisch und heuchlerisch auf Umwegen sein Ziel zu erreichen sucht – тот, кто пытается достичь своей цели медленно и лицемерно;

Lahmarsch – temperamentloser, energieloser Mensch – безтемпераментный, безэнергичный человек;

Raser – jemand, der [mit einem Kraftfahrzeug] übermäßig schnell fährt – кто-то, кто ездит [на автомобиле] чрезмерно быстро (во время езды не замечает других участников движения, так как его основная цель – максимально быстро доехать из пункта А в пункт Б);

Trantüte/Tranfunzel/Transuse – [langweiliger] langsamer, [geistig] schwerfälliger Mensch – [скучный] медленный, [духовно] громоздкий человек (корень *tran* является родственным со словом *tropfen* – капать, что обозначает медленный процесс, такой водитель может не заметить вовремя, что красный сигнал светофора уже сменился другим);

Heizer – jemand, der beruflich die Heizung bedient – кто-то, кто профессионально обслуживает отопление ((чаще используется по отношению к мужчинам) такой водитель беспощадно жмет на педаль газа);

Chaot – jemand, der nicht willens oder nicht fähig ist, Ordnung zu halten – кто-то, кто не хочет или не способен поддерживать порядок (тем самым вызывает хаос в транспортном движении);

Geisterfahrer – Falschfahrer – неправильный водитель (такой водитель представляет опасность для всех участников дорожного движения);

Amokfahrer – jemand, der Amok fährt – тот, кто буйствует (буйство на дороге проявляется в смене полосы движения и езде против потока, что может стать причиной несчастного случая);

Kampfradler – im Straßenverkehr entweder sehr selbstbewusst oder sehr aggressiv auftretender Radfahrer – в дорожном движении либо очень уверенный в себе, либо очень агрессивный велосипедист (пренебрежением правилами дорожного движения настраивает пешеходов и автомобилистов против себя);

Wegelagerer – jemand, der anderen am Weg, auf dem Weg auflauert, um sie zu überfallen und zu berauben – кто-то, кто подстерегает других на пути, чтобы

напасть и ограбить их (используется по отношению к сотрудникам дорожной полиции, их сравнивают с дорожными разбойниками, потому что раньше такие люди подстерегали других людей на дороге с целью нападения на них и дальнейшего грабежа);

2) **опыт вождения** человека:

Sonntagsfahrer – Autofahrer, der sein Auto nicht häufig benutzt und darum wenig Fahrpraxis hat – автомобилист, который не часто использует свой автомобиль и поэтому имеет мало опыта вождения (такие водители являются помехой для других участников движения);

Anfänger – jemand, der am Beginn einer Ausbildung oder einer Tätigkeit steht, der zum ersten Mal etwas macht und noch keine Übung darin hat – кто-то, кто находится в начале обучения или деятельности, кто делает что-то в первый раз и еще не имеет практики в этом (человек, который находится в начале своего пути в качестве водителя, поэтому из-за отсутствия достаточного опыта является помехой на дороге для участников движения);

3) негативная оценка **транспортного средства**:

Mantafahrer – водитель автомобиля Opel Manta (они считались гопниками, чьим жизненным принципом были автомобили и блондинки, хобби таких водителей заключалось в тюнинге их автомобиля, также их можно было узнать по следующему образу: кожаные сапоги, джинсовый жилет и лисий хвост на антенне);

Trabifahrer – водитель автомобиля Sachsenring Trabant (каждый гражданин ГДР гордился этим автомобилем, когда удавалось его получить после многих лет ожидания, данная марка машины производилась с 1957 по 1991 год, поэтому сегодня она встречается редко в дорожном движении; употребляя данную лексему, человек хочет указать на возраст автомобиля своего оппонента, а именно на его старость);

Drahtesel/Tretferrari – Fahrrad – велосипед (такое название употребляется к перекошенному, ржавому и помятому велосипеду, что противопоставляет его современным высокопроизводительным гоночным велосипедам или крутым горным велосипедам);

Schrottkiste/Schrottkarre – Schrottmühle – металлолом (используется по отношению к автомобилю для сбора отходов или к старому, ржавому транспортному средству, которое ненадежно работает или вовсе перестает работать);

Dreckskarre – букв.: грязная тележка (автомобиль принижается в двух направлениях: составной частью *Karre* – тележка (деревянное транспортное средство, а не современное моторизованное транспортное средство) и добавлением составной части *Drecks* – грязь (в данном случае машина необязательно должна быть грязной, а значение негативное и презрительное как и в *Dreckskerl* – подлец, гад));

Dreckschleuder – старые или непропорционально большие машины, которые больше других загрязняют окружающую среду;

Hutschachtel – großer, runder Behälter zum Transportieren und Aufbewahren von Hüten – большой круглый контейнер для транспортировки и хранения шляп (используется по отношению к маленькому и дешевому автомобилю).

Проанализировав указанные инвективы, было установлено, что активными сферами-источниками инвективной лексики в коммуникации участников дорожного движения являются стиль и опыт вождения и негативная оценка транспортного средства.

СПИСОК ИСПОЛЬЗОВАННЫХ ИСТОЧНИКОВ

1. Типология инвективной лексики в разносистемных языках (на материале русского, немецкого и адыгейского языков) / З. К. Нагуар [др.] // Вестн. Адыгейского гос. ун-та. Сер. Филология и искусствоведение. – 2015. – № 1. – С. 78–85.

2. Нагуар, З. К. Типология инвективной лексики в разносистемных языках (на материале русского, немецкого и адыгейского языков) : автореф. дис. ... канд. фил. наук : 10.02.01 ; 10.02.20 / З. К. Нагуар ; Адыгейский гос. ун-т. – Майкоп, 2004. – 24 с.

3. Meinunger, A. Sie vollpfasten! Gepflegte Beleidigungen für jeden und jede / A. Meinunger. – Berlin : Dudenverlag, 2017. – 160 S.

4. Elektronisches Schimpfwörterbuch [Elektronische Ressource]. – Das Regime des Zuganges: <http://www.rindvieh.com/>. – Das Datum des Zuganges: 02.03.2020.

5. Elektronisches Wörterbuch [Elektronische Ressource]. – Das Regime des Zuganges: <https://www.duden.de/>. – Das Datum des Zuganges: 02.03.2020.

6. Digitales Wörterbuch der deutschen Sprache [Elektronische Ressource]. – Das Regime des Zuganges: <https://www.dwds.de/>. – Das Datum des Zuganges: 02.03.2020.

УДК 81

СУЩНОСТЬ И ОСОБЕННОСТИ ПРАЗДНИКОВ И ТРАДИЦИЙ СОЕДИНЕННОГО КОРОЛЕВСТВА ВЕЛИКОБРИТАНИИ И СЕВЕРНОЙ ИРЛАНДИИ

Петровский А. А.

ГУО «Институт пограничной службы Республики Беларусь»

Шаповалов Е. Ф.

ГУО «Институт пограничной службы Республики Беларусь»

Праздники и традиции Великобритании – это вопрос чести и гордости за свое происхождение. Они придают стране особый самобытный колорит. Неко-

торые из них очень красивые и живописные, а другие – любопытны, иногда забавны, порой существуют лишь для привлечения в страну туристов. Многие традиции появились очень давно и прошли многие столетия, другие – возникли сравнительно недавно. Существуют и такие праздники и традиции, которые пережили себя и остаются лишь из-за известного английского консерватизма. Для изучающих английский язык является важным рассмотреть и проанализировать сущность и особенности наиболее популярных праздников и традиций Соединенного Королевства Великобритании и Северной Ирландии.

Новый год не так массово празднуется в Британии, как Рождество. Некоторые Британцы предпочитают лечь спать в новогоднюю ночь, но большинство проводят время в семейном кругу или в кругу ближайших друзей. Наиболее традиционный способ празднования Нового года – это новогодняя вечеринка или новогодний бал. Люди выходят на улицы города, пускают фейерверки, поют песни и танцуют.

Рождество – праздник для всей семьи, но в особенности его любят и ждут с нетерпением дети. Они вывешивают у камина чулки для подарков. Родители угощают детей на Рождество леденцовыми палочками в форме трости (или пастушьего посоха).

Для большинства британских семей это самый важный праздник года. Это день, когда многие люди едут домой, чтобы быть вместе на Рождество. Существует много традиций, связанных с Рождеством, но наиболее важная из них – дарение подарков. На Рождество вся семья собирается на обед с большой индейкой, за которой следует рождественский пудинг [1].

Днем по телевидению выступает королева с традиционным рождественским поздравлением. В воскресенье перед Рождеством во многих церквях проходят службы, где поют специальные гимны. Иногда певцов слышно на улице, когда они собирают пожертвования.

Большинство семей украшают свои дома цветной бумагой и венками из листьев остролиста, и обычно в углу комнаты ставится сияющая огоньками рождественская елка с игрушками. 26 декабря – также всеобщий праздник, называющийся днем подарков. Это время навестить друзей и родственников или стать зрителем одного из множества спортивных состязаний.

Страстная пятница – это пятница в преддверии Пасхального Воскресенья, когда христиане вспоминают день распятия Иисуса. Дата Святой пятницы изменяется из года в год. В церквях проходят особые трехчасовые службы и молебны, особенно в 3 часа дня, что считается часом смерти Иисуса. В некоторых церквях проходят драматические чтения. Церкви не украшают в Святую пятницу, это день скорби. Традиционно британцы угощают друг друга сладкими рулетами с изюмом, помеченными крестом. Пасхальные яйца дарят друг другу на Вербное воскресенье. Пасхальное яйцо – символ новой жизни.

В день Пасхи на рассвете в церквях проходят религиозные службы. В католических храмах проходят концерты органной музыки. В этот день принято надевать новую одежду, что символизирует конец сезона плохой погоды и

наступление весны. Пасхальные корзины, наполненные яйцами, хлебом и другой едой, берут с собой на пасхальную службу, чтобы освятить в церкви.

В Пасхальный понедельник принято дарить детям на улицах конфеты и игрушки. В Британии распространены и традиционные игры на Пасху. Взрослые прячут яйца, а дети, проснувшись утром, занимаются поисками. Того, кто найдет наибольшее количество, ждет приз. Проводятся катания пасхальных яиц на открытом воздухе, на склоне, покрытом травой. Их цель – не разбив яйцо, катнуть его дальше всех. На Пасху по всей Великобритании проходят увеселительные мероприятия и игры на открытом воздухе.

Следующий важный по значимости праздник – День Святого Патрика, отмечаемый в Северной Ирландии. Он отмечается 17 марта и является национальным праздником. Этот день знаменателен тем, что каждый человек в Северной Ирландии носит на одежде трилистник, который является национальным символом страны. День Святого Патрика – это изначально ирландский праздник, имеющий британские корни. Он отмечается в честь покровителя Ирландии – Святого Патрика. Каждый год десятки тысяч паломников, многие из которых на босую ногу, поднимаются на святую гору Croagh Patrick высотой 765 метров над уровнем моря. Предание гласит, что именно на этой горе Св. Патрик совершил одно из своих чудес – повелел змеям со всей ирландской земли собраться у его ног, а затем изгнал их.

В самой Ирландии парад в День Святого Патрика проводится более чем в 30 городах, включая основные парады, проходящие в Корке, Галуэе, Лимерике и, конечно же, в Дублине с его грандиозными празднествами.

Теперь же на главных улицах Дублина проходят праздничные шествия, в пабах играет живая музыка. Жители города надевают рыжие парики и зеленые кепки, которые продаются в магазинах, берут с собой национальные флаги и горшочки с клевером – символом Ирландии. А вечером устраивают фейерверки и салюты. Праздник всегда проходит в безудержном веселье.

Майский праздник с уличными парадами и народными гуляньями проводится в первый понедельник месяца. Музыканты, жонглеры на ходулях, артиллеристы создают здесь настоящую атмосферу средневекового карнавала. История весеннего праздника в Англии восходит к древним ритуалам, посвященным земледелию и воскрешению, а также связывающему небо и землю Древу Мира – Майскому дереву. В Майский день в Англии принято устраивать танцы под майским деревом, украшенным цветными ленточками, и изображать Зеленого Джека, закутываясь в небольшую накидку из свежей зелени. В этот день по обычаю выбирают короля и королеву Мая, которые отвечают за праздничные мероприятия.

День весны в Великобритании, отмечаемый ежегодно в последний понедельник мая, относится к так называемым весенним банковским выходным. Также этот день, который иногда называют днем весны, можно с полным правом назвать праздником цветов, потому что накануне праздника дома и улицы Англии украшаются гирляндами из весенних цветов. Утром на улицах проводятся костюмированные шествия с цветами и ветвями цветущих деревьев. А

днем и вечером праздник выливается в народные гулянья. Истоки Дня весны уходят в Средние века, когда он сопровождался народными песнями и танцами, стрельбой из лука.

В заключение хотим отметить, что в Соединенном Королевстве Великобритании и Северной Ирландии имеют место интересные и разнообразные праздничные традиции и обычаи. Восхищает то, что на протяжении многих веков они смогли сохраниться, выжить и остаться актуальными в современном мире высоких технологий. Эти праздничные обычаи и традиции и сейчас современны, продолжают существовать в Великобритании, чем и привлекают людей, интересующихся историей и развитием этой страны.

Изучение праздников и традиций помогает глубже постичь культуру и уникальность английской нации, понимать менталитет носителей языка, их условия жизни, социальный статус, а также историю страны или отдельных ее регионов.

СПИСОК ИСПОЛЬЗОВАННЫХ ИСТОЧНИКОВ

1. Блэк, Дж. История Британских островов / Дж. Блэк ; [пер. с англ. С. В. Иванова; гл. ред. В. Ю. Трофимов]. – СПб. : Евразия, 2008. – 544 с.

УДК 81

СПЕЦИФИЧЕСКИЕ ОСОБЕННОСТИ НЕОЛОГИЗМОВ, ПОЯВИВШИХСЯ В НЕМЕЦКОМ ЯЗЫКЕ ВО ВРЕМЯ РАСПРОСРАНЕНИЯ КОРОНАВИРУСА

Петрушин В. В.

ГУО «Институт пограничной службы Республики Беларусь»

Горбатенко В. В.

ГУО «Институт пограничной службы Республики Беларусь»

Язык как социальное явление очень быстро реагирует на изменения, связанные с общественной жизнью. Поэтому периоды наибольших социальных потрясений являются наиболее плодотворными периодами образования новой лексики в любом языке. Невольными участниками и свидетелями этого стали все столкнувшиеся с эпидемией коронавирусной инфекции в 2020 г. Этот социальный взрыв породил взрыв лингвосомиотический, что привело к образованию большого количества неологизмов в различных языках мира.

Словарь неологизмов тематической группы «Пандемия коронавируса» официального сайта Института немецкого языка (г. Мангейм) насчитывал 474 лексемы по состоянию на июль 2020 г., 750 лексем – к октябрю 2020 и свыше 1000 – к декабрю прошлого года [1].

В электронном словаре современного немецкого языка (*Das Digitale Wörterbuch der deutschen Sprache*) появилась особая рубрика, посвященная неологизмам, связанным с коронавирусной пандемией. Было обновлено также содержание таких редко употребляемых до недавнего времени понятий, как карантин, изоляция, дезинфекция, ставших теперь актуальными [2].

Такое большое количество неологизмов появилось в немецком языке за достаточно короткое время и прочно закрепилось в употреблении. Быстрому распространению новых слов и их внедрению в обиход в первую очередь способствовали средства массовой информации.

Сам термин *Coronavirus* в немецком языке используется согласно традиции, допускающей у заимствований двойную грамматическую детерминацию по роду: средний род (*das*) был зафиксирован еще в период вспышки ОРВИ 2003 г., однако в онлайн-текстах часто встречается вариант *der Coronavirus*. Оба варианта признаются допустимыми.

Подобная языковая толерантность отмечается и в графическом оформлении некоторых слов, допуская как слитное, так и дефисное написание. Примером служит одно из первых и наиболее значимых слов, появившихся в немецком языке по мере распространения COVID-19: неологизм *Corona-Krise*, или *Coronakrise* (коронакризис).

В результате проведенного анализа новостных изданий были выявлены неологизмы (новые слова) и лексические выражения (как новые варианты сочетаемости), используемые для описания действительности. С точки зрения семантики их можно распределить на несколько тематических групп:

1. Медицинские термины (болезнь и ее симптомы): *das Coronavirus*, *COVID-19*, *COVID-19-Test*, *der (nachgewiesene) Coronafall* (*den Coronafall melden*), *das neuartige Virus*, *an Corona erkrankt sein*, *coronageschädigt*, *der Coronaverlauf*, *das Immungedächtnis*, *der Immunitätsausweis*, *der Immunitätsnachweis*, *sich mit Corona infizieren* (*anstecken*).

В данную подгруппу можно отнести известные лексемы, обозначающие симптомы болезни, которые в современных условиях вышли на пик употребления: *Fieber*, *trockener Husten*, *Erschöpfung*, *Gliederschmerzen*, *Kopfschmerzen*, *Halsschmerzen*, *Schnupfen*, *Durchfall*, *Kuruatmigkeit*, *Atemnot*.

2. Распространение болезни и меры борьбы и профилактики: *die Abstandsregel*, *bemaskt sein*, *die Digitallehre* (*digitales Klassenzimmer/Semester*), *die Distanzarbeit*, *das Epizentrum des Coronaausbruchs*, *der Gesichtsdeckel* (*der Gesichtsschild/ der Gesichtsschirm*), *eine Impfung gegen Corona*, *der Impfstoff*, *die Quarantäne* (*in Quarantäne bleiben*, *unter Quarantäne stellen*, *Quarantäne anordnen*), *der Lockdown*, *die Maskenpflicht*, *der Mundschutz*, *das Risikogebiet* и т. д.

3. Чувства и отношение людей к коронавирусу: *die Coronahysterie*, *coronamüde sein*, *die Coronapanik*, *der Coronaschok*, *der Coronastress*, *die Coronaoia*, *den*

Hamsterkauf = die Sicherheitsvorräte machen, ins Chaos stürzen, die Panikdemie, die Tourismusphobie, die Touristenphobie, die Virusangst.

4. Влияние коронавируса на жизнь людей, его последствия: die Coronaabitur, die Coronaetikette, die Coronafrisur, der Coronafußgruß, das Coronahobby, das Ellenbogengruß, Hamsterkäufe (Sicherheitsvorräte) machen, Homeworking, die Onlineklausur, den Supermarkt leerkaufen, zoomen.

Согласно грамматическим особенностям «коронавирусные» неологизмы в немецком языке можно сгруппировать по следующим критериям:

1) *словообразовательное моделирование*: слитное и дефисное написание слова. В группе слов с дефисным написанием дефис поясняет одну часть слова более значимым явлением: Corona-Hysterie (коронавирусная истерия), Corona-Babys (дети, которые появятся на свет в результате длительного пребывания на карантине), Corona-Abitur (экзамен на аттестат зрелости в условиях пандемии), Coronapetze (корона-ябеда – тот, кто сообщает в полицию о собравшихся на нелегальную вечеринку).

Соединение двух и более слов в одно является характерным явлением в немецком языке. Таким способом появились неологизмы: Nacktnasen (носящие маску с открытым носом), Hamsterkäufe («хомячьи», ажиотажные скупки товаров), Maskomat (автомат, в котором можно купить защитные маски), Spuckschutzwand (прозрачная перегородка из оргстекла, букв.: защитная перегородка от плевков). Слово Quaranteam образовано от слияния Quarantine (карантин) и Team (команда). Так называют находящихся на карантине вместе.

Появилось целое словообразовательное гнездо с вершиной Geist (призрак, дух), состоящее из слов Geisterturnier, Geistermeister, Geisterspieltag, Geistertor. Это турниры, победившие спортсмены, забитые голы на соревнованиях, которые проходили без зрителей.

Наблюдается также *сращение* – соединение либо усеченного корня одного слова с целым словом, либо двух усеченных корней. Так, Coronaia образовано путем слияния двух слов: Corona и Paranoia; Covidiot – сращение Coronavirus + Idiot – человек, пренебрегающий правилами карантина или в панике скупающий все в магазине;

2) *заимствование* – важный источник обогащения словарного состава языка, при этом иностранная лексика в немецком языке порождает множество новых словарных образований вторичного порядка. Особо активно в словарный запас немецкого языка попадают англо-американские заимствования: Social Distancing, Lockdown (было в языке раньше, но широкое распространение получило именно во время эпохи коронавируса), Containment (политика сдерживания, изоляция). Платформа для проведения аудио- и видеоконференций Zoom способствовала появлению в немецком языке глагола zoomen (проводить конференцию/разговаривать в Zoom).

Интересен случай семантического переосмысления заимствованного из английского языка выражения Home Office: в языке-доноре этим словосочетанием называют МВД Великобритании, в немецком – домашний офис, удаленный способ работы;

3) *актуализация* ранее известного слова, расширение его значения. Например, Maskenpflicht (обязательное ношение масок). Мангеймский корпус немецкого языка сообщает, что общее количество упоминаний слова за период 2000–2018 гг. – 48. Только за 2020 г. получено больше 4 000 результатов [3].

Слово Wegeplan (дорожная карта) расширило свой семантический объем и сегодня употребляется в значении порядка передвижения людей в общественных местах с целью ограничения распространения коронавируса.

Таким образом, коронакризис стал общественным потрясением для жителей Европы, что отразилось и в немецком языке. Произошло появление новых слов и заимствований из других языков, расширение семантики, а также словообразовательных возможностей слов. Новые лексические единицы обладают большим прагматическим потенциалом. Пополнение словарного запаса неологизмами является важным для изучающих иностранный язык, поскольку помогает осуществлять более эффективное общение с носителями языка.

СПИСОК ИСПОЛЬЗОВАННЫХ ИСТОЧНИКОВ

1. Neuer Wortschatz [Elektronische Ressource] / Leibniz-Institut für Deutsche Sprache. – Mannheim, 2020. – Zugriffsmodus: <https://www1.ids-mannheim.de/lexik/neuer-wortschatz.html>. – Zugriffsdatum: 18.01.2021.

2. DWDS-Themenglossar zur COVID-19-Pandemie [Elektronische Ressource] / Das Digitale Wörterbuch der deutschen Sprache. – Berlin-Brandenburgischen Akademie der Wissenschaften, 2021. – Zugriffsmodus: <https://www.dwds.de/themenglossar/Corona>. – Zugriffsdatum: 18.01.2021.

3. Майер, В. С. Пандемия коронавируса как языковой маркер современности (на материале немецкого языка) / В. С. Майер // Гуманитарные и социальные науки. – 2020. – № 4. – С. 124–137.

УДК 81.2

ОСОБЕННОСТИ ФУНКЦИОНИРОВАНИЯ АНГЛИЙСКИХ ВОЕННЫХ ТЕРМИНОВ В ЯЗЫКЕ СРЕДСТВ МАССОВОЙ ИНФОРМАЦИИ

Попов Р. О.

ГУО «Институт пограничной службы Республики Беларусь»

Серёгина С. Е.

ГУО «Институт пограничной службы Республики Беларусь»

Сегодня ни одно СМИ не обходится без ежедневных публикаций о том или ином военном конфликте, террористическом акте и последствиях этих со-

бытий. Различные информационные агентства, учитывая все более возрастающий интерес людей к событиям в мире и внутри страны, стремятся донести до читателей как можно больше подробностей, употребляя при этом военную терминологию.

Газетные статьи содержат большое количество военных терминов, наиболее частотными из которых являются *attack* (нападение, наступление), *arsenal* (вооружение, арсенал), *assault* (штурм, десант, атака), *assistance* (обеспечение, поддержка) и множество других. Существование подобных терминов, с одной стороны, облегчает понимание текстов военной тематики, а с другой – создает дополнительные сложности, так как может стать причиной неправильного понимания смысла текста в силу различий в определениях, содержащихся в словаре общей лексики и в словаре терминологии. В частности, *Longman Dictionary of Contemporary English* дает следующее определение слова *battery* (дивизион, батарея): *several large guns used together* (несколько тяжелых орудий, используемых как единый комплекс) [1, с. 111]. А словарь военных терминов содержит такое определение: *acompanysized artillery grouping with six or more guns* (артиллерийская группировка силами до роты с шестью или более орудиями) [2, с. 43].

Говоря о функционировании военной терминологии в языке СМИ, необходимо отметить, что каждый очередной военный конфликт провоцирует появление новых слов. Например, боевые действия в Ираке привели к появлению таких слов, как *embeds*, – так называют журналистов, которые аккредитованы при определенном военном формировании (изначально глагол *embed* употреблялся в значении «вставить, врезать, внедрить»); *shoe-bomb* (взрывчатка, спрятанная в обуви); ранее существовавшее слово *decapitation* (обезглавливание) применительно к ситуации в Ираке в период войны 2003–2006 гг. однозначно воспринималось как «свержение Хусейна и его режима».

Безусловно, далеко не все новые слова станут терминами и войдут в словари, однако часть из них со временем появится даже в словарях общей лексики. Так, последнее издание *Longman Dictionary of Contemporary English* содержит такие слова, как *suicide bombers* (террористы-смертники), *the Taliban* (движение Талибан), *jihad* (священная война, джихад), *homeland security* (национальная безопасность). Неизбежным представляется и обратный процесс: ряд терминов выходит из употребления и остается только в словарях терминологии конкретного периода. В некоторых случаях термины остаются в речи, но их значение со временем меняется. В качестве примера можно привести слово *blockbuster*, которое во времена Второй мировой войны трактовалось словарями как *a large bomb used to demolish extensive areas (as a cityblock)* (мощное взрывное устройство для разрушения обширных районов (например, городского квартала)), а в современном словаре имеет определение *a book or film that is very good or successful* (книга или фильм, имеющие большой успех). Появление новых значений уже известных терминов обусловлено чаще всего изменением политической ситуации в мире, а также развитием науки и техники.

Важная особенность военной терминологии, используемой СМИ, – высокая степень метафоричности. Существенная роль метафоры в структурировании и функционировании военных терминов обусловлена целым комплексом факторов, среди которых можно выделить следующий: тексты СМИ о военных конфликтах и боевых действиях, как правило, выполняют эмфатическую функцию (т. е. функцию эмоционально-психологического воздействия на читателя), в соответствии с которой и осуществляется выбор определенных терминов. Основные функции, которые выполняет метафора в военной сфере, – это номинация, характеристика и эмоционально-экспрессивная оценочность. Следует отметить, что для терминологии первая функция представляется наиболее распространенной.

Важно также подчеркнуть, что в английской терминологии часто встречаются такие наименования, которые при переводе на русский язык воспринимаются как экспрессивные и оценочные. Это связано с тем, что английской и американской культурам свойственно меньшее противопоставление официального и неофициального стиля общения, стремление к выразительности официальной речи. В качестве примера существования метафор в английской военной терминологии можно привести ряд терминов из словаря военных терминов:

- *bloodbath (a massacre, the killing of large numbers of people)* – массовое убийство, досл.: кровавая баня;

- *buddy-buddy system (a philosophy where comrades look after each other's welfare and protect each other in battle)* – система взаимоотношений военнослужащих на поле боя, предусматривающая взаимовыручку и поддержку, досл.: система приятель – приятель;

- *chopper (a helicopter)* – вертолет, досл.: приспособление для рубки, резки;

- *dogfight (a battle between aircraft)* – воздушный бой, досл.: собачья драка.

Исследуя военную терминологию английского языка, следует сказать о проблемах понимания и перевода. Проблемы эти могут быть как типичными для перевода вообще любых терминов (например, отсутствие аналогичных понятий и реалий или несоответствие и неполное совпадение термина), так и специфическими (например, различные системы воинских званий и отличия в организационно-штатных структурах армий в разных государствах). В некоторых случаях решающую роль может сыграть выбор правильного способа перевода термина, например *general staff* нельзя переводить дословно как «генеральный штаб», так как в Вооруженных Силах РФ Генеральный штаб – руководящий орган, а в армии США – это общая часть штаба, которая входит в состав штаба сухопутных войск, носящего название *Army Staff*. Само слово *Army*, несмотря на кажущуюся простоту, чаще переводится не как «армия», а как «сухопутные войска».

Дополнительные сложности создают различия между американской и британской военной терминологией. Например, для обозначения полка в американской военной терминологии используется термин *regiment*, в то время как в британском варианте более распространен термин *brigade*. Система воинских званий также может вызывать проблемы с поиском соответствий, так как она в

армиях США и Великобритании имеет ряд различий, не говоря уже о сложности соотнесения с белорусскими реалиями. В качестве примера приведем воинское звание *Warrant Officer*, которое на русский язык переводится как «уорент-офицер» и не имеет строгих соответствий с системой воинских званий в нашей стране. Оно представляет собой промежуточное звание между сержантским или старшинским и офицерским, т. е. военнотружущий в этом звании вообще не является офицером, так что в данном случае мы имеем дело еще и с так называемым ложным другом переводчика.

Совершенно особую сферу употребления военной терминологии представляет язык команд, в силу того что он отличается особой консервативностью. Не зная точного эквивалента, правильно понять и перевести ту или иную команду не представляется возможным. В качестве примеров можно привести следующие команды: *Fall in!* (Становись!), *Eyes Right!* (Равнение направо!), *To the rear, march!* (Кругом, марш!).

Анализируя использование военной терминологии в языке средств массовой информации, интересно отметить, что пресса, освещая и военные события, и иные акции, имеющие сходный характер, например в сфере межэтнических отношений, может пользоваться или не пользоваться военной терминологией, замещая военные термины другими лексическими средствами. Здесь уместно сказать о роли прессы в формировании общественного мнения, т. е. в конечном счете в манипуляции общественным сознанием. От того как описывается то или иное событие или его действующие лица, во многом зависит понимание и восприятие ситуации читателями. Это явление в лингвистике отнюдь не ново. Очень подробно его анализирует авторитетный исследователь Д. Кристал в книге *The Cambridge Encyclopedia of the English Language* [3, с. 76] и называет его *doublespeak*, или язык, который заставляет плохое казаться хорошим, а отрицательное делает положительным.

Е. Б. Яковлева в статье «Вперед к прошлому» говорит о случаях, когда «точность словоупотребления увязывалась с идеологией и политикой», и приводит целый ряд примеров: «Действительно, “*air support*” звучит не так страшно, как “*bombing*”, “*unlawful or arbitrary deprivation of life*” не так пугает, как “*killing*”, а выражение “*an efficient nuclear weapon that eliminates an enemy with a minimum degree of damage*” кажется научным и даже благородным по сравнению с термином “*neutron bomb*”» [4, с. 43].

Следует отметить, что в языке СМИ одно и то же событие в зависимости от цели статьи может быть, например, названо *riot* (мятеж, бунт), *struggle against oppressors* (борьба с угнетателями), *turmoil* (беспорядки) или *urban unrest* (волнения в городе). Одни и те же действующие лица у разных авторов могут иметь название *terrorist* (террорист), *rebel* (мятежник), *freedomfighter* (борец за свободу), *national patriot* (патриот).

Таким образом, становится очевидным, что изучение военной лексики дает возможность не только выявить механизмы развития лексической системы и конкретно системы терминов как ее части, но и увидеть современные языковые процессы и особенности национального мышления.

СПИСОК ИСПОЛЬЗОВАННЫХ ИСТОЧНИКОВ

1. Longman Dictionary of Contemporary English. – Pearson Education, 2005. – 1110 p.
2. Dictionary of Military Terms. – Macmillan, 2004. – 543 p.
3. Crystal, D. The Cambridge Encyclopedia of the English Language / D. Crystal. – Cambridge University Press, 2003. – 578 p.
4. Яковлева, Е. Б. Вперед к прошлому / Е. Б. Яковлева // Учебник – ученик – учитель. – М. : Изд-е МГУ. – Ч. 1. – 2005. – С. 40–48.

УДК 378.02

ПРЕИМУЩЕСТВА АУТЕНТИЧНЫХ НОВОСТНЫХ МАТЕРИАЛОВ И ПРИЕМЫ РАБОТЫ С НИМИ В ХОДЕ ИЗУЧЕНИЯ АНГЛИЙСКОГО ЯЗЫКА

Прокопец А. В.

ГУО «Институт пограничной службы Республики Беларусь»

Харитонович Р. М.

ГУО «Институт пограничной службы Республики Беларусь»

Изучение английского языка посредством новостных статей, аудиозаписей или видеосюжетов является эффективным способом пополнения своего иноязычного вокабуляра, развития восприятия английской речи на слух и говорения. Возможность использования новостей в печатном виде, в виде аудиоили видеозаписи, а также наличие доступа к ним как онлайн, так и офлайн является несомненным подспорьем при изучении английского языка.

Большинство журналистов и авторов англоязычных новостей используют литературный английский и могут ясно и четко выразить в них основной посыл. Их основной задачей является представление фактов и обобщение событий. Англоязычные новости могут быть легкими в освоении в силу наличия определенного социокультурного контекста, в который они вписываются. Помимо этого, желающий изучить английский язык таким образом получает доступ к современному языку, используемому в англоязычных странах.

Современные новостные медиа представляют собой постоянный поток обсуждения реальных событий и актуальной информации. Изучая английский язык посредством новостей, обучающийся имеет возможность узнать о том, что происходит в мире и взаимодействовать посредством чтения комментариев, обсуждения новостей в социальных сетях.

Как уже было отмечено, англоязычные новости представляются в различной форме. Совершенствование информационно-коммуникационных технологий привело к значительному увеличению количества текстов, циркулирующих в сфере массовой информации [1]. В случае когда обучающийся предпочитает читать, у него есть возможность изучить электронные версии современных англоязычных новостных печатных изданий. Если же обучающийся стремится улучшить навыки восприятия англоязычной речи на слух, он может воспользоваться различными новостными ТВ-каналами, новостными видео из YouTube, а также послушать новостные радиопередачи и подкасты.

Актуальные новости выходят по всем возможным темам. Вне зависимости от того, какие у обучающегося предпочтения, он всегда сможет найти ту новость, которая ему интересна. Наряду с общественно-политическими новостями, можно также изучать новости из сферы спорта и культуры.

Средства массовой информации могут стать лучшим помощником в овладении иноязычным общением, поскольку помогают обучающемуся работать с аутентичным языковым материалом. Новости пишутся кратко и доступно, как правило, используются короткие предложения [2]. Это облегчает понимание в ходе чтения. В художественной литературе используются более сложные предложения и лексика, что затрудняет их понимание.

В ходе самостоятельной работы с новостями можно использовать некоторые приемы, которые помогут лучше и быстрее освоить иноязычный материал.

При чтении или просмотре англоязычных новостей обучающиеся сталкиваются с незнакомыми словами и выражениями. Необходимо помечать каждое новое слово или выражение, группировать их по тематическому принципу.

При чтении новостной статьи вслух можно делать пометки в конспекте каждый раз, когда встречается новое, незнакомое по значению или произношению слово. В таком случае можно воспользоваться онлайн-словарем. Если обучающийся слушает новостную аудиозапись или смотрит новостной видеосюжет на английском языке, то он может попробовать почитать новостной текст параллельно с носителем языка.

Одним из лучших способов понимания новости является ее обобщение. Необходимо прочесть новость и обозначить ее основные пункты. Как только обучающийся их обозначил, он может перефразировать их, выразить схожую мысль своими словами.

Регулярный просмотр телевизионных новостей улучшает скорость восприятия на слух. Видеоряд помогает понять, что говорит диктор. Слушать английские новости – это как учиться играть на музыкальном инструменте – вы начинаете играть очень медленно, но с практикой ваша скорость значительно увеличится.

В итоге необходимо отметить, что основные преимущества англоязычных новостей вкуче с грамотными приемами их реализации могут значительно повысить эффективность освоения английского языка и стать одним из инструментов овладения навыками иноязычного общения.

СПИСОК ИСПОЛЬЗОВАННЫХ ИСТОЧНИКОВ

1. Добросклонская, Т. Г. Медиалингвистика: системный подход к изучению языка СМИ: современная английская медиаречь : учеб. пособие / Т. Г. Добросклонская. – 2-е изд., стер. – М. : ФЛИНТ, 2014. – 264 с.

2. Curran, J. Mass Media and Society / J. Curran, M. Gurevitch – L : Bloomsbury, 2005. – 432 p.

УДК 159.947

АББРЕВИАЦИЯ В ВИРТУАЛЬНОМ ТЕКСТЕ (на материале английского языка)

Серёгина С. Е.

ГУО «Институт пограничной службы Республики Беларусь»

Филатов А. В.

ГУО «Институт пограничной службы Республики Беларусь»

В английском языке наблюдается стремительная тенденция к использованию различного рода сокращений слов. Это, видимо, и является одной из важных причин широкого распространения и постоянно растущего числа всевозможных лексических сокращений в современном английском языке.

Важно отметить тот факт, что многочисленные сокращения не остаются на периферии словарного состава, а становятся достоянием всего коллектива пользователей, поскольку отражают важные социальные понятия, употребляются для обозначения предметов реальной действительности в повседневной жизни, политике, науке, экономике и т. д.

Одним из величайших изобретений XX в. по праву считается компьютер. Естественно, что, как и любое изобретение, компьютер породил новый мощный пласт терминологии и сокращений, которые развиваются по общим семантическим законам и в то же время обладают рядом специфических черт. Следует отметить, что на современном этапе виртуальное общение играет одну из лидирующих ролей в жизни нашего общества. Под виртуальным общением мы понимаем такой способ коммуникации, при котором контакт между людьми опосредован компьютером, включенным в сеть (локальную или глобальную), и когда все взаимодействия осуществляются в пространстве виртуальной реальности [1, с. 14].

Особенно мощное влияние на содержание и структуру языка, безусловно, оказывает интернет. Во всемирной сети существует своя культура общения, а

именно: этикет, персонажи и, конечно же, язык, или интернет-сленг, имеющий свою терминологию и неологизмы. Его основные характеристики распространились на возникшие позже текстовые сообщения, или SMS-сообщения.

Главный принцип интернет-языка и текстовых сообщений заключается в использовании максимума информации за минимальное количество ударов по клавишам, что порождает экономию сил и времени. Исходя из этого, можно выделить основные характеристики интернет-языка, в котором основные правила орфографии и пунктуации игнорируются, например:

- одна буква или цифра заменяет целое слово: *be = b; for = 4; to/too = 2; you = u;*

- одна буква или цифра заменяет слог: *activate = activ8; great = gr8; before = b4; therefore = there4; today = 2day;*

- буквы и пунктуационные знаки сокращаются, когда исключаются гласные, при этом значение слова определяется по последовательности согласных: *between = btw;*

- артикли и пунктуационные знаки исключаются, при этом преимущественно используются пробел и восклицательный знак, а нередко и аббревиатура: *something – s/t.*

- используются транскрипции сленга или диалектных вариантов, если они короче оригинального слова: *because = cos.*

Следует отметить, что наиболее распространенным средством сокращения слов в интернете и SMS-языке являются аббревиатура и акроним. Аббревиатуры могут в значительной степени варьироваться в зависимости от интернет-групп, особенно в случае компьютерных игр on-line, где в каждой игре создаются свои аббревиатуры и акронимы.

Среди наиболее распространенных аббревиатур назовем: *TTY (talk to you later), BTW (by the way), IMHO (in my humble opinion), FYI (for your information), HAND (have a nice day), LOL (laugh out loud).*

Сочетание вышеуказанных приемов текстовых сообщений может значительно сократить целое предложение, например:

ru goin pub 2nite (Are you going to the pub tonight?);

hi m8 u k? i soz i 4gt 2 cal u 1st nyt-y dnt we go c film 2moz (60 символов) (Hi, mate. Are you okay? I am sorry that I forgot to call you last night. Why don't we go and see a film tomorrow? (120 символов));

CU 2morrow! (See you tomorrow!).

Дистанционный характер общения и экономия времени обусловили специфический способ передачи эмоций и дополнительной информации в текстовых сообщениях-эмотиконах (англ. emoticons = emotion + icons), которые в русском языке обозначаются словом «смайлик». Вот наиболее употребляемые символы с переводом:

:(sad face for sadness, upset / грустное, печальное лицо;

;) wink / подмигивающее лицо;

:-0 shout in anger / кричу от злости;

~) I've got a running nose / у меня насморк;

:3) Wow! / Ну ты даешь!

Таким образом, подводя итог, хотелось бы отметить, что язык виртуальной коммуникации очень быстро развивается и изменяется каждый день, поскольку в нем отсутствуют нормы как таковые, и каждый пользователь способен повлиять на его развитие путем использования новых слов и вариантов сокращений. Кроме того, для многих людей виртуальное общение становится частью образа жизни.

СПИСОК ИСПОЛЬЗОВАННЫХ ИСТОЧНИКОВ

1. Борисов, В. В. Аббревиация и акронимия / В. В. Борисов. – М. : АСТ, 2004. – 125 с.

УДК 159.947

СПОСОБЫ ОБРАЗОВАНИЯ НЕОЛОГИЗМОВ В АНГЛИЙСКОМ КОМПЬЮТЕРНОМ ЖАРГОНЕ

Филатов А. В.

ГУО «Институт пограничной службы Республики Беларусь»

Серёгина С. Е.

ГУО «Институт пограничной службы Республики Беларусь»

Как известно, одним из величайших изобретений XX в. по праву считается компьютер. Естественно, что, как и любое изобретение, компьютер породил новый мощный пласт терминологии, которая развивается по общим семантическим законам и в то же время обладает рядом специфических черт. Одной из таких черт является установка на юмор. Это связано с тем, что формирование терминологической системы несколько отстает от развития теории и практики, поэтому свободное лексическое пространство заполняется шутливыми и ироничными терминами. Таким образом, компьютерный жаргон – это особый лингвокультурный феномен, который заслуживает пристального внимания и изучения.

Так, Ю. М. Скребнев под жаргоном понимает слова профессиональных и социальных групп, отличающиеся неформальным характером и являющиеся шутливой заменой слов, которые уже существуют в нейтральной сфере литературного языка. По его мнению, формальные и даже нейтральные слова рассматриваются создателями жаргона как слишком педантичные и даже высоко-

парные. Использование жаргона предполагает определенное непослушание в языковом поведении [1, с. 54].

Тематически компьютерные неологизмы охватывают следующие предметные области:

- программы;
- символы, знаки;
- действия;
- функции, команды;
- системы;
- детали и устройства;
- (информационные) единицы измерения;
- обозначения и характеристики людей, связанных с программированием.

По нашему мнению, среди выделенных лексических единиц преобладают семантические инновации, например: *whirlpool*, *pigpen*, *hair*, *wallpaper*, *watchdog*, *bomb* и другие. В языке уже существовали данные формы слов, но с целью создания эффекта новизны, для эмфазы или в иных стилистических целях они были переосмыслены и приобрели совершенно иное значение. Преобладание семантических инноваций в компьютерном жаргоне вполне объяснимо. Создание компьютера привело к появлению большого количества новых объектов (различных деталей, устройств, программ, символов и т. д.). Обозначение этих объектов новыми формами вместо старых привело бы к информационной избыточности для компьютерных пользователей, тем более что английский язык обладает огромными потенциальными возможностями для развития новых лексико-семантических вариантов слова. Подобное развитие может достигаться путем использования таких стилистических средств, как метафора, метонимия, литота и др.

Так, благодаря метафорическому переносу развились новые лексические значения у следующих слов:

- *mouse* (манипулятор «мышь»), *worm* (тире), *spike* (вертикальная черта), *twiddle* (тильда-символ) – перенос по форме;
- *salt* (помехи в виде ошибочно белых элементов изображения) – перенос по цвету;
- *bridge* (устройство, соединяющее две сети), *finger* (программа, отображающая какую-либо информацию) – перенос по функции;
- *zip* (перебрасывать курсор), *gobble* (хватать, поглощать данные из буферной памяти), *sleep* (находиться в режиме ожидания) – перенос по характеру движений.

Среди семантических инноваций встречаются также примеры метонимического переноса, например: *packet* – количество информации, посылаемое через компьютерную сеть, *hack* – кусок работы, тонкая ювелирная работа, *rape* – уничтожать безвозвратно файл или программу.

На втором месте по количеству выделенных единиц находятся собственно неологизмы. К данной группе можно отнести такие слова, как *computron* (мифическая частичка вычислительной работы), *crlf* (возврат каретки с перехо-

дом строки), *laptop* (дорожная ЭВМ), *frob* (программа, поделка), *feep* (ровное жужжание работающего терминала), *hackmet* (памятка хакера), *kludge* (устройство или программа, которые теоретически не должны работать, но почему-то работают) и др.

Последнее место занимает трансноминация. Речь идет об образовании неологизмов путем переосмысления уже существующих заимствованных слов в связи с появляющейся необходимостью оттенить какую-либо сторону, качество того или иного понятия, ранее не отраженные в словесном наименовании, или же для обозначения стилистических и разного рода эмоционально-оценочных оттенков того или иного понятия или предмета. Примерами трансноминаций являются такие слова, как *gronk* (отключать), *zorch* (работать с огромной скоростью), *two-spot* (двоеточие), *ques* (знак вопроса), *gedanken* (недоделанный (об алгоритме или программе)), *glork* (сбиваться с нормального функционирования) и др.

Среди основных способов словообразования компьютерных неологизмов можно выделить четыре способа, а именно:

- словосложение;
- аффиксацию;
- аббревиацию и акронимию;
- контаминацию.

Следует отметить, что в образовании слов жаргонного характера участвуют те же способы словообразования, что и для слов литературного английского языка. Например, в словосложении используются преимущественно основы тех слов, что входят в просторечный вокабуляр: *cokebottle* – несуществующий символ, *cyberspace* – киберпространство.

Аффиксация, так же как и для литературного языка, является продуктивным способом словообразования жаргонизмов. Среди суффиксов наиболее целесообразными для образования существительных являются морфемы *-er* (*hacker, gobbler, router*), *-ese* (*Internetese, hackerese*), *-ish* (*hackish, crockish*), *-ing* (*hacking, chunking*), *-y* (*froggy, klydgy, crocky, smiley*). Здесь необходимо отметить, что существующая в современном языке тенденция к совмещению агентивного и орудийного значений в производных существительных находит свое подтверждение в материале компьютерного жаргона. Например, в таких словах, как *packet driver* (программа, подключающая сетевое программное обеспечение), *gobbler* (элемент, устанавливающий все входные линии в пустое состояние), *router* (система, соединяющая две и более сети), очевиден перенос человеческих действий на действия и качества компьютера. Это связано с тем, что само электронно-вычислительное устройство является одновременно и действующей силой, и средством для достижения какой-либо цели, и орудием.

Особое место в сфере компьютерного жаргона занимает аббревиация. Для литературного языка этот способ не является самым продуктивным словообразовательным приемом, хотя в XX в. и отмечается необычно широкое применение аббревиации. Особенно это касается разговорного языка. Сейчас модно сокращать все, что поддается сокращению. Так, *dinosaurius, armoured, termination,*

graduate, technological, exhibition, exposition, doctor и многие другие превратились соответственно в *dino, armo, termo, grad, techno, exhibit, expo, doc*. Слово *ecstasy* преобразовалось в просторечие *xtc*.

Говорить об аббревиатурном взрыве возможно и в области компьютеропользования. Особенно большое количество аббревиатур характерно для так называемых чатов. Чат (от англ. *to chat* – болтать) – синхронный вид электронного общения, как в телефонном разговоре, однако обмен репликами происходит не в устной форме, а в письменной.

Аббревиация в компьютерном жаргоне представлена различными типами: усечение конечной части слова (*semi* (от *semicolons*), *jock* (от *jockey*), *quest* (от *question*)); усечение начальной части слова (*Net* (от *Internet*)). Но самым популярным типом аббревиации является, пожалуй, буквенное сокращение каких-либо словосочетаний и даже предложений. Приведем примеры: *HAND* – *have a nice day*; *LMK* – *let me know*; *MLNW* – *make love not war*; *OV* – *opinions vary*; *TFTI* – *thanks for the information*; *YW* – *You're welcome*. Среди кодируемых предложений встречаются команды для пользователей, советы, просьбы, выражения благодарности, пожелания, ругательства. Здесь необходимо отметить, что аббревиатуры представляют собой эвфемистические возможности для употребления нецензурных слов и выражений, поскольку присутствует некоторая анонимность.

Ряд аббревиатур представляет собой креолизованные тексты, т. е. для них характерно не только словесное изображение, но и зрительный ряд, в большинстве случаев представленный цифрами: *2L8* – *too late*; *B4N* – *bye for now*; *BBL8R* – *be back later*; *W8* – *wait*. Чаще всего в аббревиатурах используются цифры 8 и 4, чей фонемный состав [eɪt] и [fo:] обыгрывается в различных вариациях: m[eɪt], l[eɪt]r, w[eɪt], ['fo:]get и т. д. Подобный прием шифровки используется и по отношению к буквам английского алфавита, например: *CU* – *see you*; *IKWUM* – *I know what you mean*; *OIC* – *oh, I see*; *U* – *You*; *Y* – *why*.

Одной из разновидностей ремотивации является шутовское раскрытие аббревиатур, омонимичных уже существующим, например *HAND* – *have a nice day*. Подобные аббревиатуры называются акронимами. Акроним – это сложносокращенное слово, совпадающее по графическому и в большинстве случаев по фонетическому облику с обычным словом, как правило коренным. Примерами акронимов являются: *WOMBAT* (вомбат) – *waste of money, brain and time*; *JAM* (затруднительное неловкое положение) – *just a minute*; *SPAM* (консервированный колбасный фарш) – *stupid persons advertisement*. В некоторых случаях можно говорить о наличии смысловой связи между денотатом акронима и лексическим значением его омонима из разряда обычной лексики, как, например, в случае с *JAM*.

Подводя итог, хотелось бы отметить, что компьютерный жаргон – это особый лингвокультурный феномен, который находится в стадии бурного развития, поэтому дальнейшее изучение его особенностей представляется актуальным и перспективным.

СПИСОК ИСПОЛЬЗОВАННЫХ ИСТОЧНИКОВ

1. Скребнев, Ю. М. Основы стилистики английского языка / Ю. М. Скребнев. – М. : Астрель, 2013. – 221 с.

УДК 811.147

ЗНАЧИМОСТЬ ВЛАДЕНИЯ ИНОСТРАННЫМ ЯЗЫКОМ В ПРОФЕССИОНАЛЬНОЙ ДЕЯТЕЛЬНОСТИ ОФИЦЕРА-ПОГРАНИЧНИКА

Шурба С. С.

ГУО «Институт пограничной службы Республики Беларусь»

Проблема формирования профессиональной компетентности военных специалистов сегодня является одной из главных. В современных психолого-педагогических исследованиях особое внимание уделяется вопросу формирования профессиональной направленности средствами различных учебных дисциплин.

Вопросы исследования подготовки военных специалистов в контексте изучения иностранного языка частично рассматривают в своих работах многие ученые. Иностранный язык – это эффективная среда международной коммуникации, поэтому его знание необходимо для любого образованного человека и современного специалиста.

Работа пограничника требует постоянной бдительности и внимательности, готовности реагировать на неожиданные или опасные ситуации. Пограничники выполняют задачи по обеспечению безопасности государственной границы, защищая экономические и политические интересы своей страны.

Владение иностранным языком – одна из важнейших характеристик специалиста любого профиля и является важным показателем профессиональной компетентности специалиста. Для военного специалиста знание иностранного языка позволяет понимать собеседника и успешно решать различные военно-профессиональные задачи [1, с. 54]. Межличностный аспект профессионального делового взаимодействия выступает на первый план, особенно в таких ситуациях, как налаживание устных контактов в иноязычном профессиональном общении; написание деловых писем, ведение телефонных разговоров, совещаний, переговоров, умение работать с профессионально ориентированными иноязычными источниками. Развитие военного сотрудничества с зарубежными странами, организация и проведение совместных учений, партнерство в подготовке военных кадров, проведение совместных расследований, обмен статистическими данными; обсуждение обстановки в международных пунктах пропус-

ка, по пропуску грузовых и личных автомобилей; содержание и режим границы; хозяйственная деятельность обуславливают потребность в офицерах, хорошо владеющих иностранными языками.

В Институте пограничной службы Республики Беларусь немаловажное значение в профессиональной подготовке будущего специалиста отводится английскому языку, который является международным, формированию профессиональной мотивации к его изучению. Конечная цель обучения иностранному языку курсантов-пограничников – приобретение навыков грамотного использования английского языка в практической деятельности, обогащение устной речи курсантов профессиональной лексикой, выработка профессионально-направленного словарного запаса будущих офицеров. Все вышесказанное способствует формированию эрудированного офицера-пограничника с глубоким пониманием своих обязанностей, высоким показателем профессиональной компетентности и уровнем коммуникативной культуры, открывает перспективы к профессиональному и карьерному росту, способствует формированию и поддержанию высокого статуса офицера-пограничника Республики Беларусь.

На современном этапе развития общества чрезвычайную важность приобретает способность специалистов соответствовать требованиям быстро меняющегося мира. Владение иностранным языком выступает как необходимость, обусловленная политической, экономической и культурной интеграцией мирового сообщества.

Особое внимание нужно уделять содержанию учебного материала. Предлагаемые темы, тексты, речевые задачи должны быть ориентированы не только на формирование различных видов речевой деятельности, но и на развитие социокультурных навыков и умений, что обеспечит, в свою очередь, использование иностранного языка как средства общения, инструмента сотрудничества и взаимодействия в современном мире. Иностранный язык должен не только являться средством межнационального общения, расширения словарного запаса, он должен влиять на интеллектуальное и духовное развитие личности.

Высокие требования к профессиональной подготовке офицерского состава были и остаются основным гарантом успешного функционирования любой военной структуры, главной составляющей которой являются специалисты с высшим военно-специальным образованием.

СПИСОК ИСПОЛЬЗОВАННЫХ ИСТОЧНИКОВ

1. Азимов, Э. Г. Новый словарь методических терминов и понятий (теория и практика обучения языкам) / Э. Г. Азимов, А. Н. Щукин. – М. : ИКАР, 2009. – 448 с.
2. Вилюнас, В. К. Психологические механизмы мотивации человека / В. К. Вилюнас. – М. : Изд-во МГУ, 1990. – 288 с.
3. Крупченко, А. К. Профессиональная лингводидактика / А. К. Крупченко // Высшее образование в России. – 2006. – № 5. – С. 158–160.

ЯЗЫКОВЫЕ ПОСЛЕДСТВИЯ ВЫХОДА ВЕЛИКОБРИТАНИИ ИЗ ЕС

Юревич Р. Г.

ГУО «Институт пограничной службы Республики Беларусь»

Одним из наиболее обсуждаемых и проблемных вопросов в Европейском союзе является выход Великобритании из состава ЕС.

Выход Британии из Евросоюза – это совокупность различных проблем, поэтому при рассмотрении данного вопроса необходимо учесть все факты и аспекты. Безусловно, жизнь британцев и европейцев после этого события изменится в различных сферах, в том числе под сомнение поставлен и лингвистический вопрос, а именно перспективы английского языка после так называемого брексита.

Брексит – это неологизм (*Bг* – *Британия*, *exit* – *выход*), официально добавленный в Оксфордский словарь в 2016 г. Однако основа этого термина не совсем верна, так как в юридическом плане в качестве страны, выходящей из состава ЕС, выступает Соединенное Королевство (УК)[1].

На основании вышеизложенного следует, что в европейском обществе появились идеи о возможности ухода от английского языка, ведь основная масса англоговорящих в ЕС – это жители Британских островов. О серьезности проблемы свидетельствует также то, что о процессе отказа от английского говорят помимо обычных граждан еще и лидеры в мировой и европейской политике – страны – основатели союза Германия и Франция.

Помимо органов пограничной службы, как ведомства, охраняющего Государственную границу Республики Беларусь и в какой-то степени внешние границы ЕС, сотрудники которого используют английский язык в качестве основного средства коммуникации с иностранцами при проведении пограничного контроля, процессуальных действий, к примеру, таких как опрос подозреваемого, также английский язык может использоваться на погранпредставительских мероприятиях.

Данный вопрос имеет в целом глобальное значение, поскольку реальность такова, что английский язык стал настолько встроенным в деловые, социальные и дипломатические взаимодействия, что ежедневный призыв к его дальнейшему использованию, вероятно, сохранится.

Офицеры и прапорщики подразделений пограничного контроля на достаточном уровне владеют английским языком для выяснения различных обстоятельств, необходимых для пропуска англоговорящих граждан через государственную границу в соответствии с законодательством, поэтому при смене языкового режима в ЕС знания лишь английского языка будет недостаточно.

Английский язык еще с момента вступления Великобритании в ЕС в 1973 г. изменил языковую политику в ЕС. Уже тогда он обладал невероятной

медийной популярностью в мире, имея поддержку не только Великобритании, но и США, Канады, Новой Зеландии и Австралии. До вступления в состав ЕС Швеции, Финляндии и Австрии в 1995 г., где английский широко распространен как иностранный, основным языком коммуникации в институтах ЕС являлся французский, в какой-то степени это обусловлено тем, что главные европейские учреждения располагались в франкоязычных городах, таких как Брюссель, Люксембург, Страсбург, да и к тому же исторически сложилось так, что высшие слои общества в качестве дополнительного изучали французский. После 1995 г. в кругах ЕС увеличилось число документов, издаваемых на английском, и с каждым годом все больше и больше новых депутатов ЕС, которые для участия в переговорах нуждались в общем языке, использовали английский. Вторая волна английского языка накрыла Европу после 2004 г., когда в состав ЕС вступило еще 10 стран-участниц, где почти все новые чиновники являлись выпускниками образовательных систем, в которых первым иностранным языком являлся уже английский, а не французский. Однако сегодня решение граждан Великобритании ставит под угрозу будущее английского на Европейском континенте. Один из официальных и рабочих языков ЕС рискует потерять свой статус.

Независимо от судьбы брексита, английский останется доминирующим языком в мире в сферах финансов, науки, технологий, медицины, контроля над воздушным движением и т. д. ООН, НАТО, ИКАО, ЮНЕСКО и многие другие мировые организации продолжают использовать его в своей деятельности. Другой вопрос, продолжают ли европейские институты функционировать на английском языке. Согласно Договору о функционировании ЕС (ДФЕС), если государство покидает ЕС, то его язык должен перестать использоваться в нем. По мнению англичан, выход Великобритании из ЕС не является основанием для прекращения использования языка, поскольку он является вторым официальным языком Ирландии и Мальты, которые остаются членами ЕС. Однако согласно правовым актам ЕС, каждое государство ЕС вправе заявить лишь один язык. Ирландия заявила гэльский, а Мальта – мальтийский. Для сохранения английского языка как рабочего необходимо согласие всех государств-членов, что вряд ли случится, поскольку Франция очень ревностно относится к своему языку, который в случае отсутствия английского сможет вернуть себе былое могущество. В свою очередь, правительство Франции предвкушает ситуацию, когда после выхода Великобритании из ЕС британцам, работающим во Франции, придется изучать французский в качестве условия для получения визы, как это делается для других эмигрантов. Другие страны неохотно переходят на французский в качестве основного второго языка, учитывая широкое использование английского на мировой арене и их инвестиции в обучение этому языку.

С 2013 по 2016 г. доля документов, составленных на английском языке, увеличилась с 74 до 78 %, в то же время количество документов на французском языке сократилось с 9 до 7 %, на немецком вообще было представлено лишь 3 % текстов.

В настоящее время 51 % граждан ЕС могут говорить по-английски в качестве первого или второго языка, 26 % могут говорить по-французски и 32 % –

по-немецки (напрашивается вопрос: «Почему французский язык должен быть естественным наследником?»).

По данным Евростата, в среднем более 85 % учащихся высших средних школ (эквивалент старшей школы) в ЕС в 2015 г. изучали английский язык как иностранный. Для сравнения: менее 20 % студентов изучали французский или немецкий. В Швеции, Лихтенштейне и Румынии почти каждый студент изучает английский язык как иностранный. Из этого следует, что, несмотря на заявления политиков и верхушки европейского общества, английский пользуется популярностью среди общества ЕС. В свою очередь, британские студенты медленно, но верно прекращают изучение французского и английского в пользу китайского, испанского и арабского.

Также следует различать такие понятия, как официальный язык и рабочий. В ЕС 24 официальных языка, то есть каждая страна – участница союза имеет право заявить свой родной язык (количество языков меньше количества стран, поскольку в некоторых странах используется двуязычие), который в соответствии со ст. 342 ДФЕС будет признан официальным.

Власти и учреждения ЕС говорят на 24 официальных языках. Каждая страна сама выбирает язык, который будет заявлен как официальный в ЕС, но это не значит, что ей обязательно пользоваться этим языком в повседневной работе. Нормативно-правовые акты и законы парламента публикуются на всех официальных языках ЕС. Все депутаты парламента на заседаниях могут говорить на том официальном языке, которым лучше всего владеют. Затем речь переводится на другие официальные языки.

Рабочие языки представлены тремя наиболее распространенными языками ЕС: английским, французским и немецким. В 2015 г. комиссия ЕС перевела на английский язык более 1,6 миллиона страниц по сравнению с 72,662 страницы на французском языке. Английский доминирует среди трех рабочих языков ЕС отчасти в результате различных расширений блока. Большинство стран, которые присоединились к блоку в последние годы, используют английский в качестве второго языка, и поэтому он действует как естественный язык перевода между 24 официальными языками ЕС. Германия, не проводящая активную языковую политику, позволила немецкому языку выйти из употребления, несмотря на тот факт, что он является самым распространенным родным языком в блоке (18 % против 12 % и 13 % для французского и английского). Это сделало английский и французский языки двумя де-факто рабочими языками, наиболее ярким примером чего является тот факт, что ежедневный брифинг Европейской комиссии в полдень проводится только на этих двух языках.

На наш взгляд, такая ситуация имеет место быть. Английский язык является глобальным деловым языком. Использование английского без участия Великобритании продолжит развитие такого явления, как «евро-английский», европейский вариант английского языка (уже известное выражение в ЕС). Иными словами, это европейский вариант английского языка, который сочетает в себе упрощенные под влиянием европейских языков и культур черты британского и американского вариантов английского языка, в котором слова начинают приоб-

реть значения, отличные от тех, которые они имели в академическом английском. Таких случаев и сейчас достаточно много, однако после брексита процесс их образования может пойти значительно быстрее.

СПИСОК ИСПОЛЬЗОВАННЫХ ИСТОЧНИКОВ

1. Каштанова, И. И. Концепт Brexit в современном англоязычном медиадискурсе / И. И. Каштанова, О. А. Бирюкова, Е. А. Давыдова // Филологические науки. Вопросы теории и практики. – 2018.

2. The Conversation [Электронный ресурс]. – Лондон, Великобритания. – Режим доступа: <https://theconversation.com/apres-le-brexit-garder-ou-ne-pasgarder-langlais-comme-langue-officielle-de-lue-61926/>. – Дата доступа: 22.03.2020.

РЕЗОЛЮЦИЯ

X Республиканской научно-практической конференции «Обеспечение пограничной безопасности и охрана Государственной границы Республики Беларусь: теория и практика»

X Республиканская научно-практическая конференция «Обеспечение пограничной безопасности и охрана Государственной границы Республики Беларусь: теория и практика» (далее – конференция) состоялась 10 февраля 2021 г. на базе государственного учреждения образования «Институт пограничной службы Республики Беларусь» (далее – Институт) и объединила представителей науки, должностных лиц и специалистов в области обеспечения пограничной безопасности. В работе конференции приняли участие представители Госпогранкомитета, Института, воинских частей органов пограничной службы, учреждений Республики Беларусь и Российской Федерации.

Открытие конференции началось с демонстрации в культурно-досуговом центре Института учебной материально-технической базы Института, образцов вооружения и техники, применяемых в органах пограничной службы, современных технических средств обучения. Кроме того, участники конференции ознакомились с экспозицией Музея истории пограничной службы Беларуси, который используется как в образовательном процессе обучающихся Института, так и при проведении идеологической работы с различными категориями сотрудников органов пограничной службы.

Рассмотренные на пленарном заседании, а также в ходе работы секций вопросы позволили оценить уровень и направления научных исследований в рамках обсуждаемых проблемных полей.

В ходе пленарного заседания конференции были обсуждены:

внешние и внутренние угрозы пограничной безопасности страны на современном этапе;

современные подходы к построению оперативного обеспечения охраны Государственной границы органами пограничной службы Республики Беларусь;

современное состояние пограничного контроля и пути его дальнейшего совершенствования;

особенности и механизм реализации «цветной революции» в Республике Беларусь;

вопросы совершенствования деятельности органов пограничной службы по обеспечению пограничной безопасности.

На пленарном заседании участниками было отмечено, что динамика современного мира требует от органов пограничной службы не только своевременного реагирования на возникающие вызовы и угрозы Республике Беларусь, но и проведения работы во взаимодействии с государственными органами системы обеспечения национальной безопасности по их прогнозированию и

упреждению; дальнейшего совершенствования деятельности органов пограничной службы по обеспечению пограничной безопасности.

Участники конференции разделили озабоченность профессионального сообщества относительно:

расширения спектра угроз пограничной безопасности, возникающих не только на государственной границе, но и в целом в пограничном пространстве; имеющего место деструктивного воздействия современных информационно-психологических технологий (технологий манипулирования) на общественное сознание.

На секционных заседаниях были обсуждены:

теоретико-прикладные проблемы обеспечения национальной безопасности Республики Беларусь в пограничном пространстве;

охрана государственной границы как форма обеспечения пограничной безопасности государств;

актуальные вопросы обеспечения пограничной безопасности в пунктах пропуска;

теоретико-прикладные проблемы борьбы с преступностью и правонарушениями на Государственной границе Республики Беларусь и в пограничном пространстве;

актуальные аспекты формирования личности военнослужащего в современных условиях;

актуальные проблемы боевой подготовки сотрудников и военнослужащих государственных органов системы обеспечения национальной безопасности;

инновации боевого и материально-технического обеспечения охраны границы;

вопросы использования социально-гуманитарного знания в формировании личности будущего офицера;

вопросы использования иностранного языка в современных социокультурных условиях.

Заслушав и обсудив секционные доклады, участники конференции отметили:

зависимость в современный период действенного обеспечения пограничной безопасности от усилий не только территориальных органов пограничной службы и их подразделений, но и территориальных и иных подразделений взаимодействующих государственных органов, местных органов власти;

приоритетный характер правовых средств обеспечения пограничной безопасности, ориентированных в первую очередь на предупреждение правонарушений, посягающих на интересы личности, общества, государства;

актуальные вопросы обеспечения пограничной безопасности в пунктах пропуска: научное обоснование и сопровождение внедрения технических средств пограничного контроля и организации их эксплуатации в органах пограничной службы, а также научное обеспечение гармонизации белорусского и российского законодательства по порядку пропуска граждан через внутренние и внешние границы Союзного государства;

направленность совершенствования профессионального образования курсанта, магистранта на подготовку квалифицированного офицера соответствующего уровня и профиля, конкурентоспособного на рынке труда, компетентного, ответственного, обладающего профессиональными навыками и ориентированного в работе по специальности на уровне мировых стандартов, готового к постоянному профессиональному росту, социальной и профессиональной мобильности;

сохранение и недопущение исторической деформации такого феномена, как историческая память, в системе формирования личности защитника Отечества, что способствует реализации многоуровневого непрерывного образования, содействует постоянному процессу саморазвития, профессиональному и личностному росту будущих офицеров как патриотов своей страны;

необходимость внедрения в процесс совершенствования боевой подготовки военнослужащих и сотрудников новых средств и методов, отвечающих современным требованиям к уровню профессиональной подготовленности, чего невозможно достичь без постоянного научного поиска, организации и проведения научных изысканий в различных областях научного знания;

значимость языковой подготовки при подготовке современных специалистов в области обеспечения пограничной безопасности, необходимость ориентации обучения иностранному языку на развитие личности обучающихся, ее формирование как поликультурной, способной к осуществлению иноязычных контактов и конструктивному межъязыковому взаимодействию на основе единства реализации востребованных функций иностранных языков;

важность развития единого понимания взглядов теории и практики в вопросах инженерного, материально-технического обеспечения и безопасности жизнедеятельности человека в рамках обеспечения пограничной безопасности;

важность дальнейшего изучения проблемы межличностного взаимодействия как процесса межличностного взаимодействия командира с подчиненным.

Участники секционных заседаний конференции разделили озабоченность профессионального сообщества относительно:

неравномерности и недостаточной системности правового регулирования общественных отношений, складывающихся в области обеспечения пограничной безопасности, фрагментарности проводимых исследований в данной сфере;

недостаточной согласованности подходов к формам и направлениям взаимодействия подразделений государственных органов системы обеспечения национальной безопасности при реализации правовых, организационных и иных мер обеспечения пограничной безопасности;

проблем формирования новых подходов к патриотическому воспитанию молодежи, исходя из реалий информационного постиндустриального общества путем развития и приумножения исторического, культурного и духовного наследия нашего народа.

ИТОГИ РАБОТЫ КОНФЕРЕНЦИИ

В работе конференции приняли участие представители Госпогранкомитета, Института, воинских частей органов пограничной службы и 20 учреждений Республики Беларусь, представитель Российской Федерации.

Целью конференции являлось обсуждение актуальных проблем и направлений совершенствования теории и практики обеспечения пограничной безопасности и охраны Государственной границы Республики Беларусь.

Задачи конференции:

1. Заслушать, обсудить доклады и обобщить взгляды компетентных должностных лиц и специалистов в области обеспечения пограничной безопасности по вопросам совершенствования теории и практики обеспечения пограничной безопасности и охраны Государственной границы Республики Беларусь.

2. Определить новые актуальные направления прикладных научных исследований Института, в том числе в рамках научного общества слушателей и курсантов, а также направления совершенствования образовательного процесса кафедр.

3. Ознакомить научную общественность, специалистов в области пограничной безопасности с материалами и результатами конференции путем подготовки сборника материалов конференции, его рассылки и размещения в открытом доступе на сайте Института.

4. Выявить способных и одаренных обучающихся с целью дальнейшего развития их потенциала для формирования резерва научных кадров органов пограничной службы.

5. Продолжить поддержание научного сотрудничества с учреждениями высшего образования и научными организациями Республики Беларусь.

Поставленная цель конференции достигнута, задачи выполнены.

Участники конференции констатировали, что результаты работы конференции в дальнейшем будут способствовать:

выработке предложений по дальнейшему совершенствованию системы обеспечения пограничной безопасности Республики Беларусь, определению перспективных направлений проведения научных исследований в органах пограничной службы;

определению новых актуальных направлений прикладных научных исследований Института, в том числе в рамках научного общества слушателей и курсантов, а также направлений совершенствования образовательного процесса кафедр;

определению актуальных проблемных вопросов обеспечения пограничной безопасности Республики Беларусь в рамках проблемных полей предстоящих научных мероприятий;

определению направлений совершенствования образовательной и научной деятельности кафедр Института, деятельности научных кружков кафедр.

В ходе работы конференции выделены наиболее актуальные вопросы в деятельности органов пограничной службы, требующие современной правовой регламентации:

соблюдение прав и свобод человека при осуществлении административно-юрисдикционной деятельности;

детальная регламентация применения мер административного воздействия;

совершенствование организационно-правовых и тактических аспектов противодействия отдельным видам противоправной деятельности, в частности коррупции, незаконной миграции и торговле людьми, терроризму.

Присутствующими отмечены положительные результаты практики межведомственного, межвузовского и междисциплинарного сотрудничества ученых, преподавателей, практических сотрудников в области обеспечения пограничной безопасности.

Авторы секционных докладов, признанных лучшими, награждены дипломами.

Участники конференции постановили:

одобрить результаты работы X Республиканской научно-практической конференции «Обеспечение пограничной безопасности и охрана Государственной границы Республики Беларусь: теория и практика»;

материалы конференции направить в органы пограничной службы Республики Беларусь и в организации – участников конференции.

Научное издание

**ОБЕСПЕЧЕНИЕ ПОГРАНИЧНОЙ БЕЗОПАСНОСТИ И ОХРАНА
ГОСУДАРСТВЕННОЙ ГРАНИЦЫ РЕСПУБЛИКИ БЕЛАРУСЬ:
ТЕОРИЯ И ПРАКТИКА**

Материалы

*X Республиканской научно-практической конференции
г. Минск, 10 февраля 2021 г.*

В трех частях

Часть 2

Редакторы *Н. В. Хука, М. Н. Фадеева*
Технический редактор *О. В. Михайлина*

Подписано в печать 15.10.2021. Формат 60×84¹/₁₆.
Бумага офсетная. Печать цифровая.
Усл. печ. л. 17,0. Тираж 55 экз. Заказ 2358.
Издатель и полиграфическое исполнение:
государственное учреждение образования
«Институт пограничной службы Республики Беларусь».
Свидетельство № 1/375 от 23.06.2014.
Ул. Славинского, 4, 220103, Минск.